

Station météo numérique

CE



- Mode d'emploi
- Garantie

Base de la station :
GT-WS-17v
GT-WS-17h

Capteur sans fil :
GT-WT-03

Sommaire

Sécurité	5
Éléments fournis	11
La station météo radio vous offre	11
Conseils pour affichage-écran	13
Aperçu de la station météo	14
Mise en service	19
Capteur radio	19
Station de base	21
Régler la pression de l'air sur place	22
Concernant le signal horaire	25
Généralités	25
Démarrer la réception radio	26
Mettre l'heure et la date manuellement	27
Démarrer manuellement la réception radio	28
Sélectionner l'emplacement	30

Sommaire

Affichages-écrans	33
Station de base	33
Capteur radio	35
Fonctions de l'heure	36
Heure et données	36
Fonction de réveil	37
Allumer et éteindre le réveil	37
Données climatologiques	39
Température et humidité de l'air	39
Tendances climatologiques	43
Pression atmosphérique	43
Prévisions climatologiques	44
Indicateur de moisissures, affichage du point de rosée et indice de chaleur	48
Phases lunaires	49
Allumer la lumière	50
Sur piles	50
Sur le courant	50

Sommaire

Éclairage de fond et réveil	50
Autres fonctions	56
Affichage de changement de piles	56
Modifier l'unité de mesure de la température	57
Réinitialiser la station météo	57
Afficher l'heure d'un autre fuseau horaire	59
Dysfonctionnements et dépannage	61
Nettoyage	63
Spécifications techniques	63
Déclaration de conformité	66
Mise au rebut	66
Conditions de la Garantie	68
Carte de garantie	70

Enlevez le film de protection de l'écran.

Sécurité



Veillez lire attentivement les informations suivantes, conservez cette notice d'utilisation pour que vous puissiez la relire plus tard.

Joignez cette notice d'utilisation quand vous transmettez l'article à une autre personne.

- Cet article peut être utilisé par des enfants âgés de 8 ans ou plus et par des personnes avec des capacités physiques, sensorielles ou mentales réduites, ou des personnes qui manquent de l'expérience et du savoir requis pour l'utilisation sûre de cet appareil à condition qu'ils soient surveillés ou instruits à propos de l'utilisation sûre et concernant les risques liés à l'utilisation.
- Tenir l'appareil et le secteur prise hors de portée des enfants de moins de 8 ans.
- Nettoyage et maintenance par l'utilisateur ne doivent pas être réalisés par des enfants, moins d'avoir 8 ans ou plus et d'être surveillés.

- Surveillez les enfants afin de vous 'assurer qu'ils ne jouent pas avec l'appareil.
- La station météo et l'adaptateur réseau ne peuvent être plongés dans l'eau ou dans d'autres liquides. Risque de décharge électrique ! N'utilisez donc pas la station de base de la station météo et radio à proximité de sources d'humidité comme un lavabo.
- N'utilisez que l'adaptateur fourni. Celle-ci ne peut être utilisée que dans des intérieurs secs et doit être protégée contre l'humidité.
- Il n'est pas possible de remplacer le câble d'alimentation. Si le câble ou l'adaptateur est endommagé, il faut le remplacer et le remplacer par un adaptateur du même type.

Emploi prévu

La station météo consistant en une station de base et un capteur radio montre diverses données climatologiques (pression de l'air, humidité de l'air, température, etc.) des environs. La station météorologique tire une prévision à partir des données climatologiques mesurées.

La station météorologique affiche en outre la date, l'heure et les phases de la lune et dispose en outre d'une fonction réveil.

En outre, d'autres informations sont affichées, comme le point de rosée.

La station météorologique n'est pas adaptée pour une utilisation industrielle de prévision météo ou pour la mesure des données climatologiques.

Risque pour les enfants

- Les piles peuvent être mortelles quand elles sont avalées. Conservez pour cette raison la station météo, le capteur radio et les piles hors de portée des jeunes enfants. Consultez immédiatement un médecin quand une pile a été avalée.
- Gardez les matériaux d'emballage et le petit matériel hors de la portée des enfants. Il existe un risque d'étouffement quand ce matériel est avalé.

Danger à cause de l'électricité (si l'on utilise l'adaptateur réseau)

- Raccordez l'appareil à une prise installée de manière conforme dont la station répond aux « données techniques ».
- Veillez à ce que la prise soit bien accessible pour que vous puissiez retirer rapidement de la fiche murale en cas de besoin.
- N'utilisez pas la station radio et météo si la fiche murale ou le câble de raccordement sont endommagés.
- Ne couvrez pas l'adaptateur réseau avec des rideaux, des journaux, etc., et veillez à ce qu'il y ait assez d'aération. La prise secteur peut chauffer.
- Déroulez le câble de raccordement complètement avant raccordement. Veillez à ne pas endommager le câble par des arêtes tranchantes ou des objets chauds.
- Retirez la fiche secteur de la prise murale :
 - Avant de nettoyer la station météo et radio,
 - en cas d'un dysfonctionnement manifeste durant l'utilisation,
 - Lors d'un orage.Tirez toujours par la fiche secteur, non pas par le câble.

- N'altérez en rien l'appareil ou le câble d'alimentation. Ne faites faire les réparations que par un atelier spécialisé, car les appareils qui n'ont pas été réparés de façon conforme peuvent mettre l'utilisateur en danger. Respectez les conditions de garantie.

Risque de blessures



- Attention : Risque d'explosion en cas d'une utilisation non conforme des piles. Il n'est pas autorisé de recharger les piles ou de les réactiver d'une autre manière, de les désassembler, de les lancer dans le feu ou de les court-circuiter.
- Évitez tout contact du liquide de la pile avec la peau, les yeux et les muqueuses. Rincez la partie du corps entrée en contact avec le liquide avec abondamment d'eau fraîche et consultez immédiatement un médecin.

Attention — Dommages matériels

- Protégez la base de la station, et le capteur radio de la poussière, des chocs, des températures extrêmes et du rayonnement direct du soleil.
- Protégez la base de la station de l'humidité. Ne déposez la base de la station que dans un endroit sec, fermé.
- Le capteur radio est protégé contre l'humidité, mais doit être protégé de l'humidité directe pà.ex. la pluie.

- Retirez les piles de la station de base quand elles sont usées et que vous n'utilisez pas la station pendant un certain temps. Vous évitez ainsi les dégâts à la suite d'un écoulement des piles.
- N'exposez jamais les piles à des conditions extrêmes, par exemple en les posant sur un radiateur ou en les conservant en plein soleil. Risque accru d'écoulement !
- Nettoyez, au besoin, les contacts de la pile et de l'appareil avant d'insérer la pile.
- Changez toujours toutes les piles en même temps, dans la station de base ou dans le capteur radio.
- Insérez uniquement des piles du même type, ne mélangez pas différents types de piles ou des piles usées et neuves.
- N'altérez en rien l'appareil. Faites réparer l'appareil par un atelier spécialisé, au besoin, et observez les conditions de la garantie.
- N'utilisez en aucun cas des produits durs, agressifs ou abrasifs pour nettoyer la station météo. Vous risqueriez d'érafler la surface.

Éléments fournis

- Station météo consistant en une station de base et un capteur radio
- 2 pile type LR03 (AAA) / 1,5 V  (base de la station)
- 2 pile type LR03 (AAA) / 1,5 V  (capteur radio)
- Adaptateur réseau pour station de base, type HX0180360200D2E
- Mode d'emploi avec garantie

La station météo radio vous offre

Station météo

- Écran couleur haute résolution
- Horloge précise par réception d'un émetteur de signal horaire
- Affichage 12 ou 24 — heures pour deux fuseaux horaires
- Affichage de la date et du jour de la semaine
- 2 heures de réveil avec répétition de l'alarme de réveil (Snooze)
- Affichage de la température intérieure en °C/°F
- Affichage de l'humidité de l'air intérieur et extérieur

- Affichage de la température extérieure en °C/°F avec jusqu'à trois capteurs radios à divers points de mesure (un capteur radio compris dans l'emballage)
- Affichage minimum/maximum pour la température, l'humidité de l'air et la pression de l'air
- Affichage de la tendance du temps et affichage de la tendance des températures
- Affichage actuel et précédent de la tendance de la pression de l'air
- Symboles pour les prévisions météo
- Affichage des phases de la lune
- Indice de moisissure
- Affichage du point de rosée
- Indice de chaleur
- Affichage de changement de piles

Capteur radio

- Affichage de la température en °C ou °F
- Affichage de l'humidité de l'air
- Affichage du canal radio
- Portée jusqu'à 100 mètres (à l'air libre)

Conseils pour affichage-écran

Faites attention au fait que pour une station météo et radio en raison de la réalisation colorée de quelques éléments, un écran à matrice inverse avec écriture blanche est utilisé sur un fond foncé.

Toutes les écritures, les symboles et les valeurs de mesure correspondent à des éléments lumineux activés qui sont affichés par cet écran blanc.

Dans ce mode d'emploi, tous les éléments lumineux activés ainsi que toutes les écritures, symboles et valeurs mesurées généralement sont réalisés en noir pour une meilleure et plus simple représentation.

À l'exception de la représentation des phases lunaires qui correspond en couleur ainsi que dans le mode d'emploi ou sur l'écran de l'appareil, à l'illumination réelle de la lune.



L'appareil vertical et horizontal a exactement les mêmes fonctions et éléments de commande. La description dans ce mode d'emploi n'est donc valide que pour un appareil.

Aperçu de la station météo

Station de base-aperçu du devant



AFFICHAGE



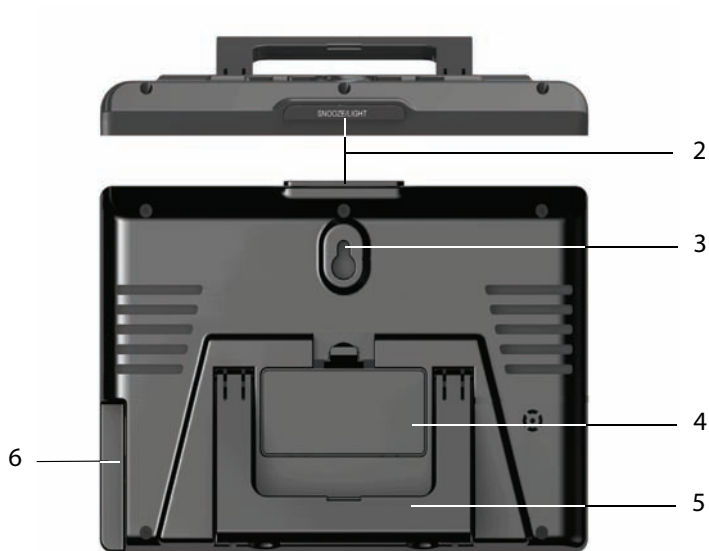

Voir à partir de la page 33

1

Station de base - aperçu de derrière



Éléments de commande et pièces de la station de base

1	Boutons de commande :
	Bouton  <ul style="list-style-type: none">• Activer le mode réglage• Enregistrer les réglages décidés
	Bouton  <ul style="list-style-type: none">• Régler des valeurs (augmenter)• Afficher les valeurs MIN et MAX-enregistrées
	Bouton  <ul style="list-style-type: none">• Régler des valeurs (diminuer)• Réception radio pour couper/remettre manuellement l'émetteur de signal horaire• Affichage de : Indicateur de moisissures, affichage du point de rosée et indice de chaleur
	Bouton  <ul style="list-style-type: none">• Activer/désactiver fonction réveil• Afficher l'heure du deuxième fuseau horaire

1	Boutons de commande :
	<p>Bouton  123</p> <ul style="list-style-type: none"> • Données climatologiques qui affichent divers capteurs radio • Couper/restaurer la connexion capteur radio
2	<p>Bouton SNOOZE/LIGHT</p> <ul style="list-style-type: none"> • Illuminer l'écran • Activer la fonction de répétition du signal de réveil (Snooze) • Activer le mode de réglage pour pression atmosphérique
3	Oeuillet de suspension
4	Magasin des piles
5	Pied rabattable
6	Prise de raccordement de l'adaptateur réseau

Capteur radio

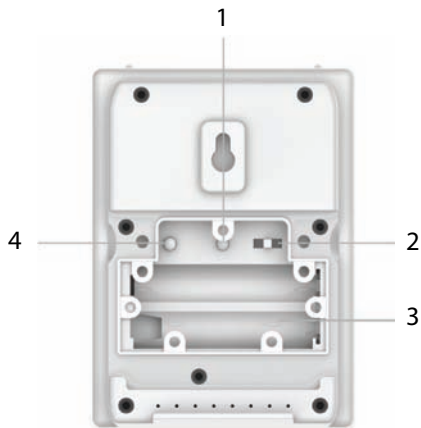

Veillez mettre tout d'abord le canal de transmission ensuite placez les piles. Ou si les piles sont déjà placées, après avoir mis le canal de transmission, veuillez enlever les piles et les replacer.

1	Bouton °C/°F : Changer l'unité de mesure de la température
2	Curseur 1 2 3 : Régler le numéro de capteur (canal de transfert)
3	Magasin des piles
4	Bouton TX : Accélérer le transfert radio vers la station de base manuellement

Mise en service



Procédez dans l'ordre spécifié et mettez tout d'abord les piles dans le capteur radio. Ce n'est qu'ainsi que la station météo peut bien fonctionner.

Capteur radio

1. Enlevez avec un tournevis fin en croix le couvercle du magasin des piles à l'arrière du capteur radio.
 2. Insérez les 2 piles type LR03 (AAA)/1,5 V comme le montre l'illustration sur le fond du logement des piles.
 3. Observez la polarité correcte des piles (+/-).
-



- N'utilisez pas d'accus, car ils ont trop peu de tension (seulement 1,2 V au lieu de 1,5 V). Cela influence en particulier la précision de mesure.
 - Si possible utilisez des piles alcalines au lieu des piles zinc carbone. Les piles alcalines tiennent plus longtemps surtout en cas de températures extérieures plus basses.
-

Utiliser les autres capteurs radio

La station météo est fournie avec un capteur radio. Cependant, vous pouvez utiliser la station météo avec jusqu'à trois capteurs radio. Les capteurs radio complémentaires peuvent être obtenus auprès de nos services. Vous trouverez les adresses sur la carte de garantie.

- Les capteurs radio peuvent se trouver dans diverses pièces ou à l'extérieur.
- Il faut attribuer à chaque capteur son propre numéro de capteur (numéro de capteur = numéro du canal de transfert) (1 à 3).
- Pour avertir de la neige et du gel, la station météo n'évalue que les données du capteur avec le plus petit numéro (de manière standard 1). S'il n'y a qu'un capteur couplé sur le canal 1, 2 ou 3, l'affichage fonctionne sur tous les 3 canaux.

Méthode:

1. Enlevez le couvercle du magasin des piles sur l'arrière des capteurs radio.
2. Réglez avec les coulisses pour chaque capteur radio un numéro de capteur radio.
3. Remettez le couvercle du logement des piles en place. En cas de message retardé d'un capteur ou après changement de piles :
4. Maintenez le bouton  de la station de base enfoncé jusqu'à ce que l'affichage des données météo clignote (sur l'écran supérieur). La station de base appelle maintenant les données météo de tous les capteurs radio.

Station de base

Vous pouvez utiliser la station météo avec l'adaptateur réseau ou des piles. Si la station météo est connectée à une prise murale, l'utilisation se fait par le biais du courant même s'il y a des piles dans l'appareil. Enlevez les piles déchargées du magasin des piles, car celles-ci pourraient couler.

Usage sur secteur



ATTENTION

Utilisez uniquement l'adaptateur réseau fourni dans la livraison pour l'utilisation sur secteur.

1. Mettez la prise de l'adaptateur réseau fournie dans la prise de raccordement de la station de base.
2. Mettez l'adaptateur réseau dans une prise dont la tension correspond aux « données techniques ».
3. Attendez environ 30 minutes. C'est le temps dont a besoin la station de base pour collecter toutes les données climatiques et pour obtenir des signaux radio de l'émetteur horaire.

Usage sur piles

1. Enlevez le couvercle du magasin des piles.
2. Insérez les 2 piles type LR03 (AA) / 1,5 V comme le montre l'illustration sur le fond du logement des piles. Veillez à la polarité correcte (+/-).
3. Remettez le couvercle du magasin des piles et emboîtez-le.
4. Attendez environ 30 minutes. C'est le temps dont a besoin la station de base pour collecter toutes les données climatiques et pour obtenir des signaux radio de l'émetteur horaire.



Pendant la réception du signal horaire, aucune entrée manuelle n'est possible.

Régler la pression de l'air sur place



Attendez en réglant la pression de l'air jusqu'à ce que la station de base ait reçu un signal suffisamment fort de l'émetteur horaire. Vous reconnaîtrez ainsi sur l'écran que l'heure actuelle est affichée.

La pression de l'air dépend de la hauteur, et donc dans les montagnes la pression atmosphérique est moindre que sur les plateaux. Pour que les données de pression

atmosphérique soient comparables à celles des services météorologiques, elles sont données pour le niveau de la mer (normalement zéro).

La pression atmosphérique dépend de l'altitude. En hauteur, la pression atmosphérique est moindre qu'en plaine. Pour que les données de la pression atmosphérique correspondent aux services de météorologie, elles sont calculées sur plusieurs altitudes en zéro d'Amsterdam.

La station météorologique mesure à son emplacement la hauteur approximative par le zéro d'Amsterdam et calcule à partir de là la pression atmosphérique et la montre. Dans la zone écran de la pression atmosphérique, la hauteur calculée est montrée par le zéro d'Amsterdam. Si vous voulez la corriger, ce qui est possible entre une zone de -190 m à 2000m, vous découvrirez la méthode ci-après.

- Vous obtiendrez la hauteur au-dessus du niveau de la mer de votre emplacement, p.ex. Après des autorités de votre ville, commune ou même sur internet.
 - Si vous voulez obtenir la pression atmosphérique chez vous sans vous baser sur le zéro d'Amsterdam, mettez un « 0 » près des mètres d'altitude.
1. Maintenez le bouton **SNOOZE/LIGHT** enfoncé jusqu'à ce que sur l'écran les chiffres de la pression atmosphérique clignotent.
 2. Réglez la pression atmosphérique avec les boutons $\frac{\text{MAX}}{\text{MIN}} / +$ et $- / \text{📶}$.
Faites attention, ce faisant à l'affichage sur l'écran:

- L'entrée se fait en 10 étapes.
- Les chiffres affichés se réfèrent à l'altitude en mètre par rapport au zéro d'Amsterdam.



Si vous maintenez enfoncé le bouton $\frac{\text{MAX}}{\text{MIN}}/+$ voire $-/\text{📶}$ le déroulement des valeurs affichées se fait plus rapidement.

3. Enfoncez le bouton **SNOOZE/LIGHT**. Le symbole météo clignote sur l'écran.
4. Avec les boutons $\frac{\text{MAX}}{\text{MIN}}/+$ et $-/\text{📶}$ réglez le symbole climat correspondant.
5. Enfoncez le bouton **SNOOZE/LIGHT**, pour terminer le processus.



L'affichage automatique du symbole du climat ne sera à votre disposition que dans 24 heures.

Concernant le signal horaire

Généralités

L'horloge radio intégrée dans la station météo reçoit un signal radio de l'émetteur horaire DCF77. Celui-ci irradie sur la fréquence longue portée de 77,5 kHz, l'heure précise et officielle de la République fédérale d'Allemagne.

L'émetteur se trouve à Mainflingen, près de Francfort et il approvisionne avec sa portée allant jusqu'à 2000 km, la plupart des horloges gérées par radio de l'Europe de l'Ouest avec les signaux radio nécessaires.

Dès que la station de base des piles est approvisionnée en courant, elle passe en réception et cherche le signal de l'émetteur DCF77. Si le signal horaire a été reçu avec assez de puissance, sur l'écran, l'heure et la date sont affichées. La station de base s'allume plusieurs fois par jour et l'horloge se synchronise avec le signal radio de l'émetteur DCF77. En cas de non-réception, p.ex. en cas d'orage violent, l'appareil continue à fonctionner avec précision et se rallume automatiquement au moment suivant prévu, sur réception.

Démarrer la réception radio

Quand les piles sont introduites dans la station de base, pendant un court moment, l'ensemble des affichages s'illumine sur l'écran. En outre, l'écran est brièvement illuminé et un bip se déclenche.



Ensuite l'appareil passe sur réception et le nombre des ondes radio montre la qualité du récepteur : Plus il y a d'ondes radio sur l'écran, meilleure est la réception.

Dès que le signal a été reçu avec assez d'intensité, sur l'écran, les données correspondantes et le symbole de la tour radio sont affichés durablement. Ce processus peut durer quelques minutes.

La station météo s'éteint aussitôt plusieurs fois par jour automatiquement à la réception et compare le temps affiché avec celui reçu par l'émetteur horaire.





Si on n'a pas reçu un signal suffisamment fort, la station de base interrompt le processus de réception et le symbole de la tour radio s'éteint. Le processus de réception est redémarré à un moment ultérieur.

L'heure avance dans ce cas, normalement en partant du moment de départ « 0 h ».

- Vérifiez ensuite si l'emplacement de la station de base est adapté, voir page 30.
- Vous pouvez démarrer encore le processus de réception, voir page 28, ou



- Attendez jusqu'à ce que la station de base repasse automatiquement à un moment ultérieur sur réception. Pendant les heures de la nuit, souvent la réception est meilleure.
- Quand, à un emplacement, la réception n'est pas possible, vous pouvez mettre l'heure et la date manuellement, voir chapitre suivant.

Mettre l'heure et la date manuellement

1. Maintenez le bouton  enfoncé jusqu'à ce que l'affichage de l'année clignote dans l'écran.
2. Réglez l'année avec les boutons $\frac{\text{MAX}}{\text{MIN}}/+$ et $-/\uparrow$.
3. Appuyez , pour enregistrer le réglage. Sur l'écran, le format de la date clignote.
4. Réglez avec les boutons $\frac{\text{MAX}}{\text{MIN}}/+$ et $-/\uparrow$ le format de la date (jour/mois ou mois/jour).
5. Appuyez , pour enregistrer le réglage.
6. Procédez ensuite comme décrit :
 - Avec $\frac{\text{MAX}}{\text{MIN}}/+$ et $-/\uparrow$ réglez une valeur.
 - Avec  vous enregistrez un paramétrage.

7. Effectuez les réglages suivants l'un après l'autre :

- Mois
- Jour
- Heure
- Minutes
- Format de la date (pour le format en 12 heures, les heures de l'après-midi sont affichées par « PM » sur l'écran)
- Fuseau horaire (« 00 » est le réglage standard pour le continent européen. Pour plus d'informations sur la fonction fuseau horaire voir page 59)
- Unité de mesure de la température (°C ou °F)
- Langue (fait référence exclusivement à l'affichage du jour de la semaine)
- Unité de mesure de la pression atmosphérique (hPa ou en Hg)

8. Appuyez pour terminer /, pour enregistrer les réglages entrepris.

Démarrer manuellement la réception radio



Si le symbole de signal radio ci-après n'est plus affiché, les signaux radio de l'émetteur horaire ne sont plus reçus.

L'affichage de l'heure continue cependant avec précision.

Pour lancer manuellement la réception horaire, maintenez le bouton enfoncé —/📶 jusqu'au retentissement d'un bip et le signal radio sera de nouveau affiché. La station météo repasse donc en mode réception.

- Si la réception n'a pas réussi, le symbole de réception s'éteindra après quelques minutes et l'heure sur l'écran continue normalement.
- En cas de bonne réception, la station météo et radio règle l'heure de l'émetteur horaire. Si vous avez déjà entrepris des réglages de l'heure et de la date manuellement, ceux-ci seront automatiquement adaptés.

Sélectionner l'emplacement



ATTENTION

- Protégez la station de et le capteur radio de la poussière, des chocs, des températures extrêmes, et du rayonnement direct du soleil.
 - Protégez la base de la station de l'humidité. Ne déposez la base de la station que dans un endroit sec, fermé.
 - Le capteur radio est protégé contre l'humidité, mais doit être protégé de l'humidité directe p.ex. la pluie.
-

Généralités

La station de base et le capteur radio échangent les données par le biais d'une fréquence radio. C'est pourquoi l'emplacement est décisif pour la portée de la connexion radio. À noter :

- La distance maximale entre la station de base et le capteur radio peut être de 100 m. Cette portée n'est possible qu'en cas de contact visuel direct.
- Des matériaux de construction de protection comme le béton armé réduisent ou empêchent la réception radio entre la station de base et le capteur radio.

- Les appareils comme les téléviseurs, les téléphones sans fil, les ordinateurs et les tubes fluorescents peuvent également gêner la réception.
- Ne posez pas la station de base et le capteur radio directement sur le sol. Cela réduit la portée.
- En cas de températures plus basses, en hiver, la puissance des piles du capteur radio peut diminuer considérablement. Ce qui réduit la portée de l'émetteur.
- Selon votre emplacement, dans de rares cas, il peut arriver que la station de base reçoive des signaux d'un autre émetteur horaire ou même de deux émetteurs différents. Ce n'est pas une erreur de l'appareil. Dans ce cas, changez l'emplacement de la station de base.

En ce qui concerne la réception radio entre l'émetteur horaire et la station de base, veuillez faire attention aux points suivants :

- Si possible mettez la station de base à proximité de la fenêtre.
- Gardez une distance avec les téléviseurs, les ordinateurs et les moniteurs. Même les stations de base des téléphones sans fil ne devraient pas se trouver à proximité immédiate, de la station météo.
- Pendant les heures de la nuit, la réception est généralement meilleure. Au cas où la station de base n'a pas eu de réception pendant la journée, il se peut que pendant les heures de la nuit, le signal soit reçu immédiatement et très fort.
- Le temps, p.ex. Un orage violent peut provoquer des perturbations à la réception.

- Occasionnellement, il peut y avoir de courtes interruptions, p.ex. En cas de travaux de maintenance.

Station de base



DANGER

En cas d'installation murale, il ne peut y avoir sur les lieux de montage aucun câble électrique ni tuyau de gaz ou d'eau dans le mur. Sinon, en cas de perçage de trous, il y aurait un risque d'électrocution !

- Vous pouvez poser ou suspendre la station de base. La station de base a pour ce faire un pied rabattable ainsi qu'un œillet de suspension.
- Pour poser la station de base, ouvrez le pied jusqu'à ce que vous entendiez un clic.
- Posez ou suspendez la station de base si possible, à proximité d'une fenêtre. En général, c'est là où la réception est la meilleure.

Capteur radio

- Posez ou suspendez le capteur radio à un endroit où il est protégé des influences climatiques directes (pluie, soleil, vent, etc.). Les emplacements les meilleurs sont par exemple sous un auvent ou dans un garage extérieur couvert.

Affichages-écrans

Station de base

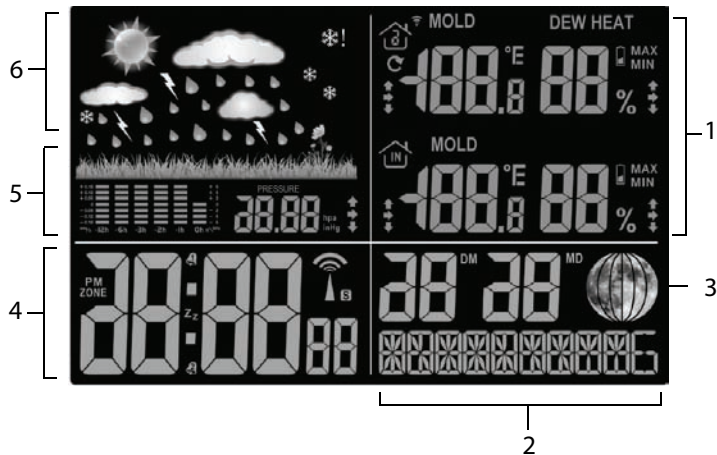

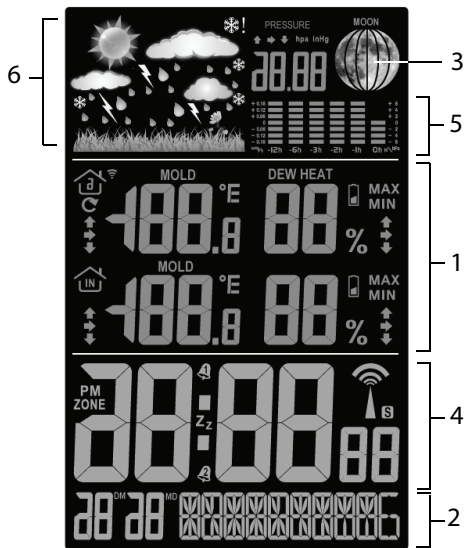

1	Données météo, voir page 39
2	Affichage de la date et du jour de la semaine, voir page 36
3	Affichage phases lunaires, voir page 49
4	Affichage heure et heure de réveil, voir page 36
5	Affichage de la pression d'air, voir page 43
6	Prévisions météo, voir page 44

Capteur radio

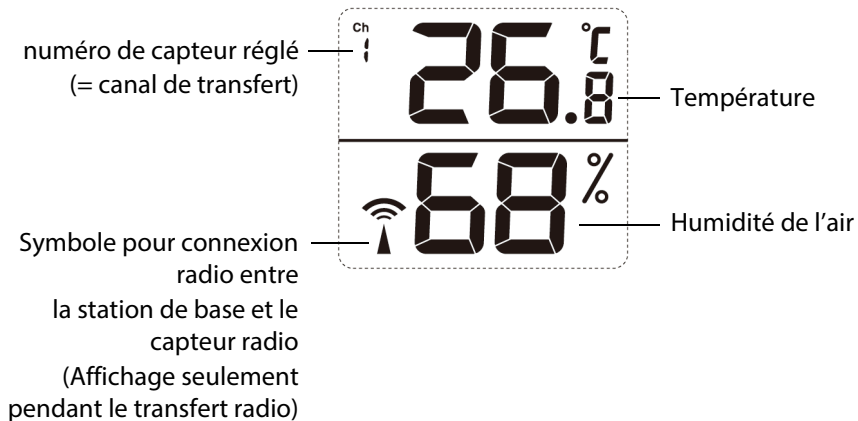





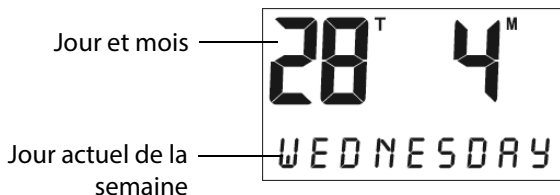



Fonctions de l'heure

Heure et données





Fonction de réveil





Avec la station de base, vous pouvez régler deux temps de réveil différents. Par exemple, vous pouvez vous faire réveiller le matin et après la sieste de l'après-midi en activant deux heures d'alarme.

1. En appuyant sur le bouton, sélectionnez / l'heure de réveil souhaitée (A1 ou A2).
2. Maintenez le bouton enfoncé env. / 2 secondes quand vous avez sélectionné l'heure de réveil sélectionnée. L'affichage des heures de réveil (A1 ou A2) clignote.
3. Réglez avec les boutons $\frac{\text{MAX}}{\text{MIN}}/+$ et $-/\text{📶}$ l'heure de réveil souhaitée.
4. Appuyez /, pour enregistrer le réglage. Sur l'écran, l'affichage des minutes clignote.
5. Réglez avec les boutons $\frac{\text{MAX}}{\text{MIN}}/+$ et $-/\text{📶}$ les heures de réveil souhaitées.
6. Appuyez /, pour enregistrer le réglage. L'heure de réveil est réglée et activée.

Allumer et éteindre le réveil

La fonction réveil est allumée avec le bouton / on off.

- Appuyer 1x :  est affiché, A1 est actif

- Appuyer 2x :  est affiché, A2 est actif
- Appuyer 3x :  et  seront affichés, A1 et A2 sont actifs
- Appuyer 4x :  et  A1 et A2 ne sont plus actifs

Arrêter l'alarme de réveil

Au moment réglé, vous serez réveillé par un signal de réveil et le signal sera de plus en plus long et de plus en plus fort.

- *Répétition du réveil* - appuyez sur la touche **SNOOZE/LIGHT**, pour interrompre l'alarme pendant 5 minutes.
- *Éteindre totalement l'alarme de réveil* - appuyez sur n'importe quel bouton de la station de base (à l'exception de **SNOOZE/LIGHT**), pour arrêter l'alarme. Après 24 h, l'alarme se déclenche à nouveau.
- *Fonction arrêt automatique* - Quand vous n'appuyez sur aucun bouton, l'alarme s'arrête automatiquement après 2 minutes. Après 24 h, l'alarme se déclenche à nouveau.

Répétition du réveil (fonction Snooze)

► Enfoncez 1x le bouton **SNOOZE/LIGHT**, quand le signal de réveil retentit.

Le signal de réveil se réveille pendant env. 5 minutes et sur l'écran, le symbole des cloches et **Z^Z**. Ensuite l'appareil se rallume et se remet en marche. Ce processus peut être répété plusieurs fois.



Faites attention à ce sujet, à ce qu'il est écrit dans le chapitre à partir de la page 50.

Données climatologiques

Température et humidité de l'air

Ce domaine est séparé en deux parties sur l'écran. La partie supérieure montre les valeurs mesurées par les capteurs radio, la partie inférieure les données captées par la station de base.



Si sur l'écran, il y a un « LL » pour l'humidité de l'air relative, cela signifie que l'humidité de l'air en dehors de la plage de mesure est inférieure à 20 %.

Zone supérieure

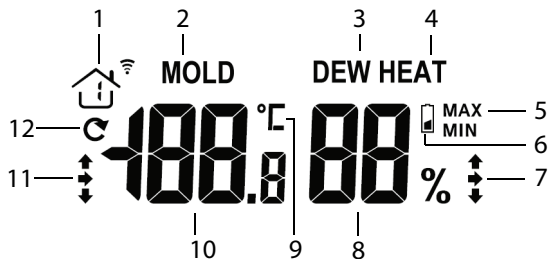

Valeur mesurée
par le capteur radio



1	Canal de transfert actuel vers la station de base
2	Indicateur de moisissure, voir page 48
3	Point de rosée voir page 48
4	Indice de chaleur voir page 48
5	Valeur maximale et minimale enregistrée
6	Affichage de changement de pile, voir page 56
7	Tendance climatique, voir page 43
8	Humidité de l'air en pour cent

9	Unité de mesure de la température : °C ou °F, voir page 57
10	Température
11	Tendance de la température, voir page 43
12	Signe que les capteurs ont été interrogés automatiquement l'un après l'autre



Avec le bouton  Vous pouvez passer d'un capteur radio à : **1, 2, 3** ou changement automatique  entre tous les capteurs.

Zone inférieure

Valeurs mesurées
par la station de
base

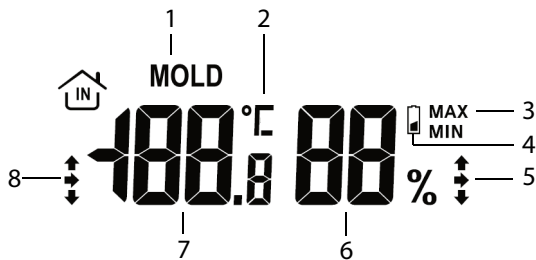

1	Indicateur de moisissure, voir page 48
---	--

2	Unité de mesure de la température : °C ou °F, voir page 57
3	Valeur maximale et minimale enregistrée
4	Affichage de changement de pile, voir page 56
5	Tendance climatique, voir page 43
6	Humidité de l'air en pour cent
7	Température
8	Tendance de la température, voir page 43

Si vous appuyez de façon répétée sur le bouton $\frac{\text{MAX}}{\text{MIN}}/+$ vous obtiendrez l'un après l'autre les plus grandes valeurs depuis minuit en ce qui concerne la température et l'humidité de l'air.

- Appuyer 1x : les valeurs MAX-sont affichées
- Appuyer de nouveau : les valeurs MIN sont affichées
- Appuyer de nouveau : écran d'affichage normal

Les valeurs MIN - et MAX sont effacées toutes les nuits à minuit.



La station météo dispose en outre d'une alarme de température. D'autres informations à ce sujet, voir page 46.

Tendances climatologiques

Pour les valeurs mesurées par la station de base et le capteur radio pour la température et l'humidité de l'air, la tendance est montrée sous la forme d'une flèche :

Tendance	en augmentation	constante	en diminution
Température	↑	→	↓
Humidité de l'air	↑	→	↓

Pression atmosphérique

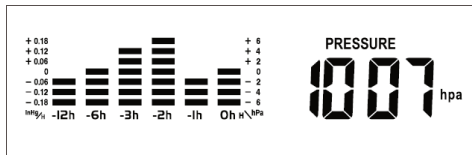

L'évolution de la pression atmosphérique dans les 12 dernières heures est affichée sous la forme d'un diagramme à barres. La répartition va donc de **0h** (actuel) à **-1** (il y a une heure) jusqu'à **-12** (il y a 12 heures).

Outre le diagramme à barres, la pression atmosphérique actuelle dominante en hPa (hecto pascal) ou en Hg (en colonne de mercure) est affichée.

- Appuyez sur le bouton $\frac{\text{MAX}}{\text{MIN}}/+$, pour recevoir la plus grande valeur des 12 dernières heures affichées. En appuyant encore une fois, vous obtiendrez la valeur mesurée la plus petite.

La valeur MAX - et MIN - est calculée continuellement et enregistrée. Un effacement manuel de ces valeurs n'est donc pas possible.

En rapport avec les prévisions météorologiques, voir chapitre prochain, il est possible d'interpréter le climat. Deux exemples :

- La prévision météo montre la pluie, la pression atmosphérique tombe rapidement et fortement « une pluie plus forte » est prévisible.
- Les prévisions météorologiques montrent la pluie, la pression atmosphérique a grimpé dans les 12 dernières heures mais retombée de nouveau un peu pendant les 3 dernières heures, il faut s'attendre à une pluie fine.

Prévisions climatologiques



Après la mise en service, les données concernant les prévisions météo peuvent ne pas être utilisées pendant environ 12 heures, car la station météo a besoin de ce temps pour récolter et exploiter ces données.

Les prévisions météo proviennent de l'ensemble des données et des modifications de pression atmosphérique mesurées. Les prévisions font référence à la région à proximité de la station météo avec un rayon d'environ 30 à 50 km pour une période pendant les 12 à 24 prochaines heures. La précision des prévisions météo est de 75 % plus ou moins.

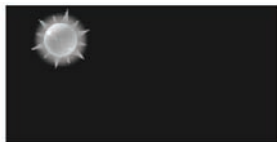

Ensoleillé



Légèrement nuageux



Nuageux

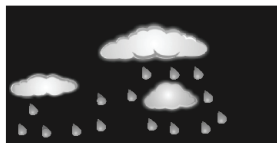

Pluie



Orage

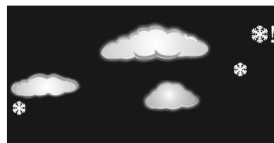

Chute de neige



Forte chute de neige

Alarme de température - Quand le capteur radio mesure une température entre 1 °C et -1 °C, il y a un risque de gel et un symbole de flocon de neige clignote. Si la température tombe durablement en dessous de -1 °C, le symbole des flocons de neige est affiché longtemps.

Attention : Même quand l'alarme de température n'est pas affichée, pour les températures proches du point de congélation, il y a toujours un risque de gel voire un risque de verglas. Le capteur extérieur peut seulement mesurer la température locale à son emplacement.



Seulement quand plus qu'un capteur radio est utilisé : En cas d'alarme de température, le capteur radio est toujours exploité avec le numéro de capteur le plus bas.

Quand les symboles pour les prévisions météo commencent à clignoter et que la pression atmosphérique tombe, c'est un signe que le temps va se gâter p.ex. À cause d'un front orageux qui se lève.

La condition pour un affichage correct c'est surtout que vous régliez la hauteur à votre emplacement, voir page 22.

Quand la pression atmosphérique grimpe de nouveau, les symboles sont de nouveau affichés durablement. Dans la partie supérieure, une flèche montre la tendance du temps. Si elle va vers le haut ou vers le bas, cela signifie que la pression atmosphérique en une heure est montée ou descendue de plus que 1 hPa.



Pression atmosphérique en augmentation = le temps est plus doux



la pression atmosphérique est plus constante = le temps est inchangé



la pression atmosphérique tombe = le temps devient plus mauvais

Indicateur de moisissures, affichage du point de rosée et indice de chaleur

- ▶ Appuyez de façon répétée sur le bouton $-/\text{Wi}$, pour avoir les valeurs affichées l'une après l'autre.

Indicateur de moisissure (affichage pour intérieur et extérieur)

L'indicateur de moisissure (affichage-écran « MOLD ») se compose de la température et de l'humidité de l'air. L'indicateur montre à quel point, il y a un risque de formation de moisissure.

Affichages possibles :  LOW MED HI

Ces affichages sont insérés dans la zone de la date sous l'heure.

Affichage du point de rosée (affichage pour l'extérieur)

Le point de rosée (affichage-écran « DEW ») est la température qui doit être dépassée pour que la vapeur d'eau en tant que rosée ou brouillard soit isolée de l'air humide.



- Quand le point de rosée est en dessous de 0 °C, LL est affiché sur l'écran.
 - Quand le point de rosée est au-dessus de 60 °C, LL est affiché sur l'écran.
-

Indice de chaleur (affichage pour l'extérieur)

L'indice de chaleur (affichage-écran « HEAT ») se compose de la température et de l'humidité de l'air et montre la température ressentie



L'indice de chaleur ne peut être affiché que quand la température extérieure dépasse 26,7 °C.

Phases lunaires

Les phases lunaires affichées sont automatiquement mises à jour avec la date.



Nouvelle lune



Lune montante



Pleine lune



Pleine lune

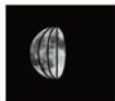
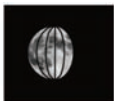

Lune descendante



Nouvelle lune

Allumer la lumière

Sur piles

- ▶ Appuyez sur le bouton **SNOOZE/LIGHT**, pour allumer l'éclairage-écran pendant quelques secondes.

Sur le courant

Si vous utilisez la station de base avec l'adaptateur réseau par le réseau électrique, l'écran est continuellement éclairée.

- ▶ Appuyez de façon répétée sur le bouton **SNOOZE/LIGHT**, pour sélectionner les réglages suivants pour l'éclairage de l'écran : Clair >> tamisé >> éteint.

Éclairage de fond et réveil

L'utilisation et la fonction dépend du fait que

- l'appareil est utilisé à travers le courant ou des piles et
- que l'éclairage de l'écran est allumé ou éteint.

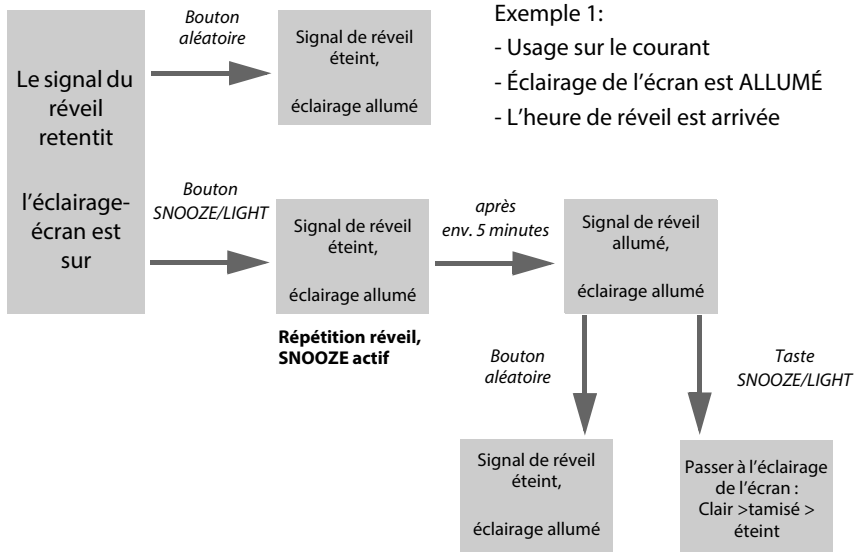

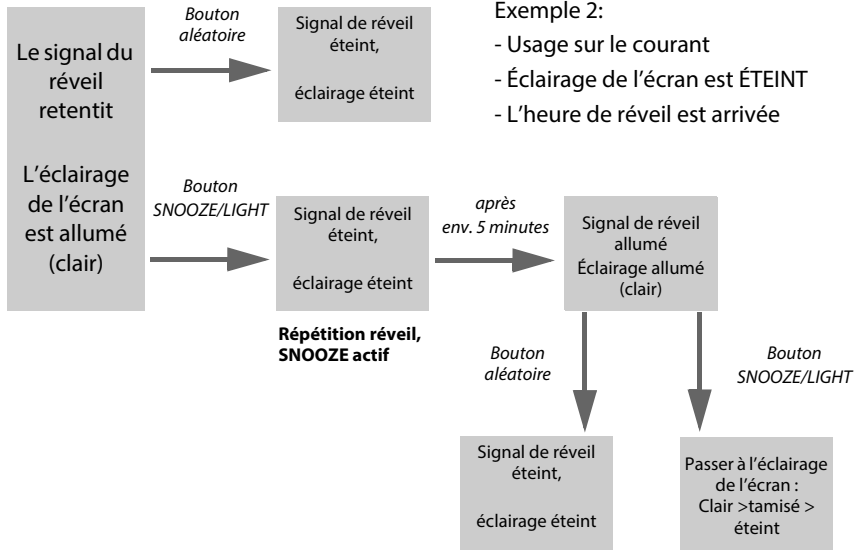

Le signal du réveil retentit

L'éclairage de l'écran est allumé (clair)

Bouton
SNOOZE/LIGHT

Signal de réveil éteint,
éclairage éteint

**Répétition réveil,
SNOOZE actif**

Bouton
SNOOZE/LIGHT

Signal de réveil allumé
Éclairage allumé(clair)

Bouton
SNOOZE/LIGHT

Allumage éteint

Bouton
SNOOZE/LIGHT

Passer à l'éclairage de l'écran :
Clair >tamisé > éteint

Exemple 3:

- Usage sur le courant
- Éclairage de l'écran est ÉTEINT
- L'heure de réveil programmée est arrivée

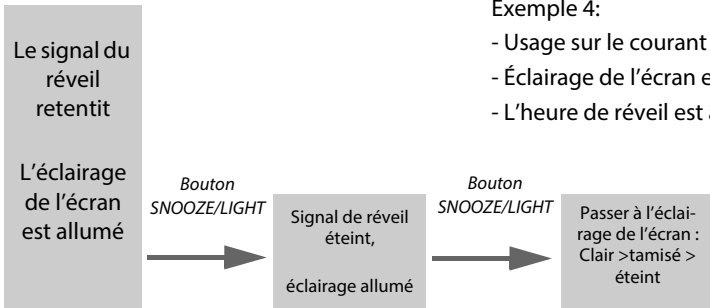

Exemple 4:

- Usage sur le courant
- Éclairage de l'écran est ALLUMÉ
- L'heure de réveil est arrivée

**Répétition réveil,
SNOOZE actif**

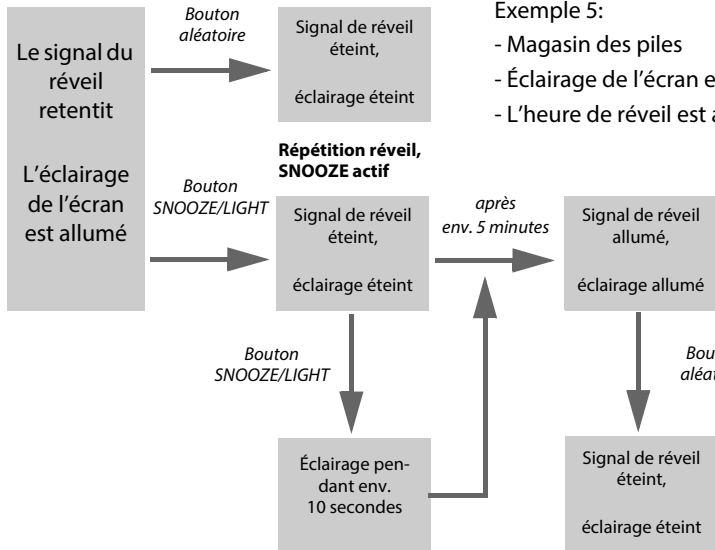

Exemple 5:

- Magasin des piles
- Éclairage de l'écran est ÉTEINT
- L'heure de réveil est arrivée

Autres fonctions

Affichage de changement de piles



Pour la station de base et le capteur radio, il y a à chaque fois un affichage de changement de piles.

Quand le symbole pour le changement de piles est affiché sur l'écran vous devez changer les piles de la station de base (symbole de piles) voire du capteur radio (symbole dans la partie inférieure) contre de nouvelles. Procédez donc comme décrit à partir de la page 19. À noter :

- L'affichage de changement de piles pour les capteurs radio montre le changement de piles pour les numéros de canal affichés chaque fois.
- Lors d'un changement de piles, tous les paramétrages sont perdus. Procédez après le changement de pile comme décrit à partir de la page 26.
- Changez toujours toutes les piles et n'utilisez jamais que celles qui sont Proposées dans les « données techniques ».
- Même quand vous exploitez la station de base par le courant, vous devriez alors éventuellement retirer les piles vides présentes.
- Observez la polarité correcte (+/-) en insérant les piles.
- Nettoyez, au besoin, les contacts de la pile et de l'appareil avant d'insérer la pile.
- Éliminez les piles en respectant l'environnement, voir page 66.

Modifier l'unité de mesure de la température

La température peut à chaque fois être affichée en °C ou en °F par l'unité de base ou le capteur radio.

Unité de base

► Procédez comme pour le réglage manuel des valeurs décrit à partir de la page 27.

Capteur radio

1. Ouvrez le couvercle du magasin des piles à l'arrière.
2. Appuyez sur le bouton **°C/°F**.

Réinitialiser la station météo

Quand sur l'écran de la station de base, des valeurs vraisemblablement fausses sont affichées, vous devriez réinitialiser la station météo dans le même état qu'à la livraison.

1. Enlevez les piles de la station météo et remettez-les de nouveau. Si vous utilisez l'appareil sur le courant, enlevez l'adaptateur réseau de la prise murale et remettez-le. Si en plus, il y a aussi des piles, vous devriez les enlever un petit moment et les remettre ensuite.

Quand la station de base est de nouveau approvisionnée en électricité, pendant un court moment, l'ensemble des affichages s'illumine sur l'écran. En outre, l'écran est brièvement illuminé et un bip se déclenche.

Après env. 20 secondes, l'affichage commence à clignoter et les données des capteurs radio sont de nouveau rappelées.



2. Veillez aux valeurs affichées sur l'écran.
3. Seulement quand des valeurs apparemment fausses sont affichées : Enlevez les piles de tous les capteurs radio utilisés et remettez-les.
4. Procédez comme décrit à partir de la page 19.



Pour accélérer l'échange de données entre la station météo et le capteur radio, vous pouvez maintenir le bouton  enfoncé sur la station de base jusqu'à ce que l'affichage clignote et pour chaque capteur radio, enfoncer le bouton **TX**. En faisant cela, les données météo seront directement transmises à la station de base.

Afficher l'heure d'un autre fuseau horaire

La condition c'est que vous ayez aussi donné l'heure d'un deuxième fuseau horaire, voir page 28.

1. Maintenez pendant env. 2 seconde le bouton /🔊 enfoncé, si vous voulez afficher l'heure d'un deuxième fuseau horaire. À côté de l'heure, sur l'écran, il est écrit ZONE.
2. Maintenez encore env. 2 seconde le bouton /🔊 enfoncé quand de nouveau vous voudriez voir apparaître l'heure affichée à l'origine sur l'écran.

Un fuseau horaire est attribué à chaque pays, et c'est ainsi que les pays très étendus en est-ouest s'étendent souvent sur plusieurs fuseaux horaires. Par exemple, la Russie s'étend sur 11 fuseaux horaires, le Canada sur 6 fuseaux horaires.



Le graphique ci-après ne représente qu'une image grossière et simplifiée des fuseaux horaires.



Dans la moitié occidentale de la terre, il est plus tôt qu'en Europe, dans la partie orientale, il est plus tard. Dans le graphique, toute ligne verticale représente une heure supplémentaire (+) ou en moins (-). Par exemple, voudriez-vous régler l'heure d'un pays qui est à 7 heures. À l'est de votre emplacement, vous devrez entrer +7

comme valeur. Pour La détermination exacte d'un fuseau horaire, vous pouvez vous informer par exemple, sur internet.

Dysfonctionnements et dépannage

Défaut	Causes possibles et remèdes
Le signal DCF77 pour l'heure ne peut être reçu.	<ul style="list-style-type: none">- Vérifiez l'emplacement choisi, voir page 30.- Démarrez la réception radio manuellement le cas échéant, voir page 28.- Réglez manuellement l'heure, voir page 27.
L'affichage de la température du capteur semble trop élevé.	<ul style="list-style-type: none">- Vérifiez si le capteur est placé sur rayonnement direct.
Dans l'écran, au lieu des valeurs pour la température ou l'humidité de l'air, c'est les valeurs HH ou LL qui sont affichées.	<ul style="list-style-type: none">- Les valeurs sont soit au-dessus soit en dessous de la plage de mesure, consulter « données techniques ».

<p>Aucune entrée manuelle n'est possible (les touches ne réagissent pas).</p>	<ul style="list-style-type: none"> - Coupez totalement le courant de l'appareil (débrancher adaptateur réseau et piles) et attendez un moment jusqu'à ce que vous raccordiez encore une fois l'appareil voire les piles.
<p>La station de base ne reçoit aucun signal du capteur radio.</p>	<ul style="list-style-type: none"> - Assurez-vous qu'il n'y a pas de source de problème électrique à proximité du capteur radio ou de la station de base. - Vérifiez les piles dans le capteur. - Lancez manuellement la recherche du capteur radio : Maintenez sur la station de base, le bouton  123 enfoncé jusqu'à ce que l'affichage pour les données météo clignote. En plus, vous pouvez enfoncer dans le magasin des piles du capteur radio, la touche TX pour transférer plus rapidement les données sur la station de base. - Approchez ou éloignez la station de base du capteur.

L'affichage est illisible,
Le fonctionnement n'est pas
clair ou les valeurs sont net-
tement inexactes.

- Remettez la station dans l'état de livraison initial,
voir page 57.

Nettoyage

1. En cas d'utilisation via le réseau électrique : Enlevez la prise réseau de la station de base.
2. Essuyez la station météo au besoin au moyen d'un chiffon doux légèrement humide.
3. Séchez complètement l'appareil avant de le raccorder à nouveau avec l'adaptateur réseau.

Spécifications techniques

Station de base

Modèle :

GT-WS-17v, GT-WS-17h

Entrée :

3,6 V , 200 mA

Classe de protection :





Piles :	2 x LR03 (AAA) / 1,5 V 
Plage de mesure de la température :	0 °C à 50 °C
Précision de la mesure :	max. +/- 1 °C dans une plage de mesure de 0 ° à 40 °C
Dissolution :	0,1 °C
Plage de mesure de l'humidité de l'air :	20 % à 90 % d'humidité relative
Précision de mesure :	+/- 10 % d'humidité relative
Dissolution :	1 %

Capteur radio

Modèle :	GT-WT-03
Piles :	2 x Typ LR03 (AAA) 1,5 V 
Plage de mesure de la température :	- 15 °C à 60 °C
Type de protection :	IPX4
Fréquence d'émission :	433 MHz
Portée :	max. 100 mètres (à l'air libre)

Adaptateur secteur

Modèle :	HX0180360200D2E
Entrée :	230-240 V~, 50 Hz, 50 mA
Sortie :	3,6 V  , 200 mA
Type de protection :	IP20
Classe de protection :	II 

Vu que nos produits sont développés et améliorés en permanence, des modifications du design et des altérations techniques ne sont pas exclues.

Cette notice d'utilisation peut être téléchargée en format PDF de notre site internet **www.gt-support.de**.

Déclaration de conformité

La société Globaltronics GmbH & Co. KG déclare que cette station météo et radio est conforme aux exigences et autres dispositions pertinentes de la directive 2014/53/CE. Vous trouverez la déclaration de conformité intégrale sur internet sous **www.gt-support.de**.

Distribué par (pas d'adresse de service !)
Globaltronics GmbH & Co. KG
Domstr. 19, 20095 Hamburg, Germany

Mise au rebut



Triez l'emballage avant de l'éliminer. Il n'est pas autorisé de jeter les appareils usés avec les déchets ménagers normaux. Selon la directive 2012/19/EU,  l'appareil à la fin

De sa vie doit être amené dans un centre de tri prévu à cet effet. Les matières premières dont l'appareil est composé sont recyclées afin de ménager l'environnement.

Déposez l'appareil usé à un point de collecte de déchets électriques ou à un point de recyclage. Sortez la pile de l'appareil avant de le mettre au rebut — les piles doivent être éliminées séparément.

Les piles et accus ne peuvent pas être jetés avec les déchets ménagers. Chaque utilisateur est obligé, par la loi, de déposer les piles et accus auprès d'un point de collecte de sa commune, de son quartier ou dans le commerce. Tous les piles et accus peuvent ainsi être recyclés de manière écologique et sous le respect de l'environnement.



Les piles et accus contenant des matières nocives sont caractérisés par des symboles chimiques (Pb pour plomb). Adressez-vous à l'entreprise d'élimination de déchets locale ou à votre administration communale pour de plus amples renseignements.

Conditions de la Garantie

Le produit que vous venez d'acheter a été fabriqué soigneusement et sous surveillance constante.

La période de garantie a une durée de 3 ans à compter de la date d'achat.

1. Au cas où l'appareil devait présenter un dysfonctionnement malgré les processus de fabrication et de contrôle très élaborés, nous vous prions de vous adresser à notre hotline du service après-vente.
2. Pour toutes les questions et commandes de pièces de rechange, veuillez vous adresser par téléphone à notre centre de service après-vente.
3. Notre garantie correspond aux dispositions légales spécifiques des pays d'achat (selon justificatif / facture ou bon de livraison).

Les endommagements dus à l'usure habituelle, la surcharge ou l'utilisation non conforme sont exclus de la garantie.

Dans le cas d'une réclamation veuillez contacter notre hotline de service après-vente au préalable par téléphone. Là, on est bien disposé à vous renseigner sur la suite du procédé.

S'il vous plaît, n'envoyez pas votre article sans appel !

Veillez conserver le bon de caisse comme justificatif d'achat.

Cette garantie ne couvre pas les dommages dûs à un accident, une utilisation non conforme et à la force majeure.

Pour le cas de garantie, veuillez vous adresser à notre hotline de service après-vente:

Globaltronics Service Center
c/o teknihall Benelux bvba
Brusselstraat 33
2321 Meer
België

Hotline: 03 707 14 49
Fax: 03 60 55 043
Mail: gt-support@teknihall.be

La garantie devient nulle en cas d'interventions sur l'appareil effectuées des personnes non compétentes.

Si vous devez envoyer votre produit défectueux au service après-vente (veuillez contacter le hotline avant), veillez à emballer le produit correctement.

Nous n'endossons aucune responsabilité pour les dommages produit lors du transport.

Carte de garantie

À remplir avec soin en cas de garantie et à envoyer impérativement avec l'appareil et le ticket de caisse. Valable 3 ans à partir de la date de vente / le cachet de la poste faisant foi. Pendant la période de garantie, les appareils défectueux peuvent être envoyés non affranchis à l'adresse SAV indiquée ci-dessous. Vous recevrez en retour gratuitement un appareil neuf ou un appareil réparé.

Article: Station météo numérique (6757)

Base de la station : GT-WS-17v / GT-WS-17h

Capteur sans fil : GT-WT-03

Description du défaut : _____

Acheté chez : _____

(veuillez joindre le ticket de
caisse) _____

Globaltronics Service Center
c/o teknihall Benelux bvba
Brusselstraat 33
2321 Meer
België

Hotline: 03 707 14 49
Fax: 03 60 55 043
Mail: gt-support@teknihall.be

Acheteur:

Nom :

Rue :

CP et lieu :

E-Mail :

Téléphone :

Signature:

PO51001111

51/17 A

71

