

QUIGG

Stoomreiniger Balai-vapeur Dampfbesen

GT-STM-03

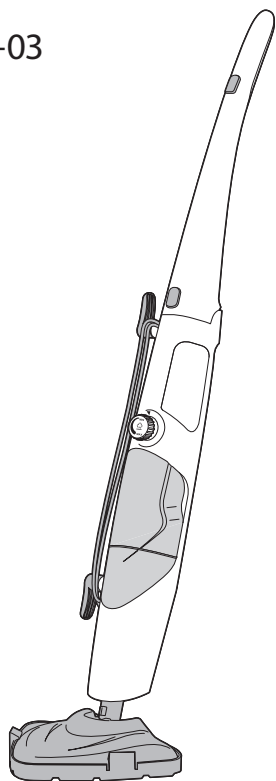

Nederlands 02
Français..... 18
Deutsch 34



ORIGINELE GEBRUIKSAANWIJZING
MODE D'EMPLOI ORIGINAL • ORIGINAL-BETRIEBSANLEITUNG



27041437
AA 18/23 C
PO51031455

Inhoudstafel

Veiligheid.....	2
De handleiding lezen en bewaren.....	2
Legenda.....	3
Gebruik volgens de voorschriften	3
Veiligheidsvoorschriften	4
Levering	6
Omvang van de levering controleren.....	6
Onderdelen en bedieningselementen.....	7
Ingebruikname.....	8
a) Apparaat voorbereiden.....	8
b) Vloerstandaard monteren	8
c) Reinigingsdoek/tapijtglijder bevestigen	9
d) Watertank vullen.....	9
Gebruik	10
Algemeen	10
Voor het gebruik	10
Gebruik	10
Reiniging en onderhoud	12
Ontkalken	13
Opslag en transport	14
Foutopsporing.....	15
Technische gegevens.....	15
Conformiteitsverklaring.....	16
Afvoeren	16

Veiligheid

De handleiding lezen en bewaren



Lees de volgende aanwijzingen aandachtig door en bewaar deze gebruiksaanwijzing, voor het geval u later iets wilt nalezen.

Als u het artikel aan iemand anders doorgeeft, doe er dan ook deze gebruiksaanwijzing bij.

Legenda

De volgende symbolen en signaalwoorden worden in deze gebruiksaanwijzing, op het artikel of op de verpakking gebruikt.

WAARSCHUWING!

Dit signaalsymbool/signaalwoord duidt op een gevaar met een gemiddeld risiconiveau, dat, indien niet vermeden, kan leiden tot de dood of een ernstig letsel.

VOORZICHTIG!

Dit signaalsymbool/signaalwoord duidt op een gevaar met een laag risiconiveau, dat, indien niet vermeden, een klein of matig letsel tot gevolg kan hebben.

OPMERKING!

Dit signaalsymbool/-woord waarschuwt voor mogelijke materiële schade.



Dit symbool geeft u nuttige aanvullende informatie over het gebruik



Conformiteitsverklaring: Met dit symbool gemarkeerde producten voldoen aan alle toe te passen Gemeenschapsvoorschriften van de Europese Economische Ruimte.



Gekeurde veiligheid: producten die dit teken dragen, voldoen aan de eisen van de Duitse productveiligheidswet (ProdSG).



Waarschuwing voor heet oppervlak. Gevaar voor verbranding!



Waarschuwing voor hete stoom. Gevaar voor brandwonden!

Gebruik volgens de voorschriften

Deze stoomreiniger wordt gebruikt voor het reinigen van hittebestendige oppervlakken in een privé huishouden.

Het apparaat mag alleen binnenshuis worden gebruikt.

Als u niet zeker weet of uw vloerbedekking geschikt is voor reiniging met de stoomreiniger, raadpleeg dan een vakman. Als u voor de eerste maal reinigt, probeer het dan altijd eerst op een kleine, onopvallende plaats uit. Als aan de volgende punten wordt voldaan, kan laminaat ook worden gereinigd:

- Het laminaat dient vakkundig gelegd te zijn zonder tussenruimtes en mag geen scheuren vertonen zodat geen vocht kan binnendringen.
- Test de stoomreiniger eerst op een onopvallende plaats. Controleer het laminaat dan op golving of binnengedrongen vocht.
- Als het oppervlak erna geen sporen vertoont, kunt u de stoomreiniger gebruiken om het laminaat schoon te maken.

Het apparaat is niet geschikt voor het reinigen van niet-verzegelde houten vloeren, houten meubelen, zachte kunststoffen, leer of glazen oppervlakken.

Gebruik de stoomreiniger alleen zoals beschreven in deze gebruiksaanwijzing. Elk ander gebruik wordt beschouwd als oneigenlijk en kan leiden tot schade aan eigendommen of zelfs persoonlijk letsel. De stoomreiniger is geen speelgoed voor kinderen.

De fabrikant of verkoper aanvaardt geen aansprakelijkheid voor schade veroorzaakt door onoordeelkundig of onjuist gebruik.

Veiligheidsvoorschriften

WAARSCHUWING!

Gevaar voor een elektrische schok!

Een verkeerde elektrische installatie of een te hoge netspanning kan leiden tot een elektrische schok.

- Om stoom te genereren wordt de tank van het apparaat met water gevuld. Dompel het apparaat zelf, het netsnoer en de netstekker echter nooit onder in water of een andere vloeistof want dan bestaat er gevaar voor elektrische schokken.
- Gebruik het apparaat niet in een vochtige omgeving of een omgeving met een hoge luchtvochtigheidsgraad.
- Sluit het apparaat aan op een goed geïnstalleerd stopcontact waarvan de spanning overeenkomt met de "Technische specificaties".
- Zorg ervoor dat het stopcontact gemakkelijk bereikbaar is zodat u indien nodig snel de stekker uit het stopcontact kunt trekken.
- Gebruik de stoomreiniger niet als het apparaat, het netsnoer of de netstekker beschadigd
- zijn of als het apparaat gevallen is, als er duidelijke beschadigingen zichtbaar zijn of als het apparaat lekt.
- Let erop dat het netsnoer niet door scherpe randen of hete voorwerpen wordt beschadigd.
- Bedien de stoomreiniger niet met natte handen. Richt de stoomstraal niet op elektrische apparaten (televisies, ovens, enz.) of elektrische installaties (schakelaars, stopcontacten, enz.).

- Trek de netstekker uit het stopcontact wanneer u de stoomreiniger niet gebruikt, vóór het reinigen, verplaatsen of opbergen van het apparaat en bij duidelijke storingen tijdens het gebruik of tijdens een onweer. Trek daarbij steeds aan de netstekker, niet aan het snoer.
- Wikkel het netsnoer niet om de stoomreiniger.
- Gebruik geen verlengsnoer.
- Wijzig niets aan het apparaat of aan het netsnoer. Laat reparaties alleen door een gespecialiseerde werkplaats uitvoeren. Houd u ook aan de bijgevoegde garantievoorwaarden.
- Als de stoomreiniger, het netsnoer of de stekker beschadigd zijn, dient u deze door de fabrikant of een gespecialiseerde werkplaats te laten repareren om gevaren te voorkomen.
- Gebruik dit apparaat niet in de buurt van badkuipen, zwembaden, douchebakken of andere bakken die water bevatten. Gevaar voor een elektrische schok!

WAARSCHUWING!

Risico's voor kinderen en personen met verminderde lichamelijke, zintuiglijke of geestelijke capaciteiten (bijvoorbeeld gedeeltelijk gehandicapte personen, oudere personen met een beperking van hun lichamelijke en geestelijke capaciteiten) of een gebrek aan ervaring en kennis (bijvoorbeeld oudere kinderen).

- Dit apparaat kan door personen met verminderde lichamelijke, zintuiglijke of verstandelijke vermogens of een gebrek aan ervaring en kennis worden gebruikt als zij onder

toezicht staan of als ze zijn opgeleid met betrekking tot het veilig gebruik van het apparaat en de daaruit voortvloeiende gevaren hebben begrepen.

- Houd het apparaat uit de buurt van kinderen, als het ingeschakeld is of afkoelt.
- Kinderen mogen niet met het apparaat spelen.
- Houd kinderen uit de buurt van verpakkingsmateriaal. Er bestaat verstikkingsgevaar als verpakkingsmateriaal en kleine onderdelen worden ingeslikt. Let er ook op dat de zak van de verpakking niet over het hoofd wordt getrokken.

WAARSCHUWING!

Gevaar voor brand, brandwonden en verbranding!

Tijdens het gebruik is de ontsnappende stoom zeer heet.

- De uittredende stoom is erg heet. Vermijd het om ermee in contact te komen. Richt de hete stoom nooit op mensen of dieren.
- Laat het apparaat niet zonder toezicht staan wanneer het opwarmt of nog afkoelt.
- Laat de stoomreiniger volledig afkoelen voordat u het apparaat schoonmaakt of opbergt.
- Het reinigingsdoekje wordt zeer heet tijdens het gebruik. Laat het afkoelen alvorens het te verwijderen na gebruik.

WAARSCHUWING!

Ontploffingsgevaar!

Bij onjuist gebruik bestaat er explosiegevaar.

- Gebruik het apparaat niet in de buurt van brandbare gassen, vloeistoffen of andere brandbare materialen. Ook in ruimtes met gevaar voor explosies mag u de stoomreiniger niet gebruiken.

WAARSCHUWING!

Gevaar voor verwonding!

Onjuist gebruik van de stoomreiniger kan tot letsels leiden.

- Het netsnoer is zeer lang. Leg het zo dat er tijdens het gebruik niet over gestruikeld kan worden. Wikkel altijd zoveel netsnoer af als nodig is voor het gebruik.

OPMERKING!

Gevaar voor schade!

Onjuist omgaan met de stoomreiniger kan schade aan het apparaat veroorzaken.

- Temperatuurgevoelige materialen kunnen door de hete stoom worden aangetast. Bovendien kunnen in water oplosbare kleefstoffen loslaten.
- Controleer of de openingen van het apparaat en de sproeiervrij zijn en gebruik zo nodig de bijgeleverde metalen doorn om de openingen weer vrij te maken. Steek nooit andere voorwerpen in de openingen.
- Gebruik de stoomreiniger niet zonder water.

- Gebruik geen accessoires van een andere fabrikant.
- Gebruik de stoomreiniger alleen met gedestilleerd water of gebruik vers leidingwater. Voeg geen alcohol, azijn, ontkalkingsmiddelen, schoonmaakmiddelen of andere additieven aan het water toe.
- Zorg ervoor dat het te reinigen oppervlak geschikt is voor gebruik door de stoomreiniger. Zie 'Beoogd gebruik'.

Levering

- Stoomreiniger en toebehoren
- Gebruiksaanwijzing
- Garantiebewijs

Omvang van de levering controleren

1. Neem de stoomreiniger en alle toebehoren uit de verpakking.
2. Verwijder alle verpakkingsmateriaal.
3. Controleer of alle onderdelen aanwezig zijn.
4. Controleer of het apparaat of accessoires beschadigingen vertonen. Gebruik het apparaat niet wanneer dit het geval is. Neem contact op met de fabrikant via het serviceadres vermeld op de garantiekaart.

Onderdelen en bedieningselementen (zie rechterzijde)

- 1 Stoomknop
- 2 Handgreep (inklapbaar)
- 3 Ontgrendelknop voor de inklapbare handgreep
- 4 Aan-uitschakelaar
- 5 Tank
- 6 Vloerstandaard
- 7 Snoeropwikkeling
- 8 Netsnoer met netstekker
- 9 Dampvolumeregelaar
- 10 Draaggreep
- 11 Metalen doorn voor verstopte stoomopeningen (voorbeeldafbeelding)
- 12 Vloerstandaardvergrendeling
- 13 Tapijtglijder
- 14 Reinigingsdoekje van microvezel (2x)

Onderdelen en bedieningselementen

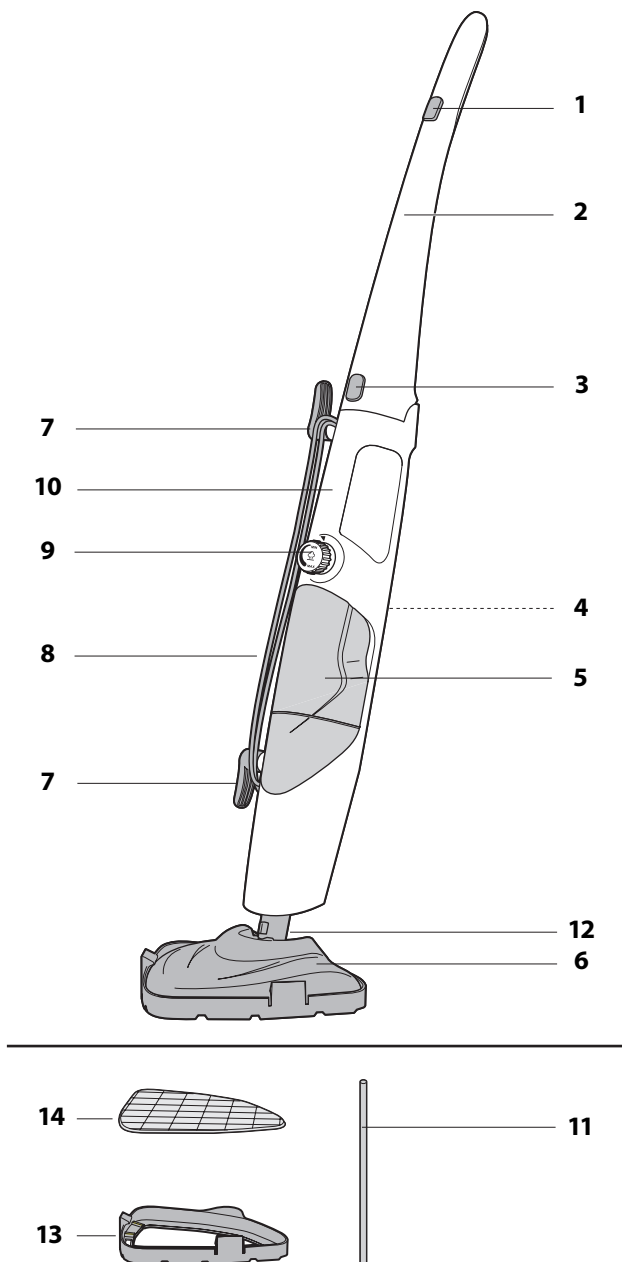

Ingebruikname

a) Apparaat voorbereiden

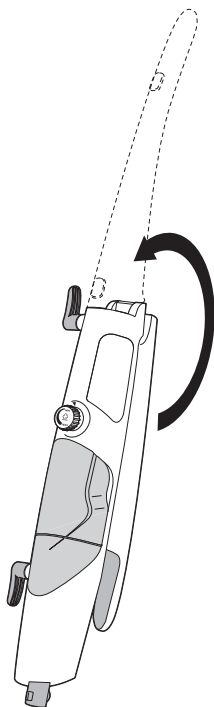

1. Klap de handgreep omhoog **2**. De handgreep moet hoorbaar vastklikken.
2. Wikkel het netsnoer **8** op met behulp van de kabelhaspel **7**.

b) Vloerstandaard monteren

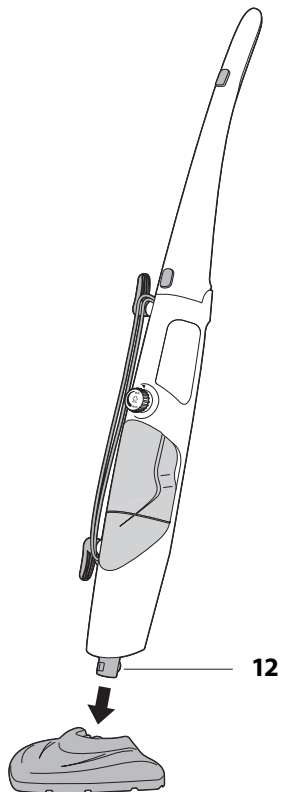

1. Steek de vloerstandaard **6** in de houder aan de stoomreiniger. De vloerstandaardvergrendeling **12** moet op zijn plaats klikken.



Het is gewoonlijk alleen tijdens de eerste ingebruikname nodig de vloerstandaard te monteren, daarna blijft de vloerstandaard stevig gemonteerd.

c) Reinigungsdoek/ tapijtglijder bevestigen

OPMERKING!

Gevaar voor schade!

Een versleten reinigungsdoek kan oppervlakken en de poetsvoet beschadigen.

- Vervang versleten poetsdoeken onmiddellijk indien mogelijk. Neem contact op met ons servicecentrum als u vervanging nodig hebt.
- Gebruik de stoomreiniger nooit zonder reinigungsdoek.

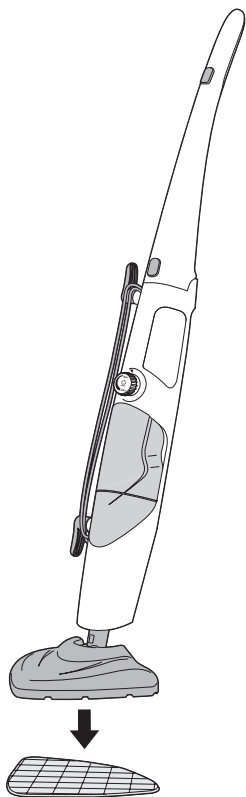

- » Bevestig het reinigungsdoekje **14** aan de vloerstandaard met de klittenbandsluiting.

- » Plaats na het reinigen van tapijten nog extra de tapijtglijder **13** op het reinigungsdoekje.
- » De tapijtglijder moet hoorbaar op zijn plaats klikken.

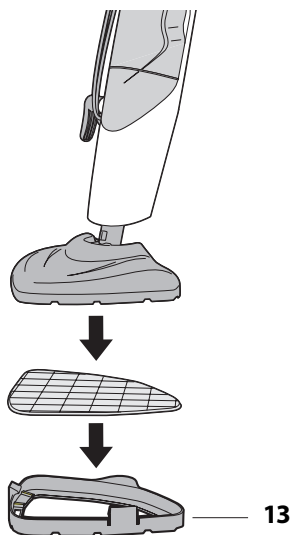

d) Watertank vullen

OPMERKING!

Gevaar voor schade!

Onjuist omgaan met de stoomreiniger kan schade aan het apparaat veroorzaken.

- Voeg geen reinigungsadditieven toe aan het waterreservoir.
- Gebruik indien mogelijk gedestilleerd water om kalkaanslag te voorkomen. Gebruik anders vers, helder leidingwater.
- Verwijder nooit het waterreservoir als de stoomreiniger in werking is.
- Gebruik de stoomreiniger alleen met een vol waterreservoir.

Het waterreservoir moet voor elk gebruik worden gevuld.

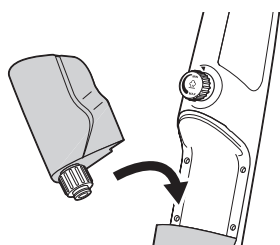
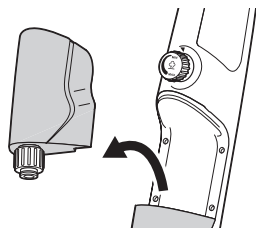

1. Haal het waterreservoir **5** af.
2. Schroef de dop eraf en vul het waterreservoir met max. 600 ml water.
3. Schroef de dop er weer op en plaats het waterreservoir in de machine.

De stoomreiniger is nu klaar voor gebruik.

Gebruik

Algemeen

Gebruik de stoomreiniger bijvoorbeeld om vastzittend vuil op gladde, hittebestendige oppervlakken in het huishouden los te maken en te verwijderen zonder chemische oplosmiddelen.

U kunt de stoomreiniger ook gebruiken om gordijnen, kleding en gestoffeerde meubelen op te frissen.

Voor het gebruik

- » Bereid de stoomreiniger voor zoals beschreven in het hoofdstuk "Ingebruikname".
- » Voor een zo goed mogelijk resultaat is het raadzaam de vloer eerst te vegen of grondig te stofzuigen met een stofzuiger.

Gebruik

⚠ WAARSCHUWING!

Gevaar voor verwonding!

Verkeerd gebruik van de stoomreiniger kan leiden tot verbrandingen of brandwonden.

- Richt de stoom nooit op een persoon of dier.
- Laat de stoomreiniger niet onbeheerd achter wanneer deze in gebruik is.
- Laat het apparaat afkoelen voordat u het reinigingsdoekje verwisselt.
- Raak de onderkant van de poetsvoet tijdens en onmiddellijk na gebruik niet aan.

OPMERKING!

Gevaar voor schade!

Onjuist gebruik van de stoomreiniger kan schade aan eigendommen veroorzaken.

- Gebruik de vloerreinigingsvoet alleen met reinigingsdoekje of met reinigingsdoekje en tapijtglijder.
- Gebruik de stoomreiniger alleen op een oppervlak dat er echt geschikt voor is. Volg de instructies in het hoofdstuk "Gebruik volgens de voorschriften".

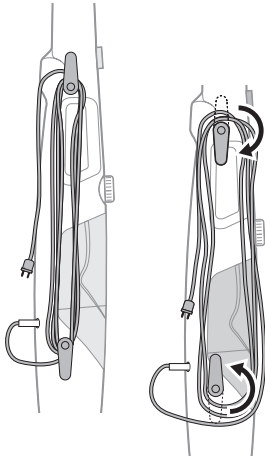

1. Wikkel zoveel netsnoer **8** af als nodig.

Om de volledige leiding snel te verwijderen kunt u de haken naar beneden of naar boven draaien.

Om de haken in de andere richting te kunnen draaien, moet u ze eerst naar boven slepen.

2. Steek de netstekker in een stopcontact dat voldoet aan de technische gegevens.
3. Druk op de aan-uitschakelaar **4** om het apparaat in te schakelen. Het ingebouwde controlelampje brandt.
4. Draai de dampvolumeregelaar op **MAX 9**. Het apparaat warmt nu op en is na ca. 30 seconden klaar voor gebruik.



Zet tijdens de opwarmfase de regelaar van de stoomhoeveelheidsregelaar altijd op **MAX** om snel genoeg stoom te krijgen.

5. Druk op de stoomknop **1** om stoom uit de vloerstandaard te laten ontsnappen. Dit duurt een paar seconden.

Let op:

- Druk de stoomknop altijd kort en met tussenpozen in om te voorkomen dat de doek en de vloer te nat worden.
- Extra stoom zet zich op de vloer neer en vereist een langere droogtijd.
- Als u maar een beetje stoom nodig hebt, draait u de stoomhoeveelheidsregelaar in de richting van of tot op **MIN**. Dit voorkomt dat de vloer te nat wordt. Bovendien kan de vloer dan na het reinigen sneller drogen.

6. Begin met het reinigen van de vloer door de vloerstandaard langzaam naar voor en weer terug te schuiven over het te reinigen oppervlak. **Maak dezelfde plek niet gedurende lange tijd schoon met de stoomreiniger. Dit geldt vooral voor gevoelige oppervlakken, bijv. parket.**

Neem tijdens het gebruik de volgende punten in acht:

- gebruik de tapijtglijder bij het reinigen van tapijten of vloerkleden. De tapijtglijder moet hoorbaar vastklikken wanneer hij aan de vloerstandaard wordt bevestigd.
- Voor het beste reinigingseffect neemt u het doekje na ca. 15 minuten af en reinigt of vervangt u het. **Schakel hiervoor het apparaat uit en laat het afkoelen!**

Na het gebruik:

1. Laat de stoomknop los.
2. Draai de stoomhoeveelheidsregelaar op MIN.
3. Druk op de aan-uitschakelaar om het apparaat uit te schakelen.
4. Trek de netstekker uit het stopcontact.
5. Laat het apparaat afkoelen.
6. Maak het apparaat schoon, zie hoofdstuk "Reiniging en onderhoud".

Opmerking over de oververhittingsbeveiliging

De stoomreiniger beschikt over een ingebouwde oververhittingsbeveiliging die het toestel automatisch uitschakelt om het te beschermen tegen oververhitting en brand. Doe in dit geval het volgende:

1. Draai de stoomhoeveelheidsregelaar **9** op MIN, schakel het apparaat uit met de aan-uitschakelaar **4** en trek de netstekker uit het stopcontact.
2. Laat de stoomreiniger volledig afkoelen.

Daarna kunt u de stoomreiniger weer in gebruik nemen.



Neem contact op met het servicecentrum als de oververhittingsbeveiliging herhaaldelijk in werking treedt. In dat geval kan er een technisch probleem zijn.

Opmerking over kalkvlekken

Als de stoomreiniger na enige tijd gebruik kalksporen op de vloer achterlaat, kunt u deze meestal verwijderen met een paar druppels huishoudazijn of een in de handel verkrijgbare kalkverwijderaar (volg de instructies van de fabrikant).

Reiniging en onderhoud

⚠ WAARSCHUWING!

Gevaar voor een elektrische schok!

Verkeerd gebruik van de stoomreiniger kan een elektrische schok veroorzaken.

- Trek de stekker uit het stopcontact voordat u de stoomreiniger schoonmaakt.
- Dompel de stoomreiniger, het netsnoer of de netstekker niet onder in water of andere vloeistoffen.

⚠ WAARSCHUWING!

Gevaar voor verbranding!

Tijdens het gebruik worden delen van de stoomreiniger zeer heet.

- Laat de stoomreiniger volledig afkoelen voordat u hem schoonmaakt.

OPMERKING!

Gevaar voor schade!

Onjuist omgaan met de stoomreiniger kan schade aan het apparaat veroorzaken.

- Maak de stoomreiniger niet schoon met harde, krassende of schurende schoonmaakmiddelen, staalwol of iets dergelijks. Het oppervlak zou krassen kunnen oplopen.

Stoomreiniger reinigen

- » Veeg het oppervlak van de behuizing en de tapijtglijder **13** schoon met een vochtige doek.

Reinigingsdoekjes wassen

OPMERKING!

Gevaar voor schade!

Onjuist gebruik van de accessoires van de stoomreiniger kan materiële schade veroorzaken.

- Gebruik geen bleekmiddel of wasverzachter en laat de doeken volledig drogen voordat u ze opbergt. Vervangende vloerdoekjes kunt u bestellen bij ons servicecenter. Reinig de afneembare doekjes niet samen met het apparaat.

Neem de onderhoudssymbolen in acht:



wassen bij max. 60 °C



Niet bleken



Niet in de droogtrommel



Niet strijken



Niet chemisch reinigen

1. Verwijder de laatst gebruikte doek van de vloerstandaard **6**.
2. Reinig de reinigingsdoeken van microvezel **14** op max. 60 °C in de wasmachine.

Watertank legen

- » Verwijder het waterreservoir **5** en leeg het volledig. Spoel het na elk gebruik uit met schoon water.

Ontkalken

Stoomreiniger ontkalken



Als u het apparaat uitsluitend met gedestilleerd water gebruikt, is ontkalken niet of slechts zelden nodig.

Ontkalk de stoomreiniger zodra u merkt dat de stoomafgifte afneemt.

1. Vul azijn en water in een verhouding 1:3 in het waterreservoir **5**.
2. Zet het waterreservoir erin.
3. Steek de stekker van het apparaat in het stopcontact, schakel het in (aan-uitschakelaar en draai vervolgens de stoomhoeveelheidsregelaar **9** op MAX.
4. Houd het apparaat zo vast dat de ontsnappende stoom niet op gevoelige oppervlakken of vloeren terecht kan komen.
5. Houd de stoomknop **1** ingedrukt.
6. Laat het apparaat zo lang stoom produceren tot het waterreservoir leeg is.
7. Herhaal het ontkalkingsproces totdat weer normale stoom wordt geproduceerd.
8. Vul tenslotte het waterreservoir met schoon water en laat het apparaat opnieuw stoom produceren tot het waterreservoir leeg is.

Waterreservoir ontkalken

Als er kalkaanslag in het reservoir zitten, doe dan het volgende:

1. Verwijder het waterreservoir **5** en vul het met ca. 500 ml water.
2. Voeg een tot twee eetlepels azijn toe aan het waterreservoir.
3. Schroef de dop erop en schut krachtig met het waterreservoir.
4. Laat de water-azijnoplossing een paar uur trekken in het reservoir.
5. Maak het waterreservoir leeg en spoel het grondig met water.

Opslag en transport

- » Draag de stoomreiniger alleen aan de meegeleverde draaggreep **10**.
- » Verwijder het reinigungsdoekje om eventuele waterlekkage en schimmel te voorkomen.
- » Leeg het waterreservoir **5**.
- » Wikkel het netsnoer op **8**.
- » Druk op de ontgrendelknop **3** en klap de handgreep **2** naar beneden zodat u het apparaat plaatsbesparend kunt opbergen.
- » Bewaar de gereinigde stoomreiniger op een droge plaats buiten het bereik van kinderen wanneer u hem langere tijd niet gebruikt. U kunt de originele verpakking gebruiken als buitenverpakking.

Foutopsporing

Fout	Mogelijke oorzaak
Werkt niet.	<ul style="list-style-type: none">▪ Stekker in het stopcontact?▪ Bescherming tegen oververhitting actief? Zie hiervoor "Opmerking over oververhittingsbeveiliging".
Apparaat werkt, maar er komt maar weinig of geen stoom uit.	<p>Stoomhoeveelheidsregelaar 9 op MIN gezet?</p> <p>Genoeg water in het reservoir?</p> <ol style="list-style-type: none">1. Schakel het apparaat uit en trek de netstekker uit. Laat het apparaat eventueel afkoelen.2. Vul het waterreservoir. Zie "Waterreservoir vullen". <p>Openingen verstopt?</p> <ol style="list-style-type: none">1. Schakel het apparaat uit en trek de netstekker uit. Laat het apparaat eventueel afkoelen.2. Gebruik de meegeleverde metalen doorn 11 om verstopte stoomopeningen in de vloerstandaard 6 weer open te maken.

Technische gegevens

Stroomvoorziening:	220-240 V~, 50-60 Hz
Vermogen:	1300 W
Capaciteit waterreservoir:	600 ml
Beschermingsklasse:	I
Volumeniveau:	ca. 75 dB (A)
Beschermingsgraad:	IP44 Eerste cijfer "4": bescherming tegen vaste lichamen Beschermd tegen vaste vreemde voorwerpen groter dan 1,0 mm Tweede cijfer "4": beschermd tegen spatwater
Materiaal reinigingsdoeken:	Bovenkant: 82 % polyester, 18 % nylon Onderkant: 100 % polyester
Revisienummer:	2023_01

Omdat onze producten voortdurend worden doorontwikkeld en verbeterd, zijn wijzigingen in het design en technische veranderingen mogelijk.

Deze gebruiksaanwijzing kan ook als pdf-bestand van onze homepage www.gt-support.de worden gedownload.

Conformiteitsverklaring



De conformiteit van het product met de wettelijk voorgeschreven normen wordt gegarandeerd. De volledige conformiteitsverklaring vindt u op het internet op www.gt-support.de.

Afvoeren

Verpakking afvoeren

Gooi de verpakking soort bij soort weg. Leg karton en kartonnen dozen bij het oud papier en breng folie naar de inzameling van herbruikbare materialen.

Artikel afvoeren

Voer het artikel af in overeenstemming met de in uw land geldende voorschriften



Oude apparaten mogen niet bij het huisvuil!

Het symbool met de doorstreepte vuilnisbak betekent dat elektrische en elektronische apparaten niet samen met het huisvuil mogen worden weggegooid.

Consumenten zijn wettelijk verplicht elektrische en elektronische apparaten aan het einde van hun levensduur gescheiden van ongesorteerd huishoudelijk afval in te leveren. Dit garandeert dat de recycling op een milieuvriendelijke en grondstofbesparende manier wordt uitgevoerd.

Batterijen en accu's die niet vast in het elektrische of elektronische apparaat zijn ingesloten en die kunnen worden verwijderd zonder te worden vernietigd dienen van de apparaten te worden gescheiden voordat u het apparaat inlevert bij een inzamelpunt en naar een aangewezen verwijderingspunt brengt. Hetzelfde geldt voor lampen die uit het apparaat kunnen worden verwijderd zonder te worden vernietigd.

Eigenaars van elektrische en elektronische apparaten van particuliere huishoudens kunnen deze inleveren bij de inzamelpunten van de overheidsinstanties voor afvalbeheer of bij de door de fabrikanten of distributeurs opgezette inzamelpunten. Het inleveren van oude apparaten is gratis.

In het algemeen zijn de distributeurs verplicht ervoor te zorgen dat oude apparaten kosteloos worden teruggenomen door geschikte terugnamefaciliteiten binnen een redelijke afstand ter beschikking te stellen.

Consumenten hebben de mogelijkheid een oud apparaat gratis terug te brengen naar een distributeur die verplicht is het terug te nemen indien u een gelijkwaardig nieuw apparaat met in wezen dezelfde functie koopt. Deze mogelijkheid bestaat ook voor leveringen aan een particulier huishouden.

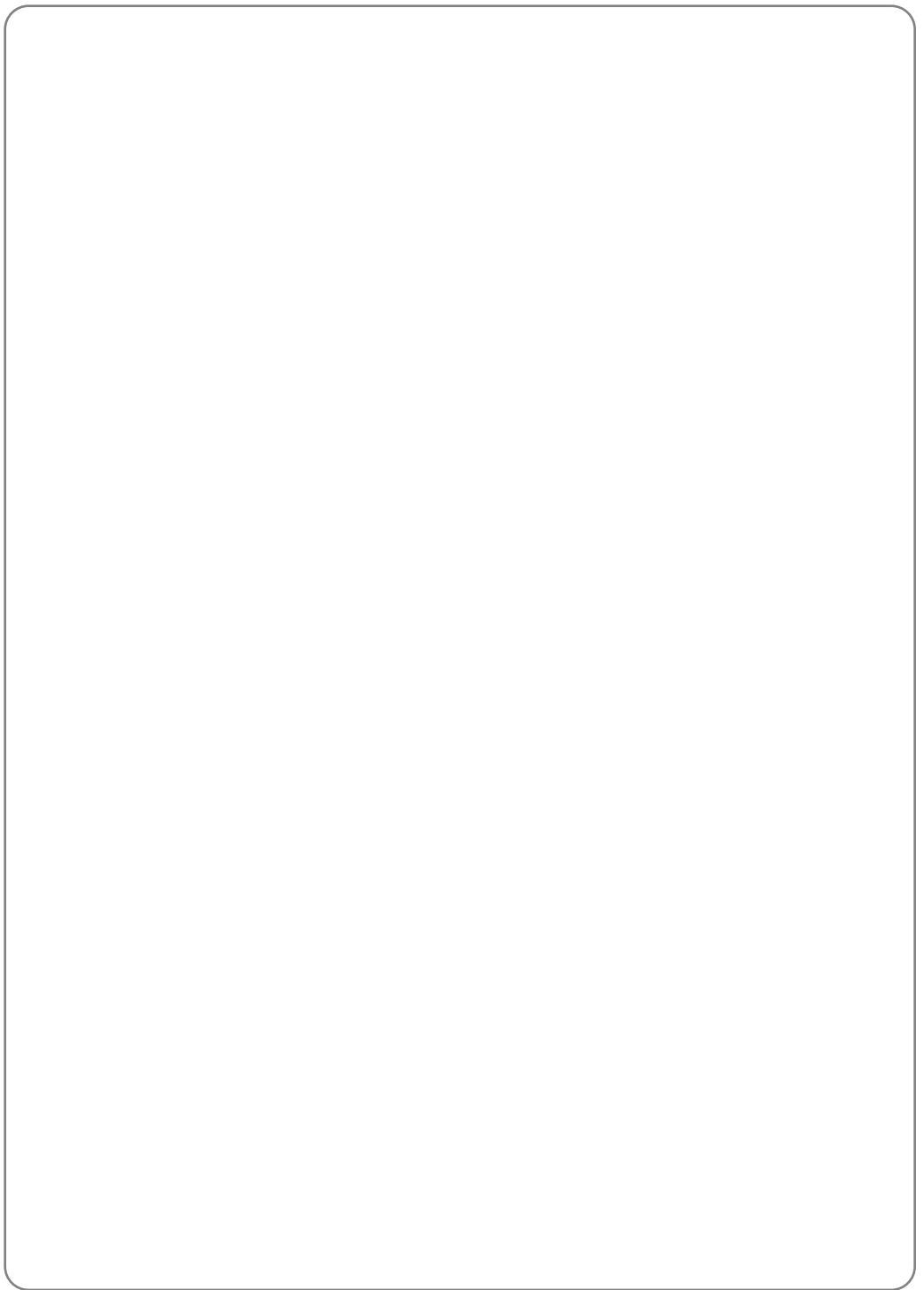

Table des matières

Sécurité	18
Lire et conserver la notice d'instructions	18
Explication des symboles.....	19
Utilisation conforme à l'usage prévu	19
Consignes de sécurité	20
Contenu	22
Contrôler les éléments fournis	22
Vue détaillée	23
Mise en service.....	24
a) Préparer l'appareil.....	24
b) Monter le pied	24
c) Fixer le chiffon de nettoyage / l'accessoire pour tapis et moquettes.....	25
d) Remplir le réservoir d'eau	25
Utilisation	26
Généralités	26
Avant la première utilisation	26
Utilisation	26
Nettoyage et entretien.....	28
Détartre	29
Transport et rangement	30
Dépannage.....	31
Caractéristiques techniques.....	31
Déclaration de conformité.....	32
Recyclage	32

Sécurité

Lire et conserver la notice d'instructions



Lisez les instructions suivantes avec attention et conservez la notice afin de pouvoir la relire ultérieurement si nécessaire. Joignez la notice d'instructions si vous remettez le balai-vapeur à une autre personne.

Explication des symboles

Les symboles et termes de signalisation suivants sont utilisés dans cette notice d'utilisation, sur l'appareil ou l'emballage.

AVERTISSEMENT !

Ce symbole/mot signalétique désigne un risque à un degré moyen qui, si on ne l'évite pas, peut avoir comme conséquence la mort ou une grave blessure.

ATTENTION !

Ce symbole/mot signalétique désigne un risque à degré réduit qui, si on ne l'évite pas, peut avoir comme conséquence une blessure moindre ou moyenne.

AVIS !

Ce mot signalétique avertit de possibles dommages matériels.



Ce symbole vous donne des informations complémentaires sur l'utilisation.



Déclaration de conformité :
Les produits marqués par ce symbole répondent à toutes les consignes communautaires de l'Espace économique européen.



Sécurité contrôlée : Les produits marqués de ce symbole correspondent aux exigences de la loi allemande sur la sécurité des produits (ProdSG).



Avertissement concernant la surface chaude. Risque de brûlure !



Avertissement concernant la présence de vapeur chaude. Risque de brûlure par ébullition !

Utilisation conforme à l'usage prévu

Ce balai vapeur permet de nettoyer les surfaces résistantes à la chaleur au sein d'un foyer. Cet appareil doit exclusivement être utilisé dans des espaces fermés.

Si vous n'êtes pas sûr que votre revêtement de sol est adapté au nettoyage avec un balai vapeur, demandez conseil à un professionnel. Lors de la première utilisation, nettoyez une petite zone dissimulée.

Si les conditions suivantes sont remplies, vous pouvez également nettoyer les sols stratifiés à l'aide du balai vapeur :

- Les sols stratifiés doivent être posés de façon professionnelle et sans interstices, les lames ne doivent pas être fissurées afin d'éviter la pénétration d'humidité.
- Testez d'abord le balai vapeur sur un endroit peu visible. Vérifiez ensuite si le sol stratifié gondole ou si de l'humidité a pu pénétrer.
- Si la surface ne présente aucune trace, vous pouvez utiliser le balai vapeur pour nettoyer les sols stratifiés.

Cet appareil n'est pas adapté au nettoyage des planchers en bois non imperméabilisés, des meubles en bois, des plastiques souples, du cuir ainsi que des surfaces en verre.

Utilisez le balai vapeur uniquement de la façon décrite dans ce mode d'emploi. Toute autre utilisation est une utilisation non conforme et risque d'entraîner des

dommages matériels ou même des blessures corporelles de l'utilisateur. Ce balai vapeur n'est pas un jouet.

Le fabricant ou le distributeur décline toute responsabilité pour les dommages résultant d'une utilisation incorrecte ou inappropriée.

Consignes de sécurité

AVERTISSEMENT !

Risque d'électrocution !

Une installation électrique défectueuse, une tension de réseau trop élevée et une manipulation inappropriée d'un appareil électrique peuvent provoquer des chocs électriques.

- Pour produire de la vapeur, le réservoir de l'appareil est rempli d'eau. N'immergez jamais l'appareil ainsi que le câble et la fiche d'alimentation dans l'eau ou dans tout autre liquide pour éviter tout risque d'électrocution.
- N'utilisez jamais l'appareil dans un environnement humide ou dans un environnement présentant une forte humidité de l'air.
- Raccordez l'appareil à une prise installée de manière conforme dont la tension répond aux « données techniques ».
- Veillez à ce que la prise soit bien accessible pour que vous puissiez retirer rapidement de la fiche murale en cas de besoin.
- N'utilisez pas le balai vapeur si l'appareil, le câble de raccordement ou la fiche secteur est endommagé(e) ou si l'appareil est tombé, en cas de vices apparents ou de fuites.
- Assurez-vous que le câble électrique n'est pas endommagé par des arêtes vives ou des objets chauds.
- Ne manipulez pas le balai vapeur avec des mains mouillées.
- Ne dirigez jamais le jet de vapeur sur des appareils électriques (téléviseurs, fours, etc.) ou sur des installations électriques (interrupteurs, prises, etc.).
- Retirez la fiche secteur de la prise de courant si vous n'utilisez pas le balai vapeur, avant de nettoyer l'appareil, de le déplacer ou de le ranger et en cas de dysfonctionnement pendant l'utilisation ou pendant un orage. Tirez toujours sur la fiche secteur pour le débrancher, pas sur le câble.
- N'enroulez pas le câble de raccordement au tour du balai vapeur.
- N'utilisez pas de câble de prolongation.
- Ne modifiez pas l'appareil ou le câble d'alimentation. Confiez les réparations exclusivement à un atelier spécialisé. Respectez les conditions de garantie.
- Si le balai vapeur, le câble d'alimentation ou la fiche secteur est endommagé(e), faites-les réparer par le fabricant ou par un atelier spécialisé pour éviter les dangers.
- N'utilisez pas cet appareil près de baignoires, de piscines, de bacs de douche ou d'autres récipients contenant de l'eau. Risque d'électrocution !
- Si le câble d'alimentation de l'appareil est endommagé, il doit être remplacé par le fabricant ou son service après-vente ou par une personne de qualification similaire afin d'éviter les risques.

AVERTISSEMENT !

Risques pour les enfants et personnes avec des capacités physiques, sensorielles ou mentales réduites (par exemple, des personnes handicapées, des personnes âgées avec des capacités physiques et mentales limitées) ou manquant d'expérience et de savoir (par exemple des enfants plus âgés).

- Cet appareil peut être utilisé par des personnes ayant des capacités physiques, sensorielles ou mentales réduites, ou des personnes qui manquent de l'expérience et du savoir requis pour l'utilisation sûre de cet appareil à moins d'être surveillées ou qu'elles aient reçu des instructions concernant l'utilisation sûre de l'appareil et qu'elles comprennent les risques qui en découlent.
- Gardez l'appareil hors de la portée des enfants lorsqu'il est allumé ou encore chaud.
- Les enfants ne doivent pas jouer avec l'appareil.
- Conservez le matériel d'emballage hors de la portée des enfants. Il existe un risque d'étouffement, en cas d'ingestion du matériel d'emballage et des petites pièces. Veillez à ce que personne ne mette le sac d'emballage sur la tête.

AVERTISSEMENT !

Risque d'incendie et de brûlure !

Pendant l'utilisation, la vapeur qui sort de l'appareil est très chaude.

- La vapeur qui sort est très chaude. Vous devez donc éviter tout contact avec cette vapeur. Ne dirigez jamais

la vapeur chaude sur des personnes ou des animaux.

- Ne laissez pas l'appareil sans surveillance quand il chauffe ou qu'il refroidit.
- Patientez jusqu'à ce que le balai vapeur ait totalement refroidi avant de le nettoyer ou de le ranger.
- Le chiffon de nettoyage devient très chaud pendant l'utilisation. Laissez-le refroidir avant de l'ôter.

AVERTISSEMENT !

Danger d'explosion !

Toute utilisation non conforme peut provoquer un risque d'explosion.

- Ne faites pas fonctionner l'appareil à proximité de gaz inflammables, de liquides ou d'autres matériaux inflammables. N'utilisez pas le balai vapeur dans des endroits soumis à un risque d'explosion.

AVERTISSEMENT !

Risque de blessure !

Une utilisation inappropriée du balai vapeur peut provoquer des blessures.

- La câble d'alimentation est très long. Posez-le de façon à ce qu'il ne devienne pas un obstacle. Déroulez uniquement la longueur de câble dont vous avez besoin.

AVIS !

Risque d'endommagement !

Une utilisation inappropriée du balai vapeur peut endommager l'appareil.

- La vapeur chaude peut détériorer les matériaux sensibles à la température. Elle peut également dissoudre les colles solubles.

- Assurez-vous que les orifices de vapeur et les buses ne sont pas bouchés et utilisez, le cas échéant, la tige métallique pour les déboucher. N'insérez aucun autre objet dans les orifices.
- N'utilisez jamais le balai vapeur sans eau.
- N'utilisez aucun accessoire d'un autre fabricant.
- Utilisez le balai vapeur uniquement avec de l'eau déminéralisée ou utilisez de l'eau de robinet fraîche. N'ajoutez pas d'alcool, de vinaigre, de détartrant, de détergent, ni aucun autre adjuvant à l'eau.
- Assurez-vous que la surface à nettoyer est adaptée à l'utilisation d'un balai vapeur, pour cela, reportez-vous à la rubrique « Utilisation correcte ».

Contenu

- Balai vapeur électrique avec accessoires
- Mode d'emploi
- Carte de garantie

Contrôler les éléments fournis

1. Sortez le balai vapeur et l'ensemble des accessoires de leur emballage.
2. Enlevez tout le matériau d'emballage.
3. Vérifiez si tous les composants sont présents.
4. Vérifiez la présence de dommages éventuels sur l'appareil et les accessoires. Si tel est le cas, n'utilisez pas l'appareil. Contactez le service après-vente à l'adresse indiquée sur la carte de garantie.

Vue détaillée (voir côté droit)

- 1 Bouton vapeur
- 2 Poignée (rabattable)
- 3 Bouton de déverrouillage de la poignée rabattable
- 4 Bouton On/Off
- 5 Réservoir
- 6 Pied triangulaire
- 7 Système de rangement du câble
- 8 Câble réseau et prise
- 9 Régulateur de la quantité de vapeur
- 10 Poignée de transport
- 11 Tige métallique pour déboucher les orifices de vapeur bouchés (exemple d'illustration)
- 12 Verrou de pied triangulaire
- 13 Accessoire pour tapis et moquettes
- 14 Chiffon de nettoyage en microfibre (2x)

Vue détaillée

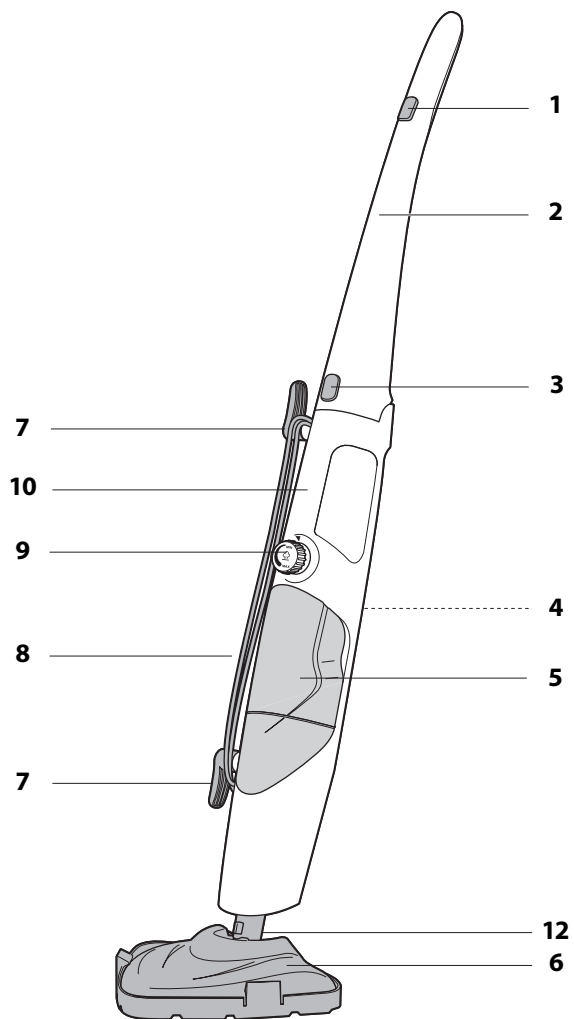

Mise en service

a) Préparer l'appareil

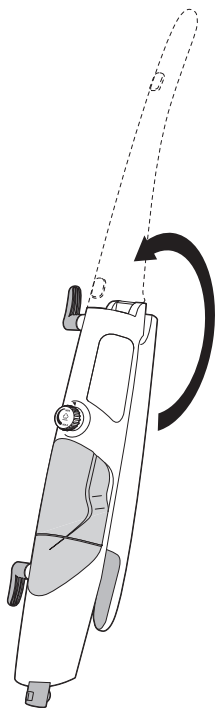

1. Relevez la poignée **2**.
La poignée doit s'enclencher et émettre un clic.
2. Enroulez le câble d'alimentation **8** en utilisant l'enrouleur **7**.

b) Monter le pied

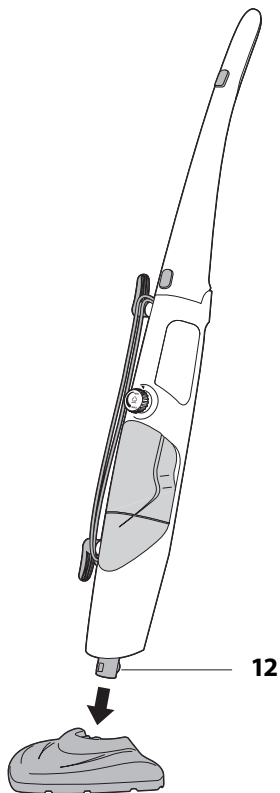

1. Insérez le pied **6** dans le support situé sur le balai vapeur.
Le verrou de pied triangulaire **12** doit s'encliquer de manière audible.



En règle générale, le pied n'est monté qu'une seule fois, lors de la mise en service, ensuite il reste fixé sur le balai.

c) Fixer le chiffon de nettoyage / l'accessoire pour tapis et moquettes

AVIS !

Risque d'endommagement !

Un chiffon de nettoyage usé peut endommager les surfaces et le socle de nettoyage.

- Remplacez les chiffons de nettoyage usés le plus vite possible. Contactez notre service après-vente si vous avez besoin d'un chiffon de rechange.
- N'utilisez jamais le balai vapeur sans chiffon de nettoyage.

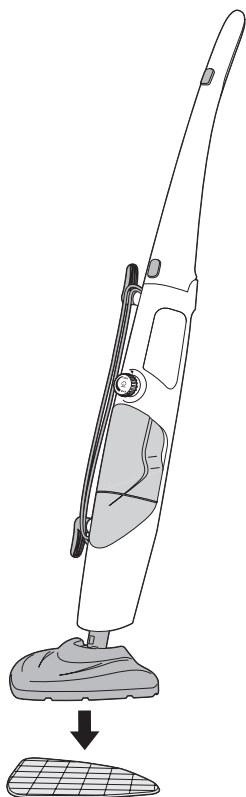

- » Fixez un chiffon de nettoyage **14** sur le pied triangulaire à l'aide de la bande velcro.
- » Pour nettoyer les tapis et moquettes, fixez également l'accessoire pour tapis et moquettes **13** sur le chiffon de nettoyage. L'accessoire pour tapis et moquettes doit être bien encliqueté.

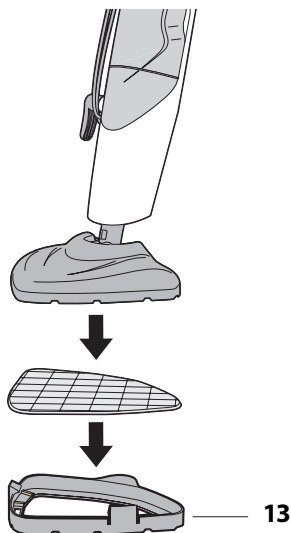

d) Remplir le réservoir d'eau

AVIS !

Risque d'endommagement !

Une utilisation inappropriée du balai vapeur peut endommager l'appareil.

- N'ajoutez pas de détergent dans le réservoir d'eau.
- Dans la mesure du possible, utilisez de l'eau déminéralisée pour éviter l'entartrage. Si vous n'en avez pas, utilisez de l'eau du robinet fraîche.
- Ne retirez jamais le réservoir d'eau lorsque vous utilisez le balai vapeur.

- Utilisez le balai vapeur uniquement avec un réservoir d'eau plein.

Le réservoir d'eau doit être rempli avant chaque utilisation.

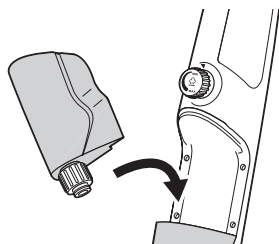
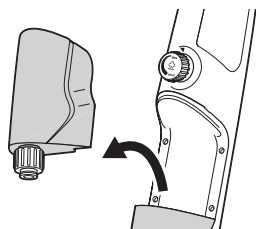

1. Retirez le réservoir d'eau **5**.
2. Ouvrez le bouchon et versez 600 ml d'eau max. dans le réservoir d'eau.
3. Refermez le bouchon et réinsérer le réservoir d'eau dans l'appareil.

Le balai vapeur est maintenant prêt à l'emploi.

Utilisation

Généralités

Utilisez le balai vapeur pour retirer des taches persistantes sur des surfaces planes, non sensibles à la chaleur et sans détergents chimiques. Vous pouvez également rafraîchir les rideaux, les vêtements et les tissus d'ameublement avec le balai vapeur.

Avant la première utilisation

- » Préparez le balai vapeur comme indiqué au chapitre « Mise en service ».
- » Pour obtenir un résultat optimal, balayez d'abord le sol ou aspirez-le.

Utilisation

⚠ AVERTISSEMENT !

Risque de blessures !

Une mauvaise utilisation du balai vapeur peut provoquer des brûlures.

- Ne dirigez jamais le jet de vapeur sur des personnes ou des animaux.
- Ne laissez jamais le balai vapeur en fonctionnement sans surveillance.
- Laissez l'appareil refroidir avant de remplacer le chiffon de nettoyage.
- Ne touchez pas le dessous du pied de nettoyage pendant l'utilisation et après.

AVIS !

Risque d'endommagement !

Une utilisation incorrecte du balai vapeur peut entraîner des dommages matériels.

- N'utilisez le pied du balai qu'avec un chiffon de nettoyage ou avec un chiffon de nettoyage et l'accessoire pour tapis et moquettes.
- Utilisez le balai vapeur uniquement sur un support parfaitement adapté à ce type de nettoyage. Respectez les instructions du chapitre « Utilisation correcte ».

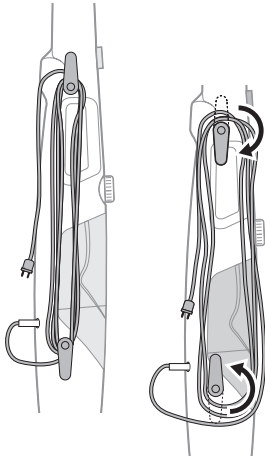

1. Déroulez uniquement la longueur de câble d'alimentation **8** nécessaire. Pour dérouler toute la longueur de câble, vous pouvez tourner le crochet vers le bas ou vers le haut. Pour tourner les crochets dans l'autre sens, vous devez d'abord les tourner vers le haut.
2. Mettez l'adaptateur Fiche secteur dans une prise correspondant aux données techniques.
3. Appuyez sur le bouton On/Off **4** pour mettre l'appareil en marche. Le témoin lumineux intégré s'allume.
4. Tournez le régulateur de vapeur sur MAX **9**. L'appareil chauffe et est prêt à l'emploi en env. 30 secondes.



Pendant la phase de préchauffage, placez toujours le régulateur de vapeur sur MAX pour obtenir rapidement une quantité de vapeur suffisante.

5. Appuyez sur le bouton de vapeur **1** pour faire sortir la vapeur du pied de l'appareil. Cela prend quelques secondes.

À noter :

- Actionnez le bouton de vapeur brièvement et avec des interruptions pour éviter de trop humidifier le chiffon et le sol
 - Une trop grande quantité de vapeur risque de se déposer sur le sol et nécessite un temps de séchage plus long.
 - Si vous n'avez besoin que d'une faible quantité de vapeur, tournez le régulateur de vapeur sur MIN. Cela évitera de trop mouiller le sol. Et le sol séchera ainsi plus vite.
6. Commencez le nettoyage du sol en faisant glisser le pied de l'appareil d'avant en arrière sur la surface à nettoyer. **N'insistez pas trop sur la même zone avec le balai vapeur. Ceci vaut notamment pour les surfaces sensibles telles que le parquet.**
- Veillez respecter les points suivants pendant l'utilisation :
- Utilisez l'accessoire pour tapis et moquettes lorsque vous nettoyez ces surfaces. L'accessoire pour tapis et moquette doit émettre un clic lorsqu'il est fixé sur le pied de l'appareil.
 - Pour garantir un nettoyage optimal, il est recommandé de retirer et de nettoyer ou de remplacer le chiffon après env. 15 minutes. **Arrêtez l'appareil et laissez-le refroidir avant de remplacer le chiffon !**

Après l'utilisation :

1. Relâchez le bouton de vapeur.
2. Tournez le régulateur de vapeur sur MIN.
3. Appuyez sur le bouton On/Off pour arrêter l'appareil.
4. Retirez la fiche secteur de la prise murale.
5. Laissez refroidir l'appareil.
6. Nettoyez l'appareil, voir le chapitre « Nettoyage et entretien ».

Conseils pour éviter toute surchauffe

Le balai vapeur est équipé d'une protection contre la surchauffe qui arrête automatiquement l'appareil pour éviter une surchauffe ou un incendie

Dans ce cas, procédez comme suit :

1. Tournez le régulateur de vapeur **9** sur MIN, arrêtez l'appareil en appuyant sur le bouton On/Off **4** et retirez la fiche de la prise murale.
2. Laissez refroidir totalement le balai vapeur.

Vous pouvez alors remettre le balai vapeur en marche.



Contactez le service après-vente si la protection contre la surchauffe se déclenche de façon répétée. Ceci peut être lié à un problème technique.

Informations sur les taches de calcaire

Si, au bout de quelque temps, votre balai vapeur laisse des taches de calcaire sur le sol, vous pouvez les nettoyer avec quelques gouttes de vinaigre ménager ou un produit anticalcaire courant (respecter les instructions du fabricant).

Nettoyage et entretien

AVERTISSEMENT !

Risque d'électrocution !

Un mauvais usage du balai vapeur peut provoquer un choc électrique.

- Débranchez la fiche de la prise murale avant de nettoyer le balai vapeur.
- Ne pas immerger le balai vapeur, le câble d'alimentation ni la fiche dans l'eau ou dans tout autre liquide.

AVERTISSEMENT !

Risque de brûlure !

Pendant l'utilisation, des parties du balai vapeur deviennent très chaudes.

- Laissez le balai vapeur refroidir complètement avant de le nettoyer.

AVIS !

Risque d'endommagement !

Une utilisation inappropriée du balai vapeur peut endommager l'appareil.

- Ne nettoyez pas le balai vapeur avec des détergents durs, griffés ou agressifs, de la paille de fer, etc. Les surfaces risquent d'être rayées.

Nettoyer le balai vapeur

- » Nettoyez la surface du boîtier et l'accessoire pour tapis et moquettes **13** avec un chiffon humide.

Laver les chiffons de nettoyage

AVIS !

Risque d'endommagement !

Une utilisation incorrecte de l'accessoire du balai vapeur peut entraîner des dommages matériels.

- N'utilisez pas d'eau de javel ou d'assouplissant et laissez les chiffons sécher avant de les ranger. Vous pouvez commander des chiffons de rechange auprès de notre service après-vente. Ne nettoyez pas les lingettes amovibles en même temps que le balai.

Notez les symboles d'entretien :



Au max. lavage à 60 °C



Ne pas blanchir



Ne pas sécher en sèche-linge



Ne pas repasser



Ne pas nettoyer à sec

1. Retirez la dernière lingette utilisée du pied **6**.
2. Lavez les lingettes nettoyantes en microfibre **14** dans le lave-linge à une température max. de 60 °C.

Vider le réservoir d'eau

- » Retirez le réservoir d'eau **5** et videz-le complètement.
Rincez-le à l'eau fraîche après chaque utilisation.

Détartre

Détartre le balai vapeur



Si vous utilisez le balai vapeur uniquement avec de l'eau déminéralisée, un détartrage n'est pas ou que rarement nécessaire.

Détartrez le balai vapeur dès que vous constatez que le jet de vapeur est moindre.

1. Remplissez le réservoir d'eau **5** avec de l'eau et du vinaigre dans une proportion d'1/3.
2. Réinsérez le réservoir d'eau.
3. Branchez l'appareil sur une prise, mettez-le en marche (bouton On/Off **4**) et tournez le régulateur de vapeur **9** sur MAX.
4. Tenez l'appareil de façon à ce que la vapeur n'entre pas en contact avec des surfaces ou des sols sensibles.
5. Maintenez le bouton de vapeur **1** enfoncé.
6. Laissez l'appareil produire de la vapeur jusqu'à ce que le réservoir d'eau soit vide.
7. Répétez le détartrage jusqu'à ce que la puissance de vapeur normale soit rétablie.
8. Remplissez alors le réservoir d'eau avec de l'eau claire et laissez l'appareil produire de la vapeur jusqu'à ce que le réservoir d'eau soit vide.

Détartre le réservoir d'eau

En cas de dépôts de calcaire dans le réservoir, procédez comme suit :

1. Retirez le réservoir d'eau **5** et remplissez-le avec env. 500 ml d'eau.
2. Ajoutez une à deux cuillères à soupe de vinaigre dans le réservoir d'eau.
3. Fermez le bouchon et secouez vigoureusement le réservoir d'eau.
4. Laissez agir le mélange eau-vinaigre quelques heures dans le réservoir.
5. Videz le réservoir d'eau et rincez-le à l'eau claire.

Transport et rangement

- » Transportez toujours le balai vapeur en tenant la poignée de transport prévue à cet effet **10**.
- » Retirez le chiffon de nettoyage pour éviter l'écoulement d'eau et la formation de moisissures.
- » Videz le réservoir d'eau **5**.
- » Enroulez le câble d'alimentation **8**.
- » Appuyez sur le bouton de déverrouillage **3** et rabattez la poignée **2** pour que l'appareil prenne le moins de place possible.
- » Rangez le balai vapeur nettoyé dans un endroit sec et inaccessible aux enfants lorsqu'il n'est pas utilisé pendant une longue période. Vous pouvez utiliser l'emballage d'origine comme suremballage.

Dépannage

Problème	Cause possible/solution
L'appareil ne fonctionne pas.	<ul style="list-style-type: none">▪ La fiche secteur est-elle branchée dans la prise murale ?▪ La protection contre la surchauffe est activée ? Voir la section sur la « Protection contre la surchauffe ».
L'appareil fonctionne mais il n'émet que peu de vapeur.	<p>Le régulateur de vapeur 9 est-il placé sur MIN. ?</p> <p>Y-a-t-il suffisamment d'eau dans le réservoir ?</p> <ol style="list-style-type: none">1. Arrêtez l'appareil et débranchez la fiche secteur. Le cas échéant, laissez l'appareil refroidir.2. Remplissez le réservoir d'eau, voir « Remplir le réservoir d'eau ». <p>Les orifices sont bouchés ?</p> <ol style="list-style-type: none">1. Arrêtez l'appareil et débranchez la fiche secteur. Le cas échéant, laissez l'appareil refroidir.2. Utilisez la tige métallique 11 fournie pour déboucher les orifices de vapeur situés dans le pied de l'appareil 6.

Caractéristiques techniques

Tension d'alimentation : 220-240 V~, 50-60 Hz

Puissance : 1300 W

Contenance du réservoir : 600 ml

Classe de protection : I

Niveau de bruit : ca. 75 dB (A)

Classe de protection : IP44

Premier chiffre «4» : protection contre les corps solides : protection contre les corps étrangers solides de plus de 1,0 mm

Deuxième chiffre «4» : protection contre les éclaboussures d'eau

Lingettes de nettoyage des matériaux : Face supérieure : 82 % polyester, 18 % nylon
Bas : 100 % polyester

Numéro de révision : 2023_01

Nos produits étant constamment améliorés, nous nous réservons le droit de modifier la forme et les caractéristiques techniques sans préavis. La notice d'utilisation actuelle peut être téléchargée sur notre page Internet www.gt-support.de.

Déclaration de conformité



La conformité de ce produit avec les normes légales est garantie. Vous trouverez la déclaration de conformité intégrale sur internet sous www.gt-support.de.

Recyclage

Élimination de l'emballage

Éliminez l'emballage selon les sortes. Mettez le carton dans la collecte de vieux papier, les films dans la collecte de recyclage.

Élimination de l'appareil

Éliminez le produit conformément aux dispositions applicables dans votre pays.



Les appareils usagés ne doivent pas être jetés avec les déchets ménagers!

Le symbole de la poubelle barrée signifie que les appareils électriques et électroniques ne doivent jamais être jetés dans la poubelle des ordures ménagères. Les consommateurs sont contraints par la loi de jeter les appareils électriques et électroniques arrivés en fin de vie, séparément des déchets ménagers non triés. Cela permettra de garantir une valorisation des déchets respectueuse de l'environnement et des ressources.

Les batteries et accumulateurs qui ne sont pas fixés dans l'appareil électrique ou électronique et qui peuvent être extraits sans dommage, doivent être retirés de l'appareil avant de l'emmener dans un point de collecte et éliminés de manière appropriée.

Cela s'applique également aux ampoules qui peuvent être extraites de l'appareil sans dommage. Les propriétaires privés d'appareils électriques et électroniques peuvent les déposer dans des déchetteries municipales ou les déposer dans les points de collecte mis en place par les fabricants ou les revendeurs.

Le dépôt d'appareils usagés est gratuit. D'une manière générale, les revendeurs sont tenus de proposer un service gratuit de reprise des appareils usagés, en mettant à disposition des points de collecte appropriés, à une distance raisonnable. Les consommateurs ont la possibilité de déposer gratuitement un appareil usagé auprès d'un revendeur soumis à l'obligation de reprendre ces appareils, lorsqu'ils achètent un appareil neuf équivalent, offrant globalement les mêmes fonctions. Cette possibilité est aussi offerte pour les livraisons à un ménage privé.

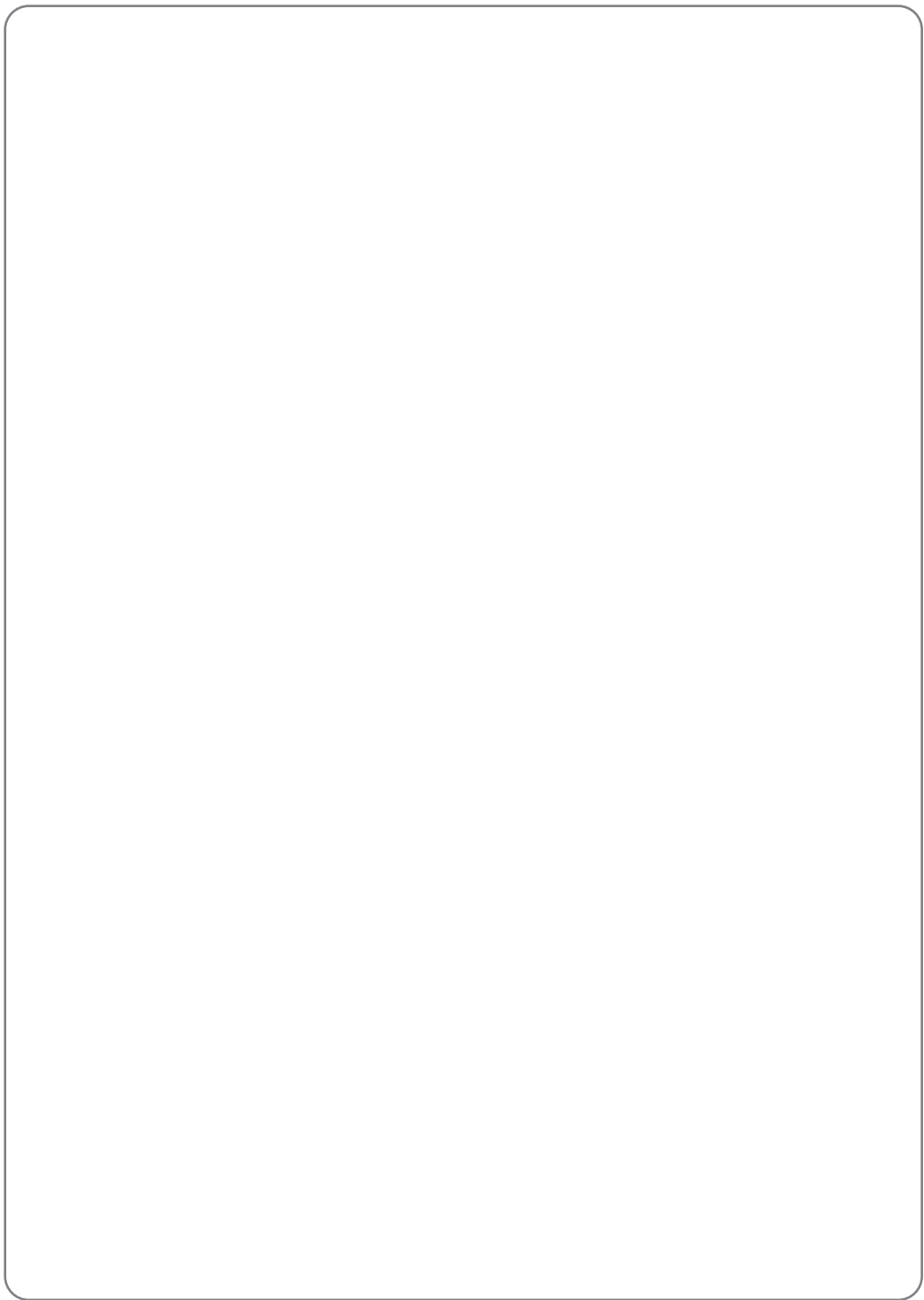

Inhaltsverzeichnis

Sicherheit	34
Anleitung lesen und aufbewahren.....	34
Zeichenerklärung.....	35
Bestimmungsgemäßer Gebrauch.....	35
Sicherheitshinweise	36
Lieferumfang	38
Lieferumfang prüfen.....	38
Teile und Bedienlemente	39
Inbetriebnahme.....	40
a) Gerät vorbereiten	40
b) Bodenfuß montieren	40
c) Reinigungstuch/Teppichgleiter befestigen.....	41
d) Wassertank füllen.....	41
Bedienung	42
Allgemeines	42
Vor dem Gebrauch	42
Gebrauch.....	42
Reinigung und Pflege.....	44
Entkalken	45
Transportieren und Aufbewahren	46
Fehlersuche	47
Technische Daten	47
Konformitätserklärung.....	48
Entsorgen.....	48

Sicherheit

Anleitung lesen und aufbewahren



Lesen Sie die folgenden Hinweise aufmerksam durch und bewahren Sie diese Bedienungsanleitung auf, falls Sie später etwas nachlesen möchten. Wenn Sie den Artikel an jemand anderen weitergeben, geben Sie auch diese Anleitung mit.

Zeichenerklärung

Die folgenden Symbole und Signalworte werden in dieser Bedienungsanleitung, auf dem Artikel oder auf der Verpackung verwendet.

WARNUNG!

Dieses Signalsymbol-/wort bezeichnet eine Gefährdung mit einem mittleren Risikograd, die, wenn sie nicht vermieden wird, den Tod oder eine schwere Verletzung zur Folge haben kann.

VORSICHT!

Dieses Signalsymbol-/wort bezeichnet eine Gefährdung mit einem niedrigen Risikograd, die, wenn sie nicht vermieden wird, eine geringfügige oder mäßige Verletzung zur Folge haben kann.

HINWEIS!

Dieses Signalsymbol-/wort warnt vor möglichen Sachschäden.



Dieses Symbol gibt Ihnen nützliche Zusatzinformationen zum Gebrauch.



Konformitätserklärung: Mit diesem Symbol gekennzeichnete Produkte erfüllen alle anzuwendenden Gemeinschaftsvorschriften des Europäischen Wirtschaftsraums.



Geprüfte Sicherheit: Produkte, die mit diesem Symbol gekennzeichnet sind, entsprechen den Anforderungen des deutschen Produktsicherheitsgesetzes (ProdSG).



Warnung vor heißem Dampf. Verbrühungsgefahr!



Warnung vor heißer Oberfläche. Verbrennungsgefahr!

Bestimmungsgemäßer Gebrauch

Dieser Dampfbesen dient zur Reinigung von hitzebeständigen Oberflächen im privaten Haushalt. Das Gerät darf nur in geschlossenen Räumen verwendet werden.

Wenn Sie sich nicht sicher sind, ob Ihr Bodenbelag für die Reinigung mit dem Dampfbesen geeignet ist, wenden Sie sich an einen Fachmann.

Probieren Sie beim ersten Mal die Reinigung immer zunächst an einer kleinen, unauffälligen Stelle aus. Wenn folgende Punkte erfüllt sind, kann auch Laminat gereinigt werden:

- Das Laminat muss fachgerecht ohne Lücken verlegt sein und darf keine Risse aufweisen, damit keine Feuchtigkeit eindringt.
- Testen Sie den Dampfbesen zunächst an einer unauffälligen Stelle. Prüfen Sie danach das Laminat auf Welligkeit oder eingedrungene Feuchtigkeit.
- Wenn die Oberfläche danach keinerlei Spuren aufweist, können Sie den Dampfbesen zum Reinigen des Laminats verwenden.

Für die Reinigung von unversiegelten Holzfußböden, Holzmöbeln, weichen Kunststoffen, Leder sowie von Glasflächen ist das Gerät nicht geeignet.

Verwenden Sie den Dampfbesen nur wie in dieser Bedienungsanleitung beschrieben. Jede andere Verwendung gilt als nicht bestimmungsgemäß und kann zu Sachschäden oder sogar zu Personenschäden führen. Der Dampfbesen ist kein Kinderspielzeug.

Der Hersteller oder Händler übernimmt keine Haftung für Schäden, die durch nicht bestimmungsgemäßen oder falschen Gebrauch entstanden sind.

Sicherheitshinweise

WARNUNG!

Stromschlaggefahr!

Fehlerhafte Elektroinstallation oder zu hohe Netzspannung können zu elektrischem Stromschlag führen.

- Zur Dampferzeugung wird der Tank des Gerätes mit Wasser gefüllt. Tauchen Sie das Gerät selbst sowie Netzanschlussleitung und Netzstecker jedoch niemals in Wasser oder eine andere Flüssigkeit, da sonst die Gefahr eines elektrischen Schlages besteht.
- Betreiben Sie das Gerät nicht in einer feuchten Umgebung oder einer Umgebung mit hoher Luftfeuchtigkeit.
- Schließen Sie das Gerät an eine ordnungsgemäß installierte Steckdose an, deren Spannung den „Technischen Daten“ entspricht.
- Achten Sie darauf, dass die Steckdose gut zugänglich ist, damit Sie im Bedarfsfall schnell den Netzstecker ziehen können.
- Benutzen Sie den Dampfbesen nicht, wenn Gerät, Netzanschlussleitung oder Netzstecker beschädigt sind oder wenn das Gerät heruntergefallen ist, wenn offensichtliche Beschädigungen sichtbar sind oder wenn es undicht ist.
- Achten Sie darauf, dass die Netzanschlussleitung nicht durch scharfe Kanten oder heiße Gegenstände beschädigt wird.

- Bedienen Sie den Dampfbesen nicht mit nassen Händen. Richten Sie den Dampfstrahl nicht auf elektrische Geräte (Fernseher, Öfen etc.) oder elektrische Installationen (Schalter, Steckdosen etc.).
- Ziehen Sie den Netzstecker aus der Steckdose, wenn Sie den Dampfbesen nicht benutzen, bevor Sie das Gerät reinigen, umstellen oder wegpacken und wenn während des Betriebs offensichtlich eine Störung auftritt sowie bei Gewitter. Ziehen Sie dabei immer am Netzstecker, nicht am Kabel.
- Wickeln Sie die Netzanschlussleitung nicht um den Dampfbesen.
- Verwenden Sie kein Verlängerungskabel.
- Nehmen Sie keine Veränderungen am Gerät oder an der Netzanschlussleitung vor. Lassen Sie Reparaturen nur von einer Fachwerkstatt durchführen. Beachten Sie auch die beiliegenden Garantiebedingungen.
- Falls Dampfbesen, Netzanschlussleitung oder Netzstecker beschädigt sind, müssen Sie diese durch den Hersteller oder eine Fachwerkstatt reparieren lassen, um Gefährdungen zu vermeiden.
- Benutzen Sie dieses Gerät nicht in der Nähe von Badewannen, Schwimmbecken, Duschwannen oder anderen Gefäßen, die Wasser enthalten. Stromschlaggefahr!

WARNUNG!

Gefahren für Kinder und Personen mit verringerten physischen, sensorischen oder mentalen Fähigkeiten (beispielsweise teilweise Behinderte, ältere Personen mit Einschränkung

ihrer physischen und mentalen Fähigkeiten) oder Mangel an Erfahrung und Wissen (beispielsweise ältere Kinder).

- Dieses Gerät kann von Personen mit verringerten physischen, sensorischen oder mentalen Fähigkeiten oder Mangel an Erfahrung und Wissen benutzt werden, wenn sie beaufsichtigt werden oder bezüglich des sicheren Gebrauchs des Gerätes unterwiesen wurden und die daraus resultierenden Gefahren verstanden haben.
- Halten Sie das Gerät von Kindern fern, wenn es eingeschaltet ist oder sich abkühlt.
- Kinder dürfen nicht mit dem Gerät spielen.
- Halten Sie Kinder von Verpackungsmaterial fern. Bei Verschlucken von Verpackungsmaterial und Kleinteilen besteht Erstickungsgefahr. Achten Sie auch darauf, dass der Verpackungsbeutel nicht über den Kopf gestülpt wird.

⚠️ WARNUNG!

Brand-, Verbrennungs- und/Verbrühungsgefahr!

Während des Gebrauchs ist der austretende Dampf sehr heiß.

- Der austretende Dampf ist sehr heiß. Vermeiden Sie es, damit in Berührung zu kommen. Richten Sie den heißen Dampf niemals auf Menschen und Tiere.
- Lassen Sie das Gerät nicht unbeaufsichtigt, wenn es sich aufheizt oder noch abkühlt.
- Lassen Sie den Dampfbesen vollständig abkühlen, bevor Sie das Gerät reinigen oder wegpacken.

- Das Reinigungstuch wird während des Gebrauchs sehr heiß. Lassen Sie es abkühlen, bevor Sie es nach dem Gebrauch abnehmen.

⚠️ WARNUNG!

Explosionsgefahr!

Bei unsachgemäßem Gebrauch besteht Explosionsgefahr.

- Betreiben Sie das Gerät nicht in der Nähe von brennbaren Gasen, Flüssigkeiten oder sonstigen brennbaren Materialien. Auch in explosionsgefährdeten Räumen dürfen Sie den Dampfbesen nicht verwenden.

⚠️ WARNUNG!

Verletzungsgefahr!

Unsachgemäßer Umgang mit dem Dampfbesen kann zu Verletzungen führen.

- Die Netzanschlussleitung ist sehr lang. Verlegen Sie so, dass sie während des Gebrauchs nicht zur Stolperfalle wird. Wickeln Sie immer soviel Netzanschlussleitung ab, wie es für den Gebrauch erforderlich ist.

HINWEIS!

Beschädigungsgefahr!

Unsachgemäßer Umgang mit dem Dampfbesen kann zu Beschädigungen des Gerätes führen.

- Durch den heißen Dampf können temperaturempfindliche Stoffe in Mitleidenschaft gezogen werden. Außerdem können sich wasserlösliche Kleber lösen.
- Achten Sie darauf, dass die Geräteöffnungen und Düsen frei sind und nutzen Sie ggf. den mitgelieferten

Metalldorn, um die Öffnungen wieder frei zu machen. Stecken Sie auf keinen Fall andere Gegenstände in die Öffnungen.

- Betreiben Sie den Dampfbesen nicht ohne Wasser.
- Benutzen Sie kein Zubehör eines anderen Herstellers.
- Betreiben Sie den Dampfbesen nur mit destilliertem Wasser oder verwenden Sie frisches Leitungswasser. Fügen Sie dem Wasser weder Alkohol, Essig, Entkalkungsmittel, Reinigungsmittel noch sonst irgendwelche Zusätze bei.
- Achten Sie darauf, dass die zu reinigende Fläche für die Anwendung durch den Dampfbesen geeignet ist, siehe „Bestimmungsgemäßer Gebrauch“.

Lieferumfang

- Dampfbesen und Zubehör
- Bedienungsanleitung
- Garantie-Urkunde

Lieferumfang prüfen

1. Nehmen Sie den Dampfbesen und das gesamte Zubehör aus der Verpackung.
2. Entfernen Sie alle Verpackungsmaterialien.
3. Kontrollieren Sie, ob alle Teile vorhanden sind.
4. Kontrollieren Sie, ob Gerät oder Zubehör Schäden aufweisen. Ist dies der Fall, benutzen Sie das Gerät nicht. Wenden Sie sich über die auf der Garantiekarte angegebene Serviceadresse an den Hersteller.

Teile und Bedienelemente (siehe rechte Seite)

- 1 Dampftaste
- 2 Griff (klappbar)
- 3 Entriegelungstaste für den klappbaren Griff
- 4 Ein-/Austaste
- 5 Tank
- 6 Bodenfuß
- 7 Kabelaufwicklung
- 8 Netzanschlussleitung mit Netzstecker
- 9 Dampfmengenregler
- 10 Tragegriff
- 11 Metalldorn für verstopfte Dampföffnungen (Beispielabbildung)
- 12 Bodenfußarretierung
- 13 Teppichgleiter
- 14 Reinigungstuch aus Mikrofaser (2x)

Teile und Bedienelemente

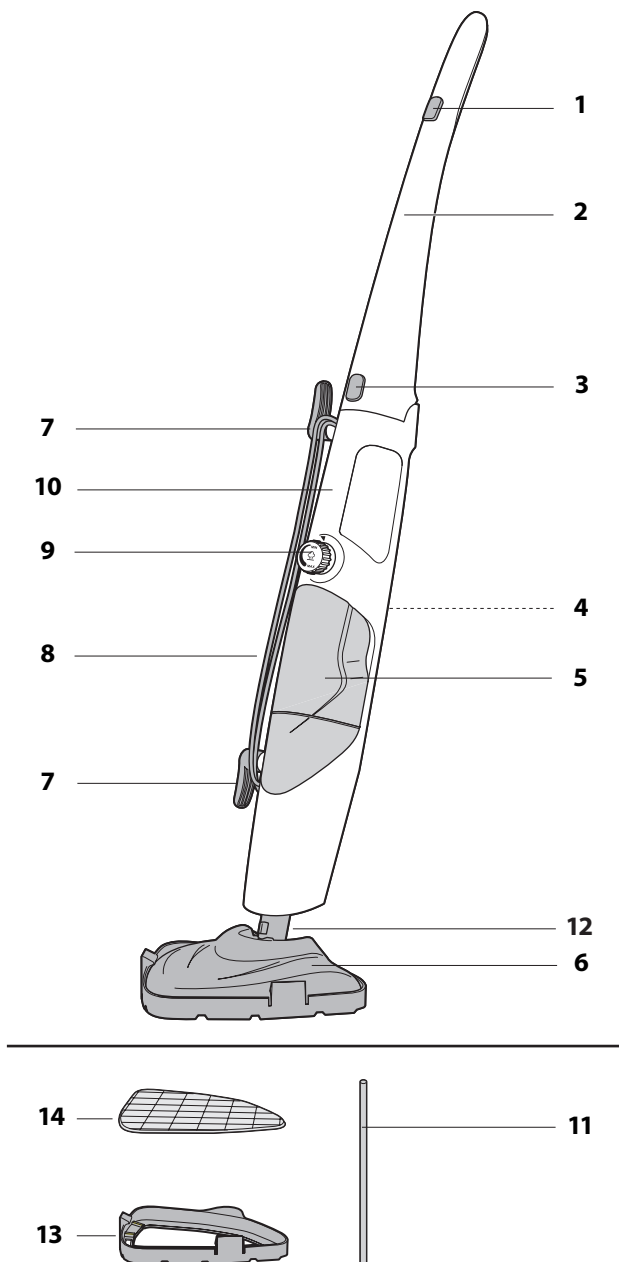

Inbetriebnahme

a) Gerät vorbereiten

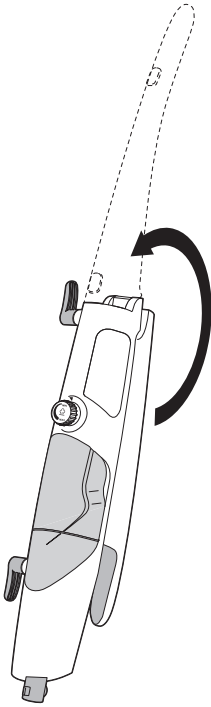

1. Klappen Sie den Griff hoch **2**.
Der Griff muss hörbar einrasten.
2. Wickeln Sie die Netzanschlussleitung **8** mithilfe der Kabelaufwicklung **7** auf.

b) Bodenfuß montieren

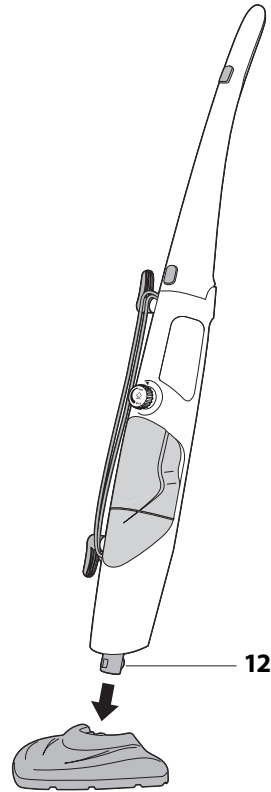

1. Stecken Sie den Bodenfuß **6** in die Aufnahme am Dampfbesen.
Die Bodenfußarretierung **12** muss hörbar einrasten.



Die Montage des Bodenfußes ist üblicherweise nur bei der ersten Inbetriebnahme erforderlich, danach bleibt der Bodenfuß fest montiert.

c) Reinigungstuch/ Teppichgleiter befestigen

HINWEIS!

Beschädigungsgefahr!

Durch ein verschlissenes Reinigungstuch können Oberflächen und der Reinigungsfuß beschädigt werden.

- Tauschen Sie verschlissene Reinigungstücher möglichst direkt aus. Wenden Sie sich an unser Servicecenter, wenn Sie Ersatz benötigen.
- Verwenden Sie den Dampfbesen nie ohne Reinigungstuch.

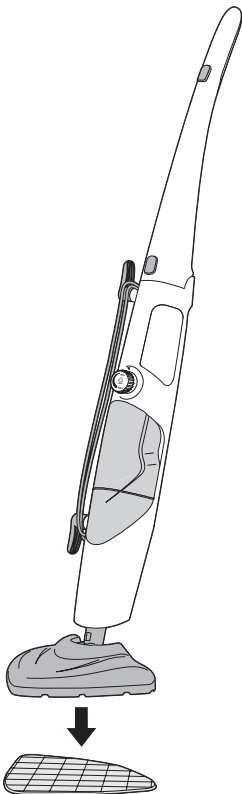

- » Befestigen Sie ein Reinigungstuch **14** mit der Klettverbindung am Bodenfuß.

- » Bei der Reinigung von Teppichen setzen Sie danach noch zusätzlich den Teppichgleiter **13** auf das Reinigungstuch.
- » Der Teppichgleiter muss beim Aufsetzen hörbar einrasten.

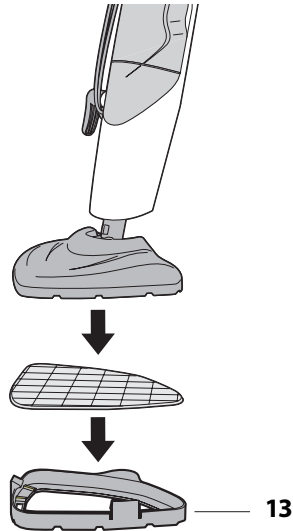

d) Wassertank füllen

HINWEIS!

Beschädigungsgefahr!

Unsachgemäßer Umgang mit dem Dampfbesen kann zu Beschädigungen des Gerätes führen.

- Geben Sie keine Reinigungszusätze in den Wassertank.
- Verwenden Sie möglichst destilliertes Wasser, um Verkalkungen vorzubeugen. Ansonsten verwenden Sie frisches, klares Leitungswasser.
- Entnehmen Sie den Wassertank niemals wenn der Dampfbesen in Betrieb ist.
- Betreiben Sie den Dampfbesen nur mit gefülltem Wassertank.

Der Wassertank muss vor jedem Gebrauch gefüllt werden.

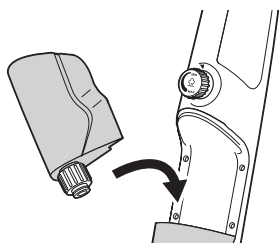
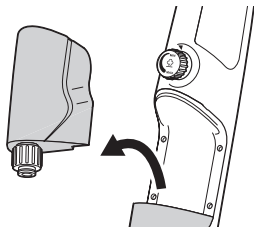

1. Nehmen Sie den Wassertank **5** ab.
2. Drehen Sie die Verschlusskappe ab und befüllen Sie den Wassertank mit max. 600 ml Wasser.
3. Drehen Sie die Verschlusskappe wieder auf und setzen Sie den Wassertank in das Gerät ein.

Der Dampfbesen ist jetzt einsatzbereit.

Bedienung

Allgemeines

Verwenden Sie den Dampfbesen beispielsweise zum Lösen und Entfernen von festgesetztem Schmutz auf glatten, hitzeunempfindlichen Oberflächen im Haushalt ohne chemische Lösungsmittel. Sie können mit dem Dampfbesen auch Vorhänge, Kleidung und Polstermöbel auffrischen.

Vor dem Gebrauch

- » Bereiten Sie den Dampfbesen vor wie im Kapitel „Inbetriebnahme“ beschrieben.
- » Um ein möglichst optimales Ergebnis zu erhalten, ist es sinnvoll, den Boden zunächst abzufegen oder mit einem Staubsauger gründlich abzusaugen.

Gebrauch

⚠ WARNUNG!

Verletzungsgefahr!

Fehlerhafter Umgang mit dem Dampfbesen kann zu Verbrühungen oder Verbrennungen führen.

- Richten Sie den Dampf nie auf eine Person oder ein Tier.
- Lassen Sie den Dampfbesen beim Betrieb nicht unbeaufsichtigt.
- Lassen Sie das Gerät abkühlen, bevor Sie das Reinigungstuch wechseln.
- Berühren Sie nicht die Unterseite des Reinigungsfußes während des Betriebs und unmittelbar danach.

HINWEIS!

Beschädigungsgefahr!

Unsachgemäßer Umgang mit dem Dampfbesen kann zu Sachschäden führen.

- Verwenden Sie den Bodenreinigungsfuß nur mit Reinigungstuch bzw. mit Reinigungstuch und Teppichgleiter.
- Verwenden Sie den Dampfbesen nur auf einem Untergrund, der dafür wirklich geeignet ist. Beachten Sie die Hinweise im Kapitel „Bestimmungsgemäßer Gebrauch“.

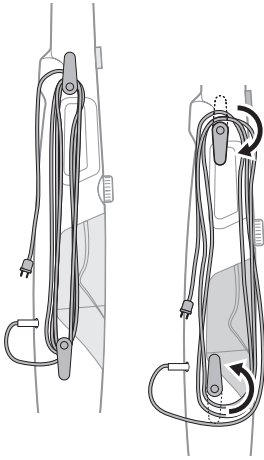

1. Wickeln Sie soviel Netzanschlussleitung **8** ab wie notwendig. Zum schnellen Abnehmen der kompletten Leitung können Sie die Haken jeweils nach unten bzw. oben ziehen. Um die Haken in die andere Richtung drehen zu können, müssen Sie diese erst nach oben drehen.
2. Stecken Sie den Netzstecker in eine Steckdose, die den technischen Daten entspricht.
3. Drücken Sie die Ein-/Austaste **4** , um das Gerät einzuschalten. Die integrierte Kontrollleuchte leuchtet.
4. Drehen Sie den Dampfmengenregler auf **MAX 9** . Das Gerät heizt jetzt auf und ist nach ca. 30 Sekunden betriebsbereit.



Stellen Sie in der Aufheizphase den Dampfmengenregler immer auf MAX, um schnell und ausreichend Dampf zu erhalten.

5. Drücken Sie die Dampftaste **1** , um Dampf aus dem Bodenfuß austreten zu lassen. Das dauert ein paar Sekunden.

Beachten Sie:

- Betätigen Sie die Dampftaste immer nur kurz und mit Unterbrechungen, um ein Übernässen des Tuches und des Bodens zu vermeiden
- Zusätzlicher Dampf setzt sich im Boden nieder und erfordert eine längere Trockenzeit.
- Wenn Sie nur wenig Dampf benötigen, drehen Sie den Dampfmengenregler in Richtung oder bis auf MIN. Dadurch wird verhindert, dass der Boden übernässt. Außerdem kann der Boden dann nach dem Reinigen schneller abtrocknen.

6. Beginnen Sie mit der Bodenreinigung, indem Sie den Bodenfuß langsam vor und zurück über die zu reinigende Oberfläche gleiten lassen. **Reinigen Sie mit dem Dampfbesen nicht für längere Zeit dieselbe Stelle. Das gilt insbesondere für empfindliche Oberflächen, z. B. Parkett.**

Beachten Sie während des Gebrauchs folgende Punkte:

- Benutzen Sie den Teppichgleiter, wenn Sie Teppiche oder Auslegware reinigen. Der Teppichgleiter muss beim Befestigen am Bodenfuß hörbar einrasten.
- Für den besten Reinigungseffekt sollten Sie das Tuch nach ca. 15 Minuten abnehmen und reinigen bzw. auswechseln. **Schalten Sie dazu das Gerät aus und lassen es abkühlen!**

Nach dem Gebrauch:

1. Lassen Sie die Dampftaste los.
2. Drehen Sie den Dampfmengenregler auf MIN.
3. Drücken Sie die Ein-/Austaste, um das Gerät auszuschalten.
4. Ziehen Sie den Netzstecker aus der Steckdose.
5. Lassen Sie das Gerät abkühlen.
6. Reinigen Sie das Gerät, siehe Kapitel „Reinigung und Pflege“.

Hinweis zum Überhitzungsschutz

Der Dampfbesen verfügt über einen eingebauten Überhitzungsschutz, der das Gerät zum Schutz vor Überhitzung und Brand automatisch abschaltet.

Machen Sie in diesem Fall Folgendes:

1. Drehen Sie den Dampfmengenregler **9** auf MIN, schalten Sie mit der Ein-/ Austaste **4** das Gerät aus und ziehen Sie den Netzstecker aus der Steckdose.
2. Lassen Sie den Dampfbesen vollständig abkühlen.

Anschließend können Sie den Dampfbesen wieder in Betrieb nehmen.



Wenden Sie sich an das Servicecenter, wenn der Überhitzungsschutz wiederholt auslöst. Möglicherweise liegt in diesem Fall ein technisches Problem vor.

Hinweis zu Kalkflecken

Falls der Dampfbesen nach einiger Zeit des Gebrauchs Kalkflecken auf dem Boden hinterlässt, können Sie diese meist mit einigen Tropfen Haushaltsessig oder einem handelsüblichen Kalkentferner (Herstellerrichtlinien beachten) entfernt werden.

Reinigung und Pflege

WARNUNG!

Stromschlaggefahr!

Fehlerhafter Umgang mit dem Dampfbesen kann einen elektrischen Stromschlag verursachen.

- Ziehen Sie den Netzstecker aus der Steckdose, bevor Sie den Dampfbesen reinigen.
- Tauchen Sie weder den Dampfbesen noch das Netzkabel oder den Netzstecker in Wasser oder andere Flüssigkeiten.

WARNUNG!

Verbrennungsgefahr!

Während des Gebrauchs werden Teile des Dampfbesen sehr heiß.

- Lassen Sie den Dampfbesen vollständig abkühlen, bevor Sie ihn reinigen.

HINWEIS!

Beschädigungsgefahr!

Unsachgemäßer Umgang mit dem Dampfbesen kann zu Beschädigungen des Gerätes führen.

- Reinigen Sie den Dampfbesen nicht mit harten, kratzenden oder scheuernden Reinigungsmitteln, Stahlwolle o. Ä. Die Oberfläche könnte zerkratzen.

Dampfbesen reinigen

- » Wischen Sie Gehäuse-Oberfläche und Teppichgleiter **13** mit einem angefeuchteten Tuch sauber.

Reinigungstücher waschen

HINWEIS!

Beschädigungsgefahr!

Unsachgemäßer Umgang mit dem Dampfbesenzubehör kann zu Sachschäden führen.

- Verwenden Sie kein Bleichmittel oder Weichspüler und lassen Sie die Tücher vor der Lagerung vollständig trocknen. Ersatzbodentücher können Sie über unser Servicecenter bestellt. Reinigen Sie die abnehmbaren Tücher nicht mit dem Gerät zusammen.

Beachten Sie die Pflegesymbole:



Bei max. 60 °C waschen



Nicht bleichen



Nicht im Trockner trocknen



Nicht bügeln



Nicht chemisch reinigen

1. Nehmen Sie das zuletzt verwendete Tuch vom Bodenfuß **6** ab.
2. Reinigen Sie die Mikrofaser-Reinigungstücher **14** bei max. 60 °C in der Waschmaschine.

Wassertank entleeren

- » Entnehmen Sie den Wassertank **5** und leeren ihn vollständig aus. Spülen Sie ihn nach jeder Anwendung mit frischem Wasser aus.

Entkalken

Dampfbesen entkalken



Wenn Sie das Gerät ausschließlich mit destilliertem Wasser betreiben, ist ein Entkalken nicht oder nur selten erforderlich.

Entkalken Sie den Dampfbesen, sobald Sie merken, dass die Dampfleistung nachlässt.

1. Füllen Sie Essig und Wasser im Verhältnis 1:3 in den Wassertank **5**.
2. Setzen Sie den Wassertank ein.
3. Schließen Sie das Gerät an eine Steckdose an, schalten Sie es ein (Ein-/Austaste) und drehen Sie dann den Dampfmengenregler **9** auf MAX.
4. Halten Sie das Gerät so, dass der ausströmende Dampf nicht auf empfindliche Oberflächen oder Böden treffen kann.
5. Halten Sie die Dampftaste gedrückt **1**.
6. Lassen Sie das Gerät solange Dampf erzeugen, bis der Wassertank leer ist.
7. Wiederholen Sie den Entkalkungsvorgang so oft, bis die normale Dampfleistung wieder gewährleistet ist.
8. Füllen Sie abschließend den Wassertank mit klarem Wasser und lassen Sie das Gerät erneut solange Dampf erzeugen, bis der Wassertank leer ist.

Wassertank entkalken

Bei Kalkrückständen im Tank machen Sie Folgendes:

1. Nehmen Sie den Wassertank **5** ab und befüllen ihn mit ca. 500 ml Wasser.
2. Geben Sie ein bis zwei Esslöffel Essig in den Wassertank.
3. Drehen Sie die Verschlusskappe auf und schütteln Sie den Wassertank kräftig.
4. Lassen Sie die Wasser-Essig-Lösung einige Stunden im Tank einwirken.
5. Entleeren Sie den Wassertank und spülen Sie ihn gründlich mit Wasser aus.

Transportieren und Aufbewahren

- » Tragen Sie den Dampfbesen nur an dem dafür vorgesehenen Tragegriff **10**.
- » Entfernen Sie das Reinigungstuch, um eventuelles Austreten von Wasser sowie Schimmelbildung zu vermeiden.
- » Entleeren Sie den Wassertank **5**.
- » Wickeln Sie die Netzanschlussleitung auf **8**.
- » Drücken Sie die Entriegelungstaste **3** und klappen den Griff **2** um, damit Sie das Gerät platzsparend verstauen können.
- » Bewahren Sie den gereinigten Dampfbesen bei längerem Nichtgebrauch an einem trockenen, für Kinder unzugänglichen Ort auf. Als Umverpackung können Sie hierfür die Originalverpackung nutzen.

Fehlersuche

Problem	Mögliche Ursache
Keine Funktion.	<ul style="list-style-type: none">▪ Netzstecker in der Steckdose?▪ Überhitzungsschutz aktiv? Sehen Sie hierzu „Hinweis zum Überhitzungsschutz“.
Gerät arbeitet aber es tritt nur wenig oder kein Dampf aus.	<p>Dampfmengenregler 9 auf MIN gestellt? Genug Wasser im Tank?</p> <ol style="list-style-type: none">1. Schalten Sie das Gerät aus und ziehen Sie den Netzstecker. Lassen Sie das Gerät ggf. abkühlen.2. Befüllen Sie den Wassertank, siehe „Wassertank füllen“. <p>Öffnungen verstopft?</p> <ol style="list-style-type: none">1. Schalten Sie das Gerät aus und ziehen Sie den Netzstecker. Lassen Sie das Gerät ggf. abkühlen.2. Nutzen Sie den mitgelieferten Metallhorn 11, um verstopfte Dampföffnungen im Bodenfuß 6 wieder frei zu machen.

Technische Daten

Versorgungsspannung:	220-240 V~, 50-60 Hz
Leistung:	1300 W
Fassungsvermögen Tank:	600 ml
Schutzklasse:	I
Lautstärkepegel:	ca. 75 dB (A)
Schutzart:	IP44 Erste Ziffer „4“: Schutz vor festen Körpern: Geschützt gegen feste Fremdkörper größer als 1,0 mm Zweite Ziffer „4“: Spritzwasserschutz
Material Reinigungstücher:	Oberseite: 82 % Polyester, 18 % Polyamid Unterseite: 100 % Polyester
Revisionsnummer:	2023_01

Da unsere Produkte ständig weiterentwickelt und verbessert werden, sind Design- und technische Änderungen möglich. Diese Bedienungsanleitung kann auch als

pdf-Datei von unserer Homepage www.gt-support.de heruntergeladen werden.

Konformitätserklärung



Die Konformität des Produktes mit den gesetzlich vorgeschriebenen Standards wird gewährleistet. Die vollständige Konformitätserklärung finden Sie im Internet unter www.gt-support.de.

Entsorgen

Verpackung entsorgen

Entsorgen Sie die Verpackung sortenrein. Geben Sie Pappe und Karton zum Altpapier, Folien in die Wertstoff-Sammlung.

Artikel entsorgen

Entsorgen Sie den Artikel entsprechend der in Ihrem Land geltenden Vorschriften.



Altgeräte gehören nicht in den Hausmüll!

Das Symbol mit der durchgestrichenen Mülltonne bedeutet, dass Elektro- und Elektronikgeräte nicht zusammen mit dem Hausmüll entsorgt werden dürfen. Verbraucher sind gesetzlich dazu verpflichtet, Elektro- und Elektronikgeräte am Ende ihrer Lebensdauer einer vom unsortierten Siedlungsabfall getrennten Erfassung zuzuführen. Auf diese Weise wird eine umwelt- und ressourcenschonende Verwertung sichergestellt.

Batterien und Akkumulatoren, die nicht fest vom Elektro- oder Elektronikgerät umschlossen sind und zerstörungsfrei entnommen werden können, sind vor der Abgabe des Geräts an einer Erfassungsstelle von diesem zu trennen und einer vorgesehenen Entsorgung zuzuführen. Das Gleiche gilt für Lampen, die zerstörungsfrei aus dem Gerät entnommen werden können.

Elektro- und Elektronikgerätebesitzer aus privaten Haushalten können diese bei den Sammelstellen der öffentlich-rechtlichen Entsorgungsträger oder bei den von den Herstellern bzw. Vertriebern eingerichteten Sammelstellen abgeben. Die Abgabe von Altgeräten ist unentgeltlich.

Generell haben Vertrieber die Pflicht, die unentgeltliche Rücknahme von Altgeräten durch geeignete Rücknahmemöglichkeiten in zumutbarer Entfernung zu gewährleisten.

Verbraucher haben die Möglichkeit zur unentgeltlichen Abgabe eines Altgeräts bei einem rücknahmepflichtigen Vertrieber, wenn sie ein gleichwertiges Neugerät mit einer im Wesentlichen gleichen Funktion erwerben. Diese Möglichkeit besteht auch bei Lieferungen an einen privaten Haushalt.

KLANTENSERVICE • SERVICE
CLIENTS • KUNDENSERVICE

 03 707 14 49



gt-support@teknihall.be
4143 AA 18/23 C

Globaltronics Service Center
c/o teknihall Benelux bvba
Brusselstraat 33
2321 Meer
BELGIË/BELGIQUE/BELGIEN

Verkocht door: (Geen serviceadres!)

Fabriqué pour : (Ce n'est pas l'adresse du SAV !)

Vertrieben durch: (keine Serviceadresse!)

Globaltronics GmbH & Co. KG

Bei den Mühren 5

20457 Hamburg, Duitsland/Allemagne/Deutschland