

## Teile und Bedienelemente

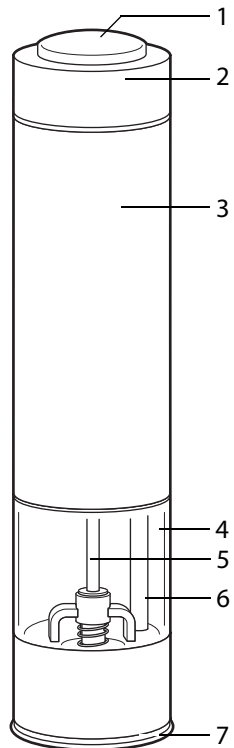

Unterseite

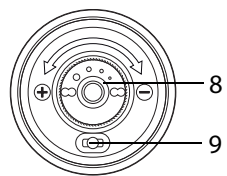

### Teile und Bedienelemente:

- 1 Ein- /Ausshalter
- 2 Abschlusskappe
- 3 Gehäuse mit Motor und Batterieaufnahme
- 4 Mahlgutbehälter
- 5 Mahlstab
- 6 Leiter für Licht
- 7 Schutzkappe
- 8 Einstellrad für Mahlgrad (grob/fein)
- 9 LED

### Sicherheit

Lesen Sie die folgenden Hinweise aufmerksam durch und bewahren Sie diese Anleitung auf, falls Sie später etwas nachlesen möchten. Wenn Sie den Artikel an jemand anderen weitergeben, geben Sie auch diese Anleitung mit.

### Symbole



Dieses Symbol in Verbindung mit dem Signalwort **VORSICHT** warnt vor Sachschäden.



Dieses Symbol weist auf nützliche Zusatzinformationen hin.

### Lieferumfang

- Elektrische Salz- und Pfeffermühle
- 12 Batterien Typ LR03 (AAA) / 1,5 V  $\text{---}$
- Bedienungsanleitung mit Garantiekarte

### Verwendungszweck

Das Gerät dient zum Mahlen von Salz und Pfeffer und ist für die Verwendung im Privathaushalt und die dort üblicherweise anfallenden Mengen konzipiert.

Für eine gewerbliche oder haushaltsähnliche Benutzung in Küchen für Mitarbeiter in Läden, Büros und anderen gewerblichen Bereichen, in landwirtschaftlichen Anwesen, durch Kunden in Hotels, Motels oder anderen Wohneinrichtungen oder in Frühstückspensionen ist das Gerät ungeeignet.

### Sicherheitshinweise

- Dieses Gerät kann von Kindern ab 8 Jahren und darüber sowie von Personen mit verringerten physischen, sensorischen oder mentalen Fähigkeiten oder Mangel an Erfahrung und Wissen benutzt werden, wenn sie beaufsichtigt werden oder bezüglich des sicheren Gebrauchs des Gerätes unterwiesen wurden und die daraus resultierenden Gefahren verstanden haben. Reinigung und die Wartung dürfen nicht durch Kinder vorgenommen werden, es sei

denn, sie sind 8 Jahre oder älter und werden beaufsichtigt.

- Das Gerät von Kindern jünger als 8 Jahre fernhalten.
- Kinder dürfen nicht mit dem Gerät spielen.

### Gefahr für Kinder

- Batterien können beim Verschlucken lebensgefährlich sein. Bewahren Sie Mühle und Batterien deshalb für Kleinkinder unerreichbar auf. Wurde eine Batterie verschluckt, muss sofort medizinische Hilfe in Anspruch genommen werden.
- Halten Sie Kinder von Verpackungsmaterial fern. Beim Verschlucken besteht Erstickungsgefahr.

### Verletzungsgefahr

- Batterien dürfen nicht geladen, mit anderen Mitteln reaktiviert, auseinander genommen, ins Feuer geworfen oder kurzgeschlossen werden.
- Bei Batterien: Kontakt der Batterieflüssigkeit mit Haut, Augen und Schleimhäuten vermeiden. Bei Kontakt die betroffenen Stellen sofort mit reichlich klarem Wasser spülen und umgehend einen Arzt aufsuchen.

- Vergewissern Sie sich, dass Sie die Batterien in der richtigen Polarität eingelegt haben (+/-), um eine Beschädigung des Gerätes zu vermeiden. Explosionsgefahr!
- Reinigen Sie Batterie- und Gerätekontakte bei Bedarf vor dem Einlegen. Explosionsgefahr!
- Ersetzen Sie immer alle Batterien. Benutzen Sie keine verschiedenen Batterie-Typen, -Marken oder welche mit unterschiedlicher Kapazität. Explosionsgefahr!

### Vorsicht - Sachschaden

- Die Mühle oder Teile davon dürfen nicht in Wasser oder andere Flüssigkeiten getaucht werden. Der Artikel würde beschädigt werden.
- Nehmen Sie die Batterien aus der Mühle heraus, wenn diese verbraucht sind oder wenn Sie die Mühle länger nicht benutzen. So vermeiden Sie Schäden, die durch Auslaufen entstehen können.
- Setzen Sie Batterien keinen extremen Bedingungen aus, indem Sie diese z. B. auf Heizkörpern oder unter direkter Sonneneinstrahlung lagern. Erhöhte Auslaufgefahr!
- Füllen Sie den Mahlgutbehälter nicht randvoll, sondern beachten Sie die maximale Füllhöhe (ca 80 %). Durch Feuchtigkeit können sich die Salzkristalle ausdehnen,

so dass der Behälter auseinanderplatzen könnte.

- Schalten Sie die Mühle nur ein, wenn Mahlgut (Salz oder Pfeffer) eingefüllt ist. Ansonsten könnte das Mahlwerk beschädigt werden.
- Nehmen Sie keine Veränderungen an dem Gerät vor. Lassen Sie Reparaturen nur von einer Fachwerkstatt durchführen und beachten Sie die Garantiebedingungen. Durch unfachmännische Reparaturen könnte das Gerät beschädigt werden.
- Verwenden Sie keinesfalls harte, kratzende oder scheuernde Reinigungsmittel o. ä., um die Mühle zu reinigen. Hierbei könnte die Oberfläche zerkratzen.

### Lieferumfang prüfen

1. Nehmen Sie alle Teile aus der Verpackung.
2. Kontrollieren Sie, ob die Mühle Schäden aufweist. Ist dies der Fall, benutzen Sie die Mühle nicht. Wenden Sie sich an unser Servicecenter. Die Kontaktdaten finden Sie auf der Garantiekarte.
3. Kontrollieren Sie, ob alle Teile vorhanden und unbeschädigt sind.
4. Entfernen Sie alle Verpackungsteile und reinigen Sie die Mühle, siehe „Reinigen“.

## Batterien einlegen/wechseln

1. Halten Sie das Gehäuse fest. Der Mahlgutbehälter zeigt nach unten.
2. Drehen Sie mit der anderen Hand die Abschlusskappe bis zum Anschlag gegen den Uhrzeigersinn.
  - Die Markierung auf der Abschlusskappe muss auf das offene Schloss-Symbol zeigen.
3. Ziehen Sie die Batterieaufnahme aus dem Gehäuse.

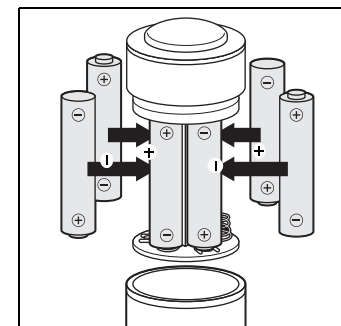

4. Entnehmen Sie die alten Batterien. Beachten Sie die Entsorgungshinweise.
5. Setzen Sie sechs Batterien (Typ siehe „Technische Daten“) so ein, wie auf vorstehender Grafik gezeigt. Achten Sie auf die richtige Polarität (+/-).
6. Setzen Sie die Abschlusskappe wieder auf und drehen Sie sie bis zum Anschlag im Uhrzeigersinn.

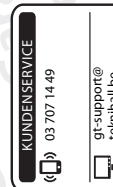

ab Kaufdatum (Kaufbeleg aufbewahren)

|  |               |              |               |
|--|---------------|--------------|---------------|
| Händler                                  | Firmenname:   | Strasse/Ort: | PLZ/Ort:      |
| Käufer                                   | Name/Vorname: | Strasse/Nr.: | PLZ/Ort:      |
| E-Mail: (für Zustellungen zur Reparatur) |               |              | Unterschrift: |

Service:  
Globaltronics Service Center  
c/o teknihall Benelux bvba  
Brusselstraat 33  
2321 Meer  
Belgien  
Hotline: 03 707 14 49  
Fax: 03 60 55 043  
Mail: gt-support@teknihall.be

## Entsorgen



Entsorgen Sie die Verpackung sortenrein. Geben Sie Pappe und Karton zum Altpapier, Folien in die Wertstoff-Sammlung.



Gemäß der Richtlinie 2012/19/EU muss das Gerät am Ende seiner Lebensdauer einer ordnungsgemäßen Entsorgung zugeführt werden. Dabei werden die im Gerät enthaltenen Wertstoffe einer weiteren Verwertung zugeführt und Umweltbelastungen vermieden. Bringen Sie das Altgerät zu einer Sammelstelle für Elektronikschrott oder zu einem Recyclinghof. Nehmen Sie die Batterien vor der Entsorgung aus dem Gerät und entsorgen Sie sie getrennt.



Batterien und Akkus dürfen nicht in den Hausmüll! Als Verbraucher sind Sie gesetzlich verpflichtet, alle Batterien und Akkus, egal ob sie Schadstoffe\* enthalten oder nicht, bei einer Sammelstelle in Ihrer Gemeinde/ Ihrem Stadtteil oder im Handel abzugeben, damit sie einer umweltschonenden Entsorgung zugeführt werden können.

## Technische Daten

**Modell:**  
Elektrische Salz- und Pfeffermühle GT-SPM-10

**Batterien:**  
6x 1,5 V   
LR03 (AAA) / 9 V , 1 A  
Revisionsnummer: 2021\_01

Da unsere Produkte ständig weiterentwickelt und verbessert werden, sind Design- und technische Änderungen möglich. Diese Anleitung kann auch als pdf-Datei von unserer Homepage [www.gt-support.de](http://www.gt-support.de) heruntergeladen werden.

## Konformitäts-erklärung

Die Konformität des Produktes mit den gesetzlich vorgeschriebenen Standards wird gewährleistet.

Die vollständige Konformitäts-erklärung und die Anleitung finden Sie im Internet unter [www.gt-support.de](http://www.gt-support.de).

Mit diesem Symbol gekennzeichnete Produkte erfüllen alle anzuwendenden Gemeinschaftsvorschriften des Europäischen Wirtschaftsraums.

Vertrieben durch  
(keine Serviceadresse!):  
Globaltronics GmbH & Co. KG  
Bei den Mühren 5  
20457 Hamburg  
Germany

## Lagern

Falls Sie die Mühle längere Zeit nicht mehr benutzen:

1. Entnehmen Sie die Batterien.
2. Entfernen Sie das Mahlgut aus dem Mahlgutbehälter.
3. Lagern Sie die Mühle an einem trockenen und frostfreien Ort.

## Fehler und Abhilfe

### Keine Funktion.

- Batterien leer?
- Batterien richtig herum eingesetzt?

### Mühle arbeitet, aber es kommt nichts heraus.

- Schutzkappe entfernt?
- Einstellrad für Mahlgrad versehentlich bis zum Anschlag in Richtung „-“ gedreht?



Falls die LED nicht mehr leuchtet, ist ein Wechsel der Lampe nicht möglich.

in die entsprechende Richtung. Beachten Sie die Pfeilmarkierung und +/- Kennzeichnung.

### grober Mahlgrad

- Gegen den Uhrzeigersinn in Richtung „+“ drehen.

### feiner Mahlgrad

- Im Uhrzeigersinn drehen in Richtung „-“ drehen.



Durch Drehen des Einstellrads im Uhrzeigersinn bis zum Anschlag, können Sie das Mahlwerk auch ganz verschleiben. **Drücken Sie dann nicht den Ein-/Ausschalter, da in diesem Fall das Mahlwerk nach kurzer Zeit unbrauchbar wird.**

## Reinigen



### VORSICHT - Sachschaden

Die Mühle oder Teile davon dürfen nicht in Wasser oder andere Flüssigkeiten getaucht werden.

1. Wischen Sie die Mühle mit einem weichen, leicht angefeuchteten Tuch sauber.
2. Um das Gerät von Rückständen zu befreien, drehen Sie die Mühle auf den Kopf und schalten Sie sie kurz ein.

fer erst dann mahlen, wenn Sie das Gewürz brauchen. Dadurch hat das Gewürz mehr Aroma.

1. Ziehen Sie die Schutzkappe ab.
2. Halten Sie die Mühle über die zu würzende Speise und drücken Sie den Ein- /Ausschalter.

Mahlwerk und Beleuchtung sind eingeschaltet, solange Sie den Schalter gedrückt halten.

3. Stecken Sie nach dem Gebrauch die Schutzkappe wieder auf.



Wenn die Mühle blockiert, ist das Mahlwerk verstopft. In diesem Fall die Mühle etwas schütteln, auf den Kopf drehen und kurz einschalten.

## Mahlgrad einstellen

1. Ziehen Sie die Schutzkappe ab.
2. Drehen Sie die Mühle auf den Kopf und schalten Sie sie kurz ein, um das Mahlwerk frei zu machen.

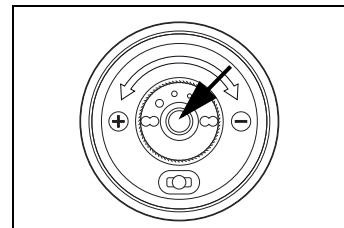

3. Drehen Sie das Einstellrad in der Mitte des Mahlwerks

## Mahlgut einfüllen

1. Halten Sie das Gehäuse fest. Der Mahlgutbehälter 4 zeigt nach unten.
2. Drehen Sie mit der anderen Hand den Mahlgutbehälter bis zum Anschlag gegen den Uhrzeigersinn.

Die Markierung auf dem Gehäuse muss auf das offene Schloss-Symbol am Mahlgutbehälter zeigen.

3. Ziehen Sie den Mahlgutbehälter nach unten ab.
4. Befüllen Sie den Mahlgutbehälter bis max. 80 % mit Salzkristallen oder Pfefferkörnern.
5. Stecken Sie das Gehäuse 3 auf den Mahlgutbehälter und drehen Sie den Mahlgutbehälter im Uhrzeigersinn.

Die Markierung auf dem Gehäuse muss auf das geschlossene Schloss-Symbol am Mahlgutbehälter zeigen.

Die Mühle ist jetzt verriegelt und einsatzbereit.

## Gebrauch

### VORSICHT - Sachschaden

Schalten Sie die Mühle nur ein, wenn Mahlgut (Salz oder Pfeffer) eingefüllt ist.

Der Vorteil einer Mühle ist, dass Sie das Salz oder den Pfeffer

## Garantiebedingungen

Das von Ihnen gekaufte Produkt wurde mit größter Sorgfalt und unter ständiger Produktkontrolle hergestellt.

1. Die Garantiefrist beträgt 3 Jahre und beginnt mit dem Tag des Kaufs. Wenn das Gerät trotz sorgfältiger Herstellung und ständiger Produktkontrolle doch einmal ausfallen sollte, nehmen Sie bitte Kontakt mit unserem Service Center auf.

2. Bitte wenden Sie sich mit allen Fragen nach näheren Informationen und Bestellungen von zu ersetzenden Teilen telefonisch an unser Service Center.

3. Unsere Garantie bieten wir nach den entsprechenden gesetzlichen / landesspezifischen Bestimmungen (Kaufnachweis durch Kassenscheinbeleg). Schäden, die auf normalen Verschleiß, übermäßige Belastung oder unsachgemäße Nutzung zurückzuführen sind, sind von der Garantie ausgeschlossen.

**Wenden Sie sich bei einer Reklamation bitte zuerst telefonisch an unsere Service-Hotline. Dort wird man Sie gern über die weiteren Abläufe informieren. Senden Sie bitte den gekauften Artikel NIE unangefordert an uns!**

Heben Sie den Kassenschein als Nachweis für den Kauf gut auf.

Diese Garantie deckt keine Schäden ab, die durch einen Störfall durch unsachgemäße Nutzung und/oder durch höhere Gewalt entstanden sind. Wenn ein Garantiefall vorliegt, wenden Sie sich bitte an unsere Service-Hotline:

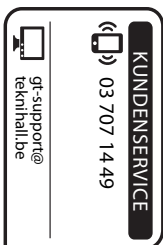

Globaltronics Service Center  
c/o teknihall Benelux bvba  
Brusselstraat 33  
2321 Meer  
Belgien

Der Anspruch auf Garantie erlischt, wenn sich zeigt, dass unbefugte Abänderungen an diesem Gerät vorgenommen haben. Wenn das Gerät an unseren Kundendienst gesendet wird, achten Sie bitte auf eine geeignete Verpackung. Für etwaige Transportschäden sind wir nicht haftbar.