

AMBIANO®

Vloerstofzuiger met stofzak Aspirateur de sol avec sac à poussière Bodenstaubsauger mit Staubbeutel

GT-SF-VCB-02



3 Jaar
Ans
Jahre
GARANTIE

KLANTENSERVICE - SERVICE CLIENTS - KUNDENSERVICE
☎ **BE** +32 (0) 3 707 14 49 (tegen lokaal
tarief / au tarif local / zum Ortstarif)
💻 **E-mail: gt-support@teknihall.be**
AN BE 2007030133560 25/2026

ORIGINELE BEDIENINGSHANDLEIDING..... 1
MODE D'EMPLOI ORIGINAL 29
ORIGINALBEDIENUNGSANLEITUNG 57



GTIN 4070757017527
25/2026
AN BE 2007030133560
PO51033550

Inhoudsopgave

Inhoudsopgave	2		
Algemeen	3	Onderhoud, reiniging en verzorging	20
Inleiding	3	Apparaat reinigen	21
EU-conformiteitsverklaring	3	Vloermondstuk reinigen	21
Gebruik volgens de voorschriften	3	Motorbeschermingsfilter reinigen	21
		Uitblaasfilter reinigen	22
		Opbergen	22
Productonderdelen / Bij de levering inbegrepen	4	Technische gegevens	24
Veiligheid	7	Afvoeren	25
Gevaren voor kinderen en personen met beperkte vermogens	7	Garantiekartaart	27
Gevaren bij de omgang met elektrische apparaten	7		
Gevaren bij het werken met de vloerstofzuiger met stofzak	9		
Verklaring symbolen en verdere informatie	12		
Opbouw en montage	13		
Voor het eerste gebruik	13		
Montage	13		
Stofzak plaatsen / vervangen	14		
Bediening	16		
Welk mondstuk waarvoor	16		
Ingebruikneming van het apparaat	17		
Bediening van het apparaat	17		
Storing en oplossing	19		

Algemeen

Inleiding

Hartelijk dank dat u gekozen hebt voor de vloerstofzuiger met stofzak van Ambiano. Hiermee hebt u een kwalitatief hoogwaardig product aangeschaft, dat voldoet aan de hoogste prestatie- en veiligheidsstandaards. Voor de juiste omgang en een lange levensduur raden wij u aan de volgende aanwijzingen in acht te nemen.

Lees de handleiding en vooral de veiligheidsaanwijzingen zorgvuldig door, voordat u het apparaat in gebruik neemt. U vindt een aantal belangrijke en nuttige aanwijzingen die voor het in gebruik nemen door iedere gebruiker begrepen en opgevolgd moeten worden. Bewaar de bedieningshandleiding en geef deze mee als u het apparaat aan iemand anders geeft.

EU-conformiteitsverklaring

CE De conformiteit van het product met de wettelijk voorgeschreven normen wordt gegarandeerd. De volledige conformiteitsverklaring is te vinden op het internet onder www.gt-support.de. Het apparaat voldoet aan de eisen van de Duitse wet op productveiligheid. Dit wordt aangetoond met het GS-teken van het onafhankelijke testinstituut:



Gebruik volgens de voorschriften

Het apparaat is uitsluitend geschikt voor het opzuigen van droog vuil in droge ruimten. Bovendien is het apparaat niet bestemd voor commercieel gebruik, maar uitsluitend voor gebruik in de privéhuishouding. Ieder ander gebruik van of wijziging aan het apparaat is niet volgens de voorschriften en is principieel verboden. Voor schade die ontstaan is door niet reglementair gebruik of een verkeerde bediening, kan geen aansprakelijkheid geaccepteerd worden.

Het apparaat is niet geschikt voor het opzuigen van

- toner, gips, cement, steengruis, boorstof, giftige of explosieve stoffen,
- gloeiende as, brandende sigaretten of lucifers,
- puntige voorwerpen zoals glassplinters,
- vloeistoffen!

Uitgever van de handleiding:
Globaltronics GmbH & Co. KG
Bei den Mühren 5
20457 Hamburg, Duitsland
info@globaltronics.com

Productonderdelen / Bij de levering inbegrepen



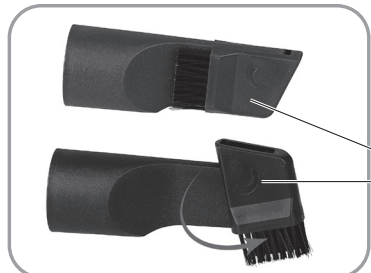
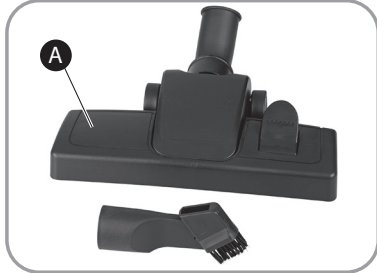
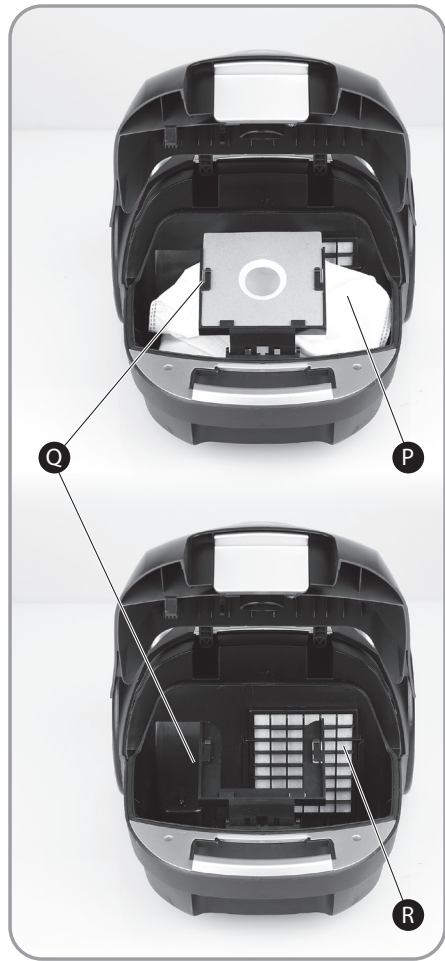
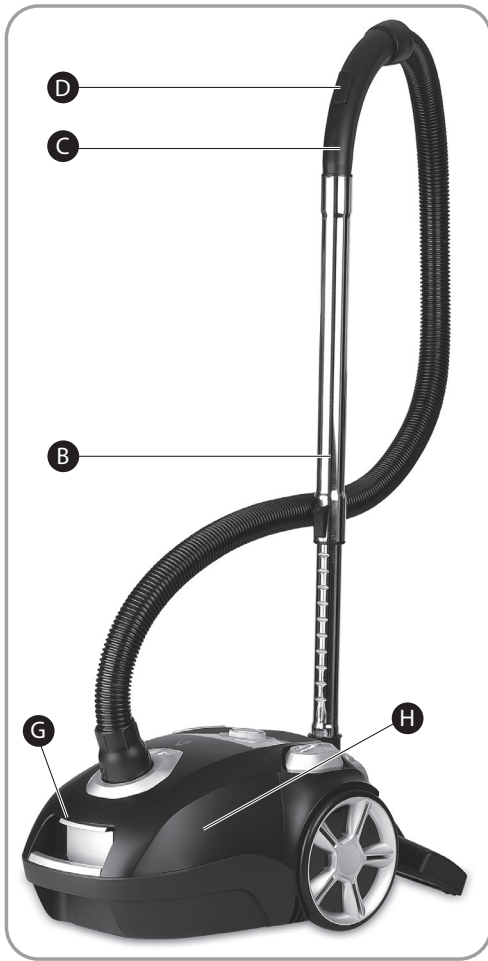

- A) Vloermondstuk
- B) Telescoopbuis, verstelbaar
- C) Zuigslang met handgreep
- D) Secundaire luchtschuif
- E) Aansluitopening voor zuigslang
- F) Handgreep
- G) Ontgrendeling (stofruimte-afdekking)
- H) Stofruimte-afdekking
- I) Aan-/uittoets
- J) Vermogensregelaar
- K) Knop voor snoeropwikkeling
- L) Uitblaasrooster
- M) Ontgrendelknoppen (2x)
- N) Uitblaasfilter (achter het uitblaasrooster)
- O) Parkeerhulp
- P) Stofzak
- Q) Stofzakhouder
- R) Motorbeschermingsfilter
- S) Kier-/borstelmondstuk
- T) Handleiding en garantiekaart (zonder afb.)

Veiligheid



Lees alle onderstaande veiligheidsaanwijzingen zorgvuldig en neem deze in acht. Bij het niet in acht nemen bestaat er gevaar voor ernstige ongelukken en verwondingen en het risico voor materiële schade en schade aan het apparaat.

Gevaren voor kinderen en personen met beperkte vermogens

- Dit apparaat kan gebruikt worden door kinderen van 8 jaar en ouder en door personen met beperkte fysieke, sensorische of mentale vermogens of gebrek aan ervaring en/of kennis, als ze onder toezicht staan of geïnstrueerd werden over het veilige gebruik van het apparaat en de eventueel daaruit voortkomende gevaren begrepen hebben.
- Het reinigen en het onderhoud door de gebruiker

- mogen niet uitgevoerd worden door kinderen, tenzij ze 8 jaar of ouder zijn en onder toezicht staan. Het apparaat en zijn aansluit-snoer moeten bij kinderen jonger dan 8 jaar uit de buurt gehouden worden.
- Kinderen mogen niet met het apparaat spelen. Kinderen herkennen het gevaar niet dat ontstaan kan bij het omgaan met elektrische apparaten. Gebruik en bewaar het apparaat daarom buiten het bereik van kinderen jonger dan 8 jaar.
 - Houd het verpakkingsmateriaal verwijderd van kinderen – **verstikkingsgevaar!**

Gevaren bij de omgang met elektrische apparaten

- Sluit het apparaat alleen aan een volgens de voorschriften geïnstalleerd, geaard stopcontact aan met een netspanning die in

overeenstemming is met de opgave op het typeplaatje.

- Als het snoer beschadigd is, mag dit alleen vervangen worden door een door de fabrikant genoemd servicestation om gevaar voor letsel en ongevallen of schade aan het apparaat te voorkomen.
- Zorg er voor dat het stopcontact in de buurt zit van het apparaat en goed bereikbaar is, zodat de stekker er in geval van storing snel uitgehaald kan worden.
- Reparaties mogen alleen uitgevoerd worden door erkende werkplaatsen. Niet deskundig gerepareerde apparaten vormen een gevaar voor de gebruiker.
- Laat het apparaat niet zonder toezicht als het aanstaat om ongevallen te voorkomen.
- Om ongelukken te voorkomen, mogen er nooit meerdere huishoudelijke apparaten aan hetzelfde gearde stopcontact aan-

gesloten worden (bijv. met een 3-weg stekker).

- Dompel het apparaat nooit in water en gebruik het niet buiten, zodat het niet blootgesteld wordt aan regen of ander vocht! **Gevaar voor een elektrische schok!**
- Indien het apparaat toch in het water gevallen zou zijn, trek dan eerst de stekker uit het stopcontact en haal dan het apparaat eruit! Gebruik het apparaat daarna niet meer, maar laat het eerst controleren door een erkend servicestation. Dit geldt ook als het snoer of het apparaat beschadigd is of als het apparaat gevallen is. **Gevaar voor een elektrische schok!**
- Haal altijd de stekker uit het stopcontact als het apparaat niet gebruikt wordt en voor iedere reiniging of bij storingen! Nooit aan het snoer trekken! **Gevaar voor een elektrische schok!**

- Let erop dat het snoer of het apparaat nooit op hete oppervlakken of in de buurt van warmtebronnen geplaatst wordt. Leg het snoer zo neer dat het niet in contact komt met hete of scherpe voorwerpen. **Gevaar voor een elektrische schok!**
- Knik het netsnoer in geen geval, want dit kan leiden tot een breuk in het snoer. **Gevaar voor een elektrische schok!**
- Gebruik het apparaat niet als u op een vochtige ondergrond staat of als uw handen of het apparaat nat zijn. **Gevaar voor een elektrische schok!**
- Open het apparaat nooit zelf en probeer in geen geval om met metalen voorwerpen in het apparaat te komen. **Gevaar voor een elektrische schok!**

Gevaren bij het werken met de vloerstofzuiger met stofzak

- Zuig nooit gloeiende as, brandende sigaretten of lucifers op, noch puntige voorwerpen, glassplinters en water of andere vloeistoffen. Daarmee kunt u de vloerstofzuiger beschadigen en uzelf in gevaar brengen. Gloeiende as, brandende sigaretten enz. zetten de filter in brand, vocht kan kortsluiting veroorzaken, puntige voorwerpen beschadigen de filter.
- Gebruik het apparaat niet als de behuizing zichtbaar beschadigd is, het netsnoer defect is of als u vermoedt dat er een onzichtbaar defect aanwezig is (bijv. na een val).
- Zet het apparaat altijd eerst uit voordat u het reinigt, onderhoud uitvoert, onderdelen vervangt of naar een andere functie overschakelt. Haal ook de stekker uit het stopcontact om te voorkomen dat u het apparaat per ongeluk inschakelt.
- Zuig met het apparaat geen voor de gezondheid schadelijke, vochtige, natte, explosie-

ve, giftige voorwerpen, grove glassplinters, oplosmiddelen, gassen of gloeiende as op of weg, dit om ongevallen te voorkomen.

- Stofzuig niet op levende wezens. Dat kan ongevallen veroorzaken. Stofzuig niet op kledingstukken die op het lichaam gedragen worden. De uiteinden van de mondstukken en buizen mogen nooit in de buurt van ogen en oren komen.
- Wees voorzichtig bij het oprollen van het snoer. Door het krachtige intrekken van het snoer kan er een „zweep-effect“ ontstaan (het heen en weer slaan van het snoer).
- Ga nooit op de vloerstofzuiger zitten en zet er niets op.
- Gebruik de vloerstofzuiger alleen als alle filters en de stofzak correct geplaatst zijn. De filter en/of stofzak mogen niet beschadigd zijn!
- Gebruik alleen originele accessoires. Als er niet-originele accessoires gebruikt worden, is de kans op een ongeval groter. Bij ongevallen of schade met niet-originele accessoires wordt geen enkele aanspra-

kelijkheid aanvaard. Bij het gebruik van accessoires van andere fabrikanten en daaruit voortvloeiende schade aan het apparaat vervalt elke aanspraak op garantie.

- Stel het apparaat niet bloot aan weersinvloeden, vocht en warmtebronnen.
- Wacht tot het reinigingsmiddel volledig droog is, voordat u een pas geshamponeerd tapijt met het apparaat zuigt.
- Het apparaat is uitgerust met een motorbeveiliging. Bij oververhitting, bijv. door verstopte mondstukken of een te vol stofreservoir, schakelt de vloerstofzuiger zich automatisch uit. Reinig regelmatig de filters en het stofreservoir, zodat deze veiligheidsfunctie niet geactiveerd wordt.
- Gebruik alleen originele filters die u aangeschaft hebt via onze klantenservice. Bij het gebruik van filters van andere fabrikanten kan de werking van het apparaat beïnvloed worden. Gebruik geen defecte accessoires.
- Rol het netsnoer altijd voldoende uit (wij raden aan ongeveer 2/3 van het snoer

uit te rollen om verhitting van het snoer te voorkomen). Trek het snoer niet verder uit het apparaat dan tot aan de gele markering.

- Zorg ervoor dat niemand over het netsnoer kan struikelen.
- Trek in geen geval aan het snoer als u de rode markering bereikt hebt.
- De afvoerluchtopeningen van het uitblaasrooster en de uitblaasfilter mogen nooit afgedekt of geblokkeerd zijn. Zorg altijd voor voldoende vrije ruimte en verwijder regelmatig vuil van de ventilatieopeningen om verstopping van de openingen te voorkomen.
- Gebruik voor het reinigen nooit scherpe of schurende reinigingsmiddelen of scherpe voorwerpen.
- Laat het apparaat en alle accessoires afkoelen tot kamertemperatuur voordat u ze reinigt.
- Dek het apparaat niet af en zorg ervoor dat de uitblaasopeningen niet geblokkeerd worden door vuil, haren enz.

Verklaring symbolen en verdere informatie

De volgende symbolen en signaalwoorden worden in deze bedieningshandleiding, op het apparaat en/of op de verpakking gebruikt of dienen voor de weergave van extra informatie.



Gebruiksaanwijzing lezen en in acht nemen!



Belangrijke veiligheidsaanwijzingen worden gekenmerkt met dit symbool.

Gevaar – met betrekking tot persoonlijk letsel

Let op – met betrekking tot materiële schade



Belangrijke informatie wordt gekenmerkt met dit symbool



Dit symbool kenmerkt elektrische apparaten van veiligheidsklasse II.



Dit symbool wijst op speciale voorschriften voor de verwijdering van oude apparaten (zie hoofdstuk "Afvoeren").

Opbouw en montage

Voor het eerste gebruik



Gevaar

Controleer het apparaat na het uitpakken op volledigheid en eventuele transportschade om gevaarlijke situaties te voorkomen. Gebruik het in geval van twijfel niet, maar neem in dat geval contact op met onze klantenservice. Het serviceadres vindt u in onze Garantie bepalingen op de Garantiekaart.

Het apparaat en de accessoires zitten ter bescherming tegen transportschade in een verpakking.

- Haal het apparaat voorzichtig uit zijn verpakking.
- Verwijder alle delen van de verpakking.
- Verwijder de stofresten van de verpakking van het apparaat en alle accessoires volgens de opgaven in hoofdstuk 'Onderhoud, reiniging en verzorging'.

Montage

- Steek de zuigslang (C) in de aansluitopening (E) en duw het aansluitstuk in de aansluitopening (E) tot het hoorbaar en voelbaar vastklikt. Controleer of het stevig vastzit.
- Afhankelijk van de werkzaamheden die u wilt uitvoeren, kunt u nu de telescoopbuis (B) met het uiteinde met de grootste diameter op het daarvoor bestemde uiteinde van de afneembare handgreep aan de zuigslang (C) steken. Als u de telescoopbuis (B) niet wilt gebruiken, kunt u ook een van de mondstukken rechtstreeks op de handgreep steken.
- De telescoopbuis (B) instellen voor uw lichaamslengte of voor de geplande werkzaamheden: druk de schuifknop in de richting van de pijl en houd hem ingedrukt. Trek de telescoopbuis (B) op de gewenste lengte uit of schuif hem in elkaar. Laat de schuifknop weer los, zodat hij vastklikt en de ingestelde lengte vergrendeld is.

Stofzak plaatsen / vervangen



Vervang de stofzak regelmatig. Een volle stofzak kan het zuigvermogen verminderen en voor onaangename geurtjes zorgen. We raden aan de stofzak te vervangen zodra hij voor ongeveer twee derde gevuld is.



Gebruik uitsluitend passende stofzakken van goede kwaliteit. Stofzakken van mindere kwaliteit of stofzakken met een verkeerde maat kunnen het zuigvermogen verminderen, de werking van het apparaat negatief beïnvloeden en zelfs tot oververhitting van de motor leiden.

Voor optimale zuigprestaties raden wij u aan stofzakken te gebruiken die u via onze klantenservice hebt aangeschaft. Als alternatief kunt u ook stofzakken van het type >>DIV150<< of compatibele modellen gebruiken.

Om een volle stofzak te verwijderen en een nieuwe te plaatsen gaat u als volgt te werk:

- Schakel het apparaat uit en trek de stekker uit het stopcontact.
- Open de stofruimte-afdekking (H) door de ontgrendeling (G) in te drukken en de stofruimte-afdekking omhoog te trekken tot ze hoorbaar in de open stand vastklikt.

Opmerking: de stofruimte-afdekking kan alleen correct worden gesloten als er een stofzak in het apparaat zit.

- Trek de stofzak (P) omhoog uit de stofzakhouders (Q).
- Deponeer de stofzak met inhoud in de correcte vuilnisbak.
- Neem een nieuwe, passende stofzak en schuif hem met het daarvoor voorziene bevestigingsplaatje van bovenaf in de stofzakhouders (Q) tot aan de aanslag. In de meeste gevallen moet de stofzak geplaatst worden zoals hij uit de verpakking komt, dat wil zeggen gevouwen. Volg hierbij eventuele instructies van de betreffende fabrikant.
- Sluit de stofruimte-afdekking (H) tot ze correct vastklikt en volledig gesloten is. Let er bij het sluiten op dat de stofzak niet gekneld raakt.

Tip: de stofzakhouder (Q) is afneembaar om de stofzak makkelijker te verwijderen en te plaatsen. Trek de stofzakhouder (Q) omhoog uit zijn houder. U kunt de stofzak nu makkelijk verwijderen of plaatsen. Plaats vervolgens de stofzakhouder met stofzak terug in de daarvoor voorziene houder.

Bediening

Welk mondstuk waarvoor

Vloermondstuk (A)

Opmerking: afhankelijk van de aard van de te reinigen oppervlakken (bijvoorbeeld ruwe, rustieke vloeren) en van hoe vaak u het apparaat gebruikt, kan het vloermondstuk een zekere slijtage vertonen. Controleer daarom regelmatig de onderkant van het mondstuk op beschadiging en verontreiniging. Een vervuild of beschadigd mondstuk, eventueel met scherpe randen, kan gevoelige vloeren zoals parket beschadigen. We wijzen erop dat elke aansprakelijkheid voor schade door een versleten of vervuild mondstuk afgewezen wordt.

U zult het vaakst werken met het vloermondstuk (A), omdat het geschikt is voor grote, effen oppervlakken. U krijgt het beste zuigresultaat als u het apparaat en het vloermondstuk (A) aanpast aan de ondergrond met behulp van de voettuimelschakelaar.

- Voor kortpolige ondergronden en gladde vloeren zoals pvc, parket en tegels moeten de borstel en de rubberen lip aan de onderkant van het vloermondstuk (A) naar buiten steken. Druk hiertoe de voettuimelschakelaar omlaag aan de kant die naar het aansluitstuk wijst (zie afbeelding), tot u hoort en voelt dat hij vastklikt.



- Voor hoogpolige tapijten moeten de borstel en de rubberen lip ingetrokken zijn. Druk hiertoe de voettuimelschakelaar omlaag aan de kant die van het aansluitstuk weg gericht is. U kunt de voettuimelschakelaar (R) ook tijdens het gebruik omschakelen.



Kier-/borstelmondstuk (S)

Dit is een 2-in-1 mondstuk dat u kunt gebruiken als kierenmondstuk of als borstelmondstuk, afhankelijk van de positie van het wegklapbare borstelgedeelte.

- Met het borstelgedeelte weggeklapt, dus als kierenmondstuk, is het geschikt voor het stofzuigen van stofplooien, kieren, hoeken of nissen.



- Als u het kier-/borstelmondstuk (S) als borstelmondstuk wilt gebruiken, klapt u het daarop bevestigde borstelgedeelte in de richting van de pijl om tot het niet verder kan.



Als borstelmondstuk is dit accessoire geschikt voor de zachte reiniging van bijvoorbeeld schilderij- of deurlijsten, boeken, zichtschermen, lampenkappen enz.

Ingebruikneming van het apparaat



Nooit opzuigen: toner, gips, cement, steengruis, boorstof, toxische of explosieve stoffen, gloeiende as, brandende sigaretten of lucifers, puntige

voorwerpen zoals glassplinters, vloeistoffen!



Let op

Gebruik het apparaat alleen als alle filters en de stofzak correct geplaatst zijn.



Let op

Dek de uitblaasopeningen aan de achterkant van het apparaat nooit af, want dat kan leiden tot oververhitting van het apparaat. Houd voldoende afstand tot wanden of andere voorwerpen.

- Plaats het apparaat in de buurt van een stopcontact (met een netspanning volgens het typeplaatje) en zorg ervoor dat dit stopcontact goed te bereiken is.
- Let op een vlakke, droge en antislip ondergrond.

Bediening van het apparaat

- Plaats eerst het gewenste mondstuk zoals boven beschreven op de handgreep van de zuigslang (C) of op de telescoopbuis (B).
- Trek nu het netsnoer tot op de gewenste lengte uit (maximaal tot aan de gele markering).
- Sluit het apparaat aan op een volgens de voorschriften geïnstalleerd stopcontact.
- Druk met uw voet op de aan-/uitknop (I) om het apparaat in te schakelen.

kelen. De motor begint te werken en het apparaat zuigt.

- Afhankelijk van de uit te voeren werkzaamheden kunt u met de vermogensregelaar (J) het motorvermogen en daarmee het zuigvermogen naar wens instellen. Door de vermogensregelaar (J) met de klok mee te draaien, neemt het zuigvermogen toe. Door hem tegen de klok in te draaien, neemt het zuigvermogen af.
- Schuif en trek het gebruikte mondstuk voorzichtig over het te reinigen oppervlak en indien nodig ook in de hoeken.
- U kunt het zuigvermogen ook tijdens het stofzuigen indien nodig regelen met behulp van het luchtschuifje.



Schakel het apparaat na ieder gebruik uit en ook voordat u accessoires bevestigt of verwijdt. Haal de stekker uit het stopcontact om het apparaat van het stroomnet los

te koppelen. Laat het apparaat afkoelen tot kamertemperatuur voordat u het reinigt en/of opbergt.

- Schakel het apparaat uit door op de aan-/uitknop (I) te drukken.
- Trek de stekker uit het stopcontact. Trek daarbij alleen aan de stekker, nooit aan het snoer.
- Om het netsnoer op te wikkelen drukt u op de knop voor de snoeropwikkeling (K). Let op: door het krachtige intrekken van het snoer kan er een „zwepeffect“ ontstaan (het heen en weer slaan van het snoer). Houd het snoer indien nodig vast.
- Als u het vloermondstuk (A) gebruikt terwijl het aan de telescoopbuis (B) bevestigd is, kunt u de steunbeugel van het vloermondstuk in de parkeerhulp (O) schuiven.



Let op

Zorg er altijd voor dat de telescoopbuis volledig ingeschoven is als u de parkeerhulp wilt gebruiken. Houd de telescoopbuis met het bevestigde vloermondstuk loodrecht terwijl u de steunbeugel in de parkeerhulp schuift. Schuif de steunbeugel van het vloermondstuk tot aan de aanslag in de parkeerhulp.

Storing en oplossing

Storing:	Oorzaak:	Oplossing:
Het apparaat doet helemaal niets.	De stekker zit niet in het stopcontact.	Steek de stekker in het stopcontact.
	Het apparaat is niet ingeschakeld.	Druk op de aan-/uitknop om het apparaat aan te zetten.
Het apparaat heeft zichzelf tijdens de werking uitgeschakeld.	De filters zijn verstopt en de oververhittingsbeveiliging van het toestel heeft het apparaat uitgeschakeld.	Schakel het apparaat uit door op de aan-/uitknop te drukken en haal de stekker uit het stopcontact. Laat het apparaat volledig afkoelen tot kamertemperatuur (minstens 30 min) en reinig de filters.
Het zuigvermogen is zwak.	De stofzak zit niet goed.	Plaats de stofzak correct.
	De stofzak is vol.	Maak de stofzak leeg of vervang hem.
	Het mondstuk zit niet goed.	Breng het mondstuk correct aan.
	Het luchtschuijfe is geopend.	Sluit het luchtschuijfe.
	De vermogensregelaar is te laag ingesteld.	Stel met de vermogensregelaar een hoger vermogen in.
	De stofruimte-afdekking is niet goed dicht.	Sluit de stofruimte-afdekking correct.
Het netsnoer rolt niet op.	Het snoer werd tot voorbij de rode markering uitgetrokken en de trommel is beschadigd.	Het apparaat niet gebruiken. Meld het aan ons via het serviceadres.

Neem bij hier niet vermelde storingen contact op met onze klantenservice. Onze adviseurs helpen u graag verder. Het serviceadres vindt u in onze Garantiebepalingen en op de Garantiekaart. Aangezien we voortdurend sleutelen aan onze producten om ze te verbeteren, kan het zijn dat we het ontwerp aanpassen en eventueel technische wijzigingen aanbrengen. De bedieningshandleiding van dit toestel kunt u ook als pdf-bestand downloaden op onze startpagina www.gt-support.de.

Onderhoud, reiniging en verzorging



Gevaar

Trek voor het reinigen altijd de stekker uit het stopcontact! Laat het apparaat eerst helemaal afkoelen voordat u het reinigt. Gevaar voor een elektrische schok!



Gevaar

Let erop dat er geen vloeistof binnen in het apparaat komt. Het apparaat nooit in water dompelen. Gevaar voor een elektrische schok!



Let op

Gebruik voor het reinigen nooit scherpe of schurende reinigingsmiddelen of scherpe voorwerpen.



Let op

Reinig geen van de filters in de afwasmachine.



Let op

Gebruik geen heet water, reinigingsmiddelen of harde borstels voor het reinigen van de filters.



Let op

Let erop dat elke filter helemaal droog moet zijn, voordat hij opnieuw gebruikt wordt. Laat de filters uitsluitend aan de lucht drogen, gebruik in geen geval een of ander verwarmingsapparaat. Een vochtige of natte filter kan het zuigvermogen van het apparaat verminderen of

een beschadiging van de elektronica veroorzaken.



Reinig de afvoerluchtopeningen en de filters met regelmatige tussentijden. Als u merkt dat het vermogen van het apparaat minder is geworden, is dit vaak een teken dat de filters en/of de afvoerluchtopeningen gereinigd moeten worden.



In de loop van de tijd kunnen de witte materialen van de filters verkleuren. Dit is geen defect en beïnvloedt het vermogen in eerste instantie niet. Bedenk echter dat zelfs de meest kwalitatieve filter op een gegeven moment het einde van zijn levensduur bereikt heeft en vervangen moet worden. Ultrafijn stof verstoppt de poriën en kan vervolgens zelfs door intensieve reiniging niet meer uit de filters worden verwijderd. Daardoor wordt het zuigvermogen minder. Neem in dat geval contact op met onze klantenservice en bestel via hen de benodigde reservefilters.

Apparaat reinigen



Let op

Reinig geen onderdelen van het apparaat of accessoires in de afwasmachine.

- Voor het reinigen van de buitenkant van het apparaat, de filterruimtes, de telescoopbuis (B), het kier-/borstelmondstuk en de stofruimte gebruikt u een droge, eventueel iets vochtige, goed uitgewrongen doek.
- Vervolgens goed droogwrijven.
- Reinig de uitblaasopeningen (van het uitblaasrooster (L)) van tijd tot tijd met een zachte borstel.

De aan de zuigslang (C) bevestigde handgreep kan verwijderd worden om het reinigen te vergemakkelijken (bijvoorbeeld wanneer een per ongeluk opgezogen voorwerp vastzit). Druk hiervoor op de ontgrendelingen aan de zijkant van de handgreep en trek de handgreep van de zuigslang (C). Gebruik indien nodig een geschikt hulpmiddel!

Vloermondstuk reinigen

Zuig de onderkant van het vloermondstuk (A) af en toe schoon met het kier-/borstelmondstuk (S).

Motorbeschermingsfilter reinigen

Opmerking: de motorbeschermingsfilter (R) bevindt zich in de stofruimte.

- Open de stofruimte-afdekking (H) door de ontgrendeling (G) in te drukken en de stofruimte-afdekking omhoog te trekken tot ze hoorbaar in de open stand vastklikt.
- De filterhouder, met daarin de motorbeschermingsfilter (R), zit in een houder in de stofruimte. Trek de filterhouder omhoog om hem te verwijderen.
- Neem de motorbeschermingsfilter (R) uit de houder en klop hem voorzichtig uit boven een geschikte vuilnisbak.
- Plaats de gereinigde motorbeschermingsfilter (R) terug in de filterhouder en schuif deze weer van bovenaf in de daarvoor voorziene houder.

Opmerking: gebruik het apparaat nooit zonder correct geplaatste motorbeschermingsfilter (R).

Uitblaasfilter reinigen



Let op

Reinig de uitblaasfilter niet in de afwasmachine. Gebruik geen heet water, reinigingsmiddel of borstels.

De uitblaasfilter (N) moet regelmatig gereinigd worden, afhankelijk van op welke manier en hoe vaak u het apparaat gebruikt. Hij bevindt zich aan de achterkant van het apparaat.

- Open de vergrendeling van het uitblaasrooster (L) door de beide ontgrendelknoppen (M) in te drukken. Neem het uitblaasrooster (L) van het apparaat.
- Neem de uitblaasfilter (N) vast aan het daarvoor aangebrachte lipje en haal hem uit het apparaat.
- Klop de uitblaasfilter (K) voorzichtig uit boven een vuilnisbak.
- Als de uitblaasfilter erg vuil is, reinigt u hem grondig met water (gebruik hooguit lauwwarm water) en laat u hem vervolgens helemaal drogen.
- Plaats de volledig gedroogde filter terug. Breng ook het uitblaasrooster (L) weer aan: plaats het eerst met de twee lipjes aan de onderzijde en druk het dan aan de bovenkant richting de behuizing van het apparaat tot het hoorbaar en voelbaar vastklikt.

Opbergen

Berg het apparaat op een droge plaats op die niet toegankelijk is voor kinderen.

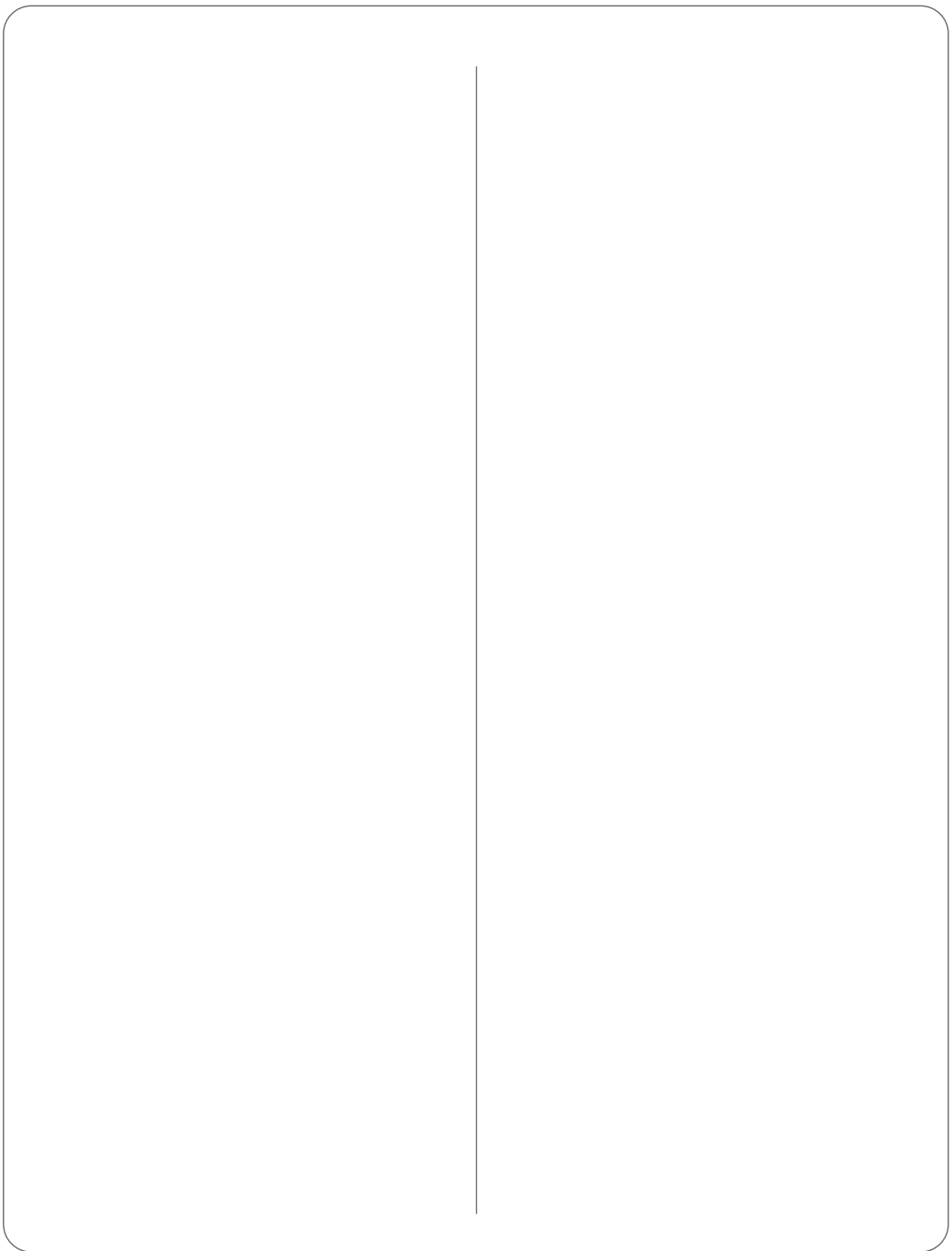

Technische gegevens

Nominale spanning:	230 V~
Nominale frequentie:	50 Hz
Nominaal vermogen:	700 W
Veiligheidsklasse:	II 

Technische informatie overeenkomstig Verordening (EU) 2023/826

Stand	Elektriciteitsverbruik [watt]	Overschakeltijd [minuten]
Uit	0,0	0
Stand-by	-	-
Stand-by met extra statusweergave	-	-

Afvoeren

Verpakking afvoeren

Gooi de verpakking soort bij soort weg. Leg karton en kartonnen dozen bij het oud papier en breng folie naar de inzameling van herbruikbare materialen.

Artikel afvoeren



Oude apparaten mogen niet bij het huisvuil!

Het symbool met de doorstreepte vuilnisbak betekent dat elektrische en elektronische apparaten niet samen met het huisvuil mogen worden weggegooid. Consumenten zijn wettelijk verplicht elektrische en elektronische apparaten aan het einde van hun levensduur gescheiden van ongesorteerd huishoudelijk afval in te leveren. Dit garandeert dat de recycling op een milieuvriendelijke en grondstofbesparende manier wordt uitgevoerd.

Batterijen en accu's die niet vast in het elektrische of elektronische apparaat zijn ingesloten en die kunnen worden verwijderd zonder te worden vernietigd dienen van de apparaten te worden gescheiden voordat u het apparaat inlevert bij een inzamelpunt en naar een aangewezen verwijderingspunt brengt. Hetzelfde geldt voor lampen die uit het apparaat kunnen worden verwijderd zonder te worden vernietigd.

Eigenaars van elektrische en elektronische apparaten van particuliere huishoudens kunnen deze inleveren bij de inzamelpunten van de overheidsinstanties voor afvalbeheer of bij de door de fabrikanten of distributeurs opgezette inzamelpunten. Het inleveren van oude apparaten is gratis.

In het algemeen zijn de distributeurs verplicht ervoor te zorgen dat oude apparaten kosteloos worden teruggenomen door geschikte terugnamefaciliteiten binnen een redelijke afstand ter beschikking te stellen.

Consumenten hebben de mogelijkheid een oud apparaat gratis terug te brengen naar een distributeur die verplicht is het terug te nemen indien u een gelijkwaardig nieuw apparaat met in wezen dezelfde functie koopt. Deze mogelijkheid bestaat ook voor leveringen aan een particulier huishouden.

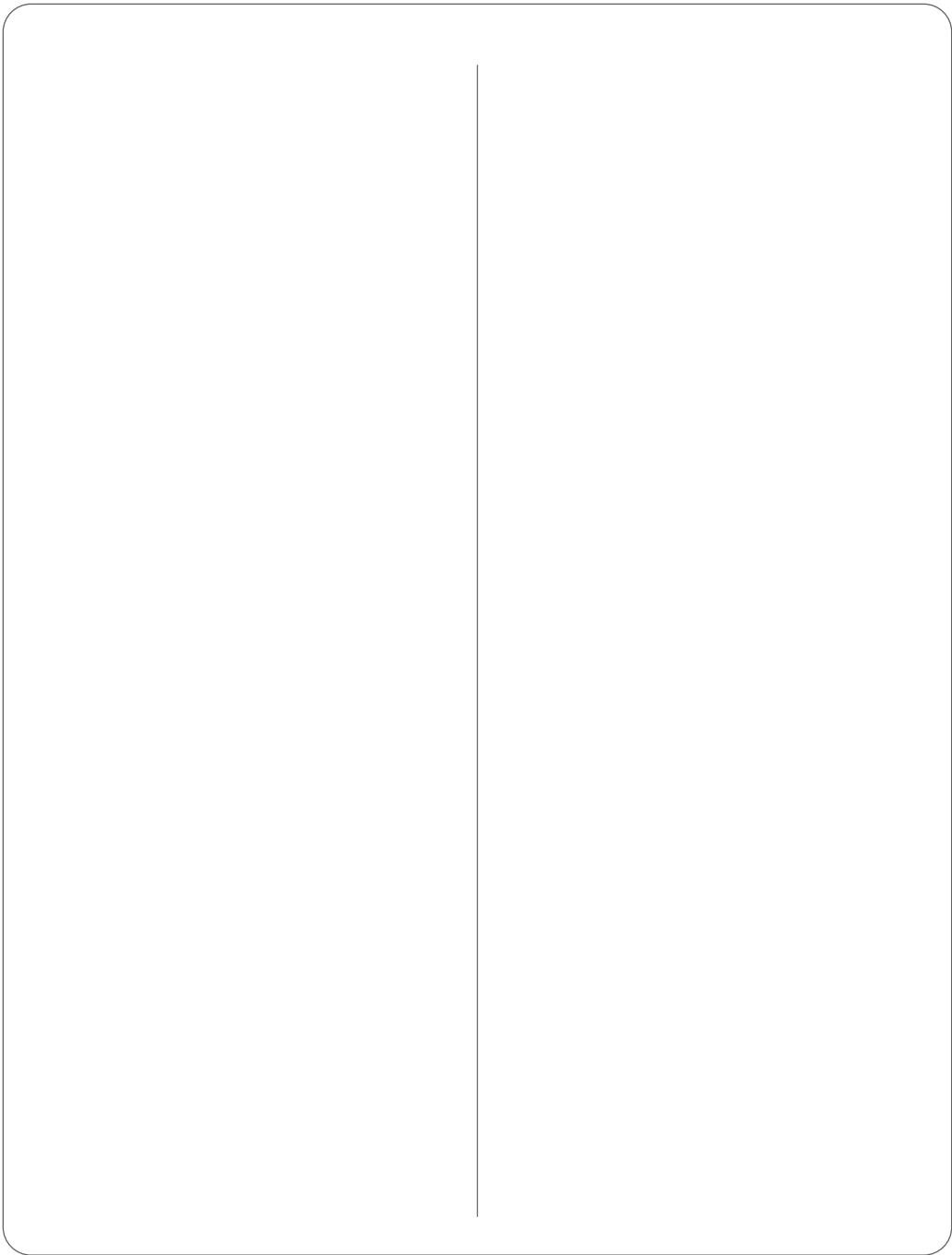

Garantiekaart

Artikel: Vloerstofzuiger met stofzak GT-SF-VCB-02 (AN BE 2007030133560)

Vanaf aankoopdatum

(bewaar de kassabon)

Handelaar	
Firma naam:	
Straat/nr:	
Postcode/plaats:	
Koper	
Probleem/Defect:	
Naam:	Straat/nr:
Postcode/plaats:	Telefoonnummer:
E-mail:	Handtekening:
(Voor statusmeldingen in verband met reparatie)	

Geachte klant,

Onze producten zijn aan een strenge kwaliteitscontrole onderworpen. Wanneer desondanks een van onze producten onverhoopt niet naar behoren functioneert, dan verzoeken wij u contact op te nemen met ons servicebedrijf. U kunt ons telefonisch bereiken via bovenstaande servicehotline. Wij zijn u graag van dienst. Ook kunt u met het product teruggaan naar één van de ALDI-filialen. Op uw verzoek kan ALDI de garantie-afwikkeling voor u verzorgen.



Globaltronics Service Center, c/o teknihall Benelux bvba
Brusselstraat 33, 2321 MEER, BELGIUM

Hotline: +32 (0) 3 707 14 49, Fax: +32 (0) 360 55 043

Mail: gt-support@teknihall.be

Ten aanzien van het door u bij ALDI gekochte product heeft u recht op garantie conform de onderstaande bepalingen, zulks onverminderd eventuele overige u toekomende rechten:

- 1) U kunt tot drie jaar na aankoopdatum aanspraak maken op garantie. De garantie is beperkt tot materiaal- en fabricagefouten en geeft u recht op herstel van deze gebreken of vervanging van het betreffende product zonder dat hieraan voor u kosten zijn verbonden.
- 2) Na constatering van het defect dient u binnen redelijke tijd een beroep te doen op de garantie. Het inroepen van enige garantie na afloop van de garantietermijn is niet mogelijk, tenzij het een gebrek betreft ten aanzien waarvan binnen redelijke tijd, doch in elk geval binnen twee maanden na afloop van de garantietermijn wordt gereclameerd.
- 3) U kunt het defecte product samen met uw garantiekaart en de kassabon portvrij toesturen aan het antwoordnummer van ons servicebedrijf. Wanneer het defect binnen de garantieregeling valt, ontvangt u het betreffende product gerepareerd terug of ontvangt u een nieuw product. Na reparatie of vervanging van een product begint de garantietermijn niet opnieuw te lopen. Dit geldt ook bij de verlening van aan-huis-service.

Wij wijzen u erop dat onze garantie vervalt in geval van oneigenlijk of ondeskundig gebruik van het product, in geval de voor het product geldende veiligheidsvoorschriften niet in acht zijn genomen, bij het gebruik van geweld ten aanzien van het product of in geval er reparaties of ingrepen aan het product zijn uitgevoerd door anderen dan ons servicebedrijf.

Gebreken die niet (of niet langer) onder de garantiebepalingen vallen, worden door ons servicebedrijf alleen verholpen tegen vergoeding van de hieraan verbonden kosten. Indien u hiervan gebruik wenst te maken, verzoeken wij u contact op te nemen met ons servicebedrijf.

Wanneer u bij ALDI een product aanschaft, heeft u het wettelijk recht (boek 7 BW) om een deugdelijk product van ALDI te ontvangen. ALDI geeft zich rekenschap van deze wettelijke verplichting en komt deze na.



PO51033550

25/2026

AMBIANO®

Aspirateur de sol avec sac à poussière

GT-SF-VCB-02



Sommaire

Sommaire	30	Pannes et solutions	47
Généralités	31	Maintenance, nettoyage et entretien	48
Introduction	31	Nettoyage de l'appareil	49
Déclaration de conformité UE	31	Nettoyage du suceur pour sol	49
Utilisation conforme	31	Nettoyage du filtre de protection du moteur	49
Composants / Contenu de l'emballage	32	Nettoyage du filtre de sortie d'air	50
Sécurité	35	Rangement	50
Risques pour les enfants et les personnes dont les facultés sont limitées	35	Données techniques	52
Risques liés à l'utilisation d'appareils électriques	36	Recyclage	53
Risques liés à l'utilisation de l'aspirateur pour sols	37	Carte de garantie	55
Explication des symboles et autres informations	40		
Installation et montage	41		
Avant la première utilisation	41		
Montage	41		
Insertion/remplacement du sac à poussière	42		
Utilisation	44		
Quel suceur pour quelle utilisation ?	44		
Mise en service de l'appareil	45		
Utilisation de l'appareil	45		

Généralités

Introduction

Nous vous remercions d'avoir choisi l'aspirateur pour sols Ambiano. Vous venez d'acquérir un produit de qualité qui satisfait aux normes de performance et de sécurité les plus élevées. Afin de manipuler correctement l'appareil et de garantir sa longévité, nous vous recommandons de respecter les indications suivantes.

Veillez lire attentivement cette notice d'utilisation et notamment les consignes de sécurité avant la mise en service de l'appareil. Vous y trouverez un certain nombre de recommandations importantes et utiles qui doivent être comprises et observées par tous les utilisateurs avant la mise en service. Conservez cette notice d'utilisation et donnez-la avec l'appareil si vous le remettez à une autre personne.

Déclaration de conformité UE

CE La conformité du produit aux normes prescrites par la loi est garantie. Vous trouverez la déclaration de conformité intégrale sur Internet sous www.gt-support.de.

L'appareil répond aux exigences de la loi sur la sécurité des produits. Ceci est prouvé par le sigle GS de l'institut de contrôle indépendant :



Utilisation conforme

L'appareil est exclusivement conçu pour aspirer de la saleté sèche dans des pièces sèches. De plus, l'appareil n'est pas destiné à une utilisation professionnelle mais uniquement à une utilisation privée. Toute autre utilisation ou modification de l'appareil n'est pas conforme et est strictement interdite. Nous ne pouvons être tenus responsables des dommages survenus à la suite d'une utilisation non conforme ou incorrecte.

Cet appareil n'est pas adapté pour aspirer :

- des matériaux argileux, du plâtre, du ciment, de la poussière de pierre, de la poussière de perçage, des substances toxiques ou explosives ;
- des cendres incandescentes, des cigarettes ou allumettes allumées ;
- des objets pointus comme des éclats de verre ;
- des liquides !

Éditeur de la notice :

Globaltronics GmbH & Co. KG
Bei den Mühren 5
20457 Hamburg, Allemagne
info@globaltronics.com

Composants / Contenu de l'emballage



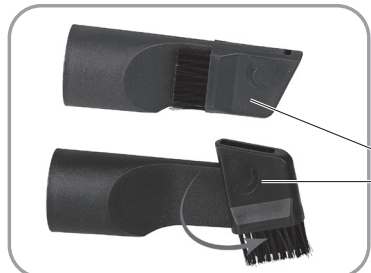
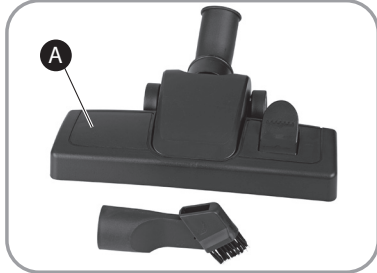
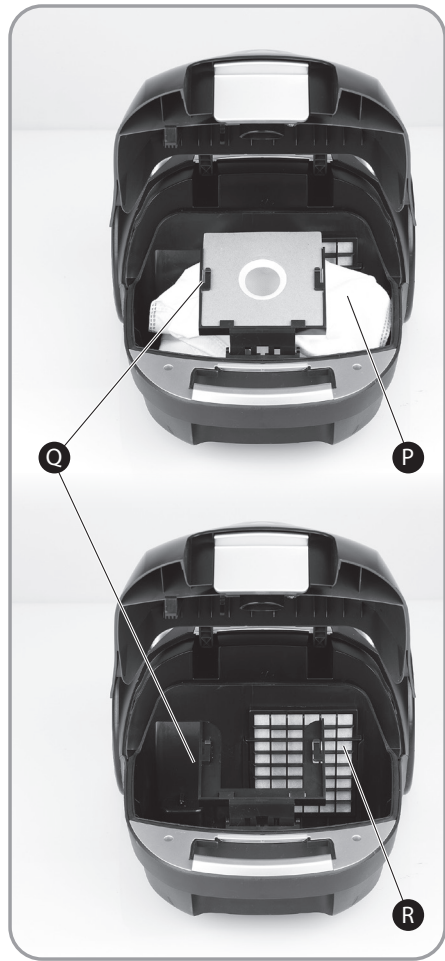
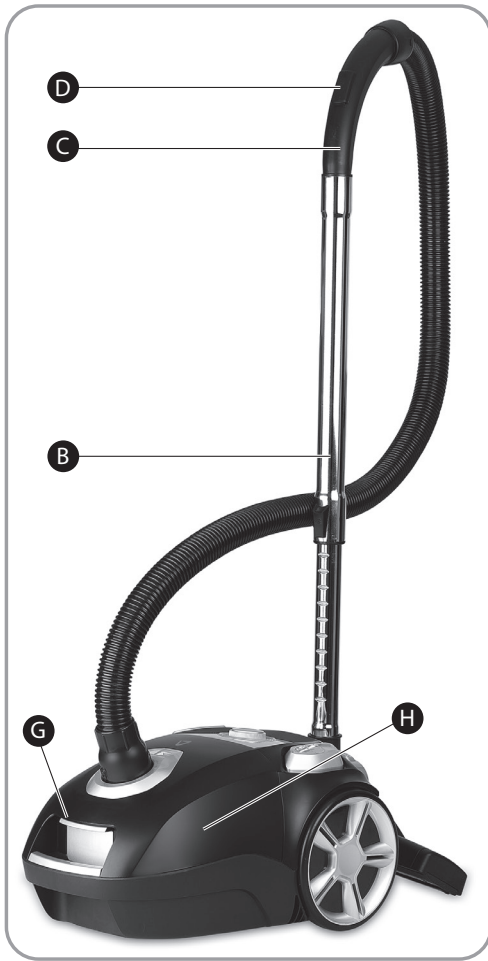

- A) Suceur pour sol
- B) Manche télescopique, réglable
- C) Tuyau d'aspiration avec poignée
- D) Clapet d'air secondaire
- E) Orifice du tuyau d'aspiration
- F) Poignée
- G) Déverrouillage (cache du réservoir à poussière)
- H) Cache du réservoir à poussière
- I) Bouton marche/arrêt
- J) Régulateur de puissance
- K) Bouton d'enroulement du câble
- L) Grille de sortie d'air
- M) Boutons de déverrouillage (2x)
- N) Filtre de sortie d'air (derrière la grille de sortie d'air).
- O) Position parking
- P) Sac à poussière
- Q) Réceptacle du sac à poussière
- R) Filtre de protection du moteur
- S) Suceur biseau/brosse
- T) Notice d'utilisation et carte de garantie (sans ill.)

Sécurité



Veillez lire et respecter les consignes de sécurité énoncées ci-après. Le non-respect de ces consignes peut engendrer des risques d'accident et de blessures, ainsi que des dommages matériels ou des dysfonctionnements de l'appareil.

Risques pour les enfants et les personnes dont les facultés sont limitées

- Les enfants âgés de plus de 8 ans et les personnes dont les facultés physiques, sensorielles ou mentales sont limitées ou les personnes manquant d'expérience et/ou de connaissances sont autorisés à utiliser cet appareil, à condition qu'ils soient surveillés ou qu'ils aient été instruits quant à son usage sûr et qu'ils aient compris les dangers en résultant.
- Le nettoyage et l'entretien de l'appareil ne doivent

pas être effectués par des enfants de moins de 8 ans. Passé cet âge, les enfants peuvent réaliser ces opérations s'ils sont surveillés. Les enfants de moins de 8 ans doivent être tenus à distance de l'appareil et du cordon.

- Les enfants ne doivent pas jouer avec l'appareil. Les enfants ne sont pas conscients du danger inhérent à l'utilisation d'appareils électriques. Par conséquent, utilisez et conservez l'appareil hors de portée des enfants de moins de 8 ans.
- Conservez l'emballage hors de portée des enfants – **Risque d'asphyxie !**

Risques liés à l'utilisation d'appareils électriques

- Branchez l'appareil uniquement sur une prise secteur avec terre, installée de manière conforme et dont la tension de secteur respecte la plaque signalétique.
- Si le cordon électrique est endommagé, seul un atelier spécialisé désigné par le constructeur est autorisé à le remplacer afin d'éviter tout risque de blessure, d'accident ou de dégâts à l'appareil.
- Veillez à ce que la prise secteur se trouve à proximité de l'appareil et soit facilement accessible de façon à ce que l'appareil puisse être rapidement débranché en cas d'accident.
- Seuls des ateliers spécialisés et habilités sont autorisés à effectuer les réparations. Les appareils réparés par un personnel non spécialisé représentent un danger pour l'utilisateur.

- Afin d'éviter tout accident, ne laissez pas l'appareil sans surveillance pendant qu'il fonctionne.
- Afin d'éviter tout accident, n'utilisez jamais la même prise secteur avec terre pour brancher simultanément plusieurs appareils ménagers (par exemple sur une triplite).
- Ne plongez jamais l'appareil dans l'eau et ne l'utilisez pas en plein air, car ce dernier ne doit en aucun cas être exposé à la pluie ou à l'humidité –

Risque d'électrocution !

- Si l'appareil venait à tomber dans l'eau, débranchez d'abord la prise avant de le sortir de l'eau ! Ne remettez pas l'appareil en service avant de l'avoir fait contrôler par un SAV agréé. Ceci vaut également lorsque le câble d'alimentation ou l'appareil est endommagé ou si l'appareil est tombé.
- #### **Risque d'électrocution !**

- Débranchez toujours la prise lorsque l'appareil n'est pas utilisé, avant le nettoyage et lors de dysfonctionnements. Ne tirez jamais sur le cordon électrique !

Risque d'électrocution !

- Assurez-vous de ne jamais placer le cordon électrique ou l'appareil sur des surfaces chaudes ou à proximité de sources de chaleur. Placez le cordon électrique de telle manière qu'il n'entre pas en contact avec des objets chauds ou tranchants.

Risque d'électrocution !

- Ne pliez jamais le cordon électrique et ne l'enroulez pas autour de l'appareil sous peine de rupture du cordon.

Risque d'électrocution !

- N'utilisez jamais l'appareil lorsque vous vous trouvez sur un sol humide ou que vos mains ou l'appareil sont mouillés.

Risque d'électrocution !

- N'ouvrez jamais l'appareil et n'essayez en aucun cas d'introduire à l'intérieur des objets métalliques.

Risque d'électrocution !

Risques liés à l'utilisation de l'aspirateur pour sols

- N'aspirez pas de cendres incandescentes, des cigarettes ou des allumettes allumées, des objets pointus, des éclats de verre, de l'eau ou d'autres liquides. Vous risqueriez d'endommager l'aspirateur et de vous mettre en danger. Les cendres incandescentes, les cigarettes allumées ou autres peuvent enflammer le filtre, l'humidité peut entraîner un court-circuit, les objets pointus peuvent endommager le filtre.
- Ne mettez pas l'appareil en service si le boîtier présente des dommages visibles, si le cordon électrique est défectueux ou en cas de dommage invisible possible (p. ex. après une chute).
- Éteignez au préalable l'appareil lors de son nettoyage et de son entretien, du

remplacement de pièces ou d'un changement de fonction. Retirez également la fiche de la prise secteur pour éviter toute mise en marche involontaire de l'appareil.

- Afin d'éviter tout accident, n'aspirez pas d'objets nocifs pour la santé, humides, mouillés, explosifs ou toxiques, de gros éclats de verre, de solvants, de gaz ou de cendres incandescentes avec l'appareil.
- Afin d'éviter tout accident, n'aspirez pas d'organisme vivant. Ne passez pas l'aspirateur sur des vêtements portés par des personnes. Tenez toujours les extrémités des suceurs et du manche éloignés des yeux et des oreilles.
- Enroulez le cordon avec précaution. En rétractant violemment le cordon, vous risquez de créer un « effet coup de fouet » (frappe du cordon dans tous les sens).
- Ne montez ou ne vous asseyez jamais sur l'aspirateur.
- N'utilisez l'aspirateur de sol que lorsque tous les filtres et le sac à poussière sont cor-

rectement mis en place. Les filtres et/ou le sac à poussière ne doivent pas être endommagés !

- N'utilisez que les accessoires d'origine. L'utilisation d'autres accessoires que les accessoires d'origine peut augmenter les risques d'accident. Lors d'accidents ou de dommages subséquents à l'utilisation d'accessoires autres que ceux d'origine, la garantie ne s'applique pas. La garantie ne s'applique pas non plus si vous utilisez des accessoires tiers et que l'appareil est endommagé.
- N'exposez pas l'appareil aux intempéries, à l'humidité ou à une source de chaleur.
- Avant de passer l'aspirateur sur votre tapis qui vient d'être shampooiné, attendez que le produit de nettoyage soit totalement sec.
- Cet appareil est équipé d'une fonction de protection du moteur. En cas de surchauffe due notamment à l'obstruction des suceurs ou au réservoir à poussière trop plein, l'aspirateur s'arrête automatiquement. Nettoyez

régulièrement les filtres et le réservoir à poussière afin que cette fonction de protection ne s'active pas.

- Utilisez uniquement des filtres d'origine disponibles auprès de notre service clientèle. L'utilisation de filtres tiers peut influencer la capacité de fonctionnement de l'appareil. N'utilisez pas d'accessoires défectueux.
- Déroulez toujours le cordon électrique à une longueur suffisante (nous conseillons de dérouler les 2/3 environ du cordon pour ne pas qu'il s'échauffe). Ne tirez pas le cordon au-delà du repère jaune.
- Veillez à placer le cordon électrique de telle sorte qu'il ne risque pas de faire tomber quelqu'un.
- Lorsque vous avez atteint le repère rouge, ne tirez jamais sur le cordon.
- Les orifices de sortie d'air de la grille de sortie d'air et le filtre de sortie d'air ne doivent jamais être couverts ou obstrués. Ménagez toujours un espace libre suffisant entre l'appareil et les objets environnants et éliminez régu-

lièrement les salissures des orifices d'aération afin d'éviter leur encombrement.

- N'utilisez jamais de produits de nettoyage abrasifs ou récurants, ni d'objets pointus pour nettoyer l'appareil.
- Laissez l'appareil et tous les accessoires refroidir à température ambiante avant de les nettoyer.
- Ne couvrez pas l'appareil et veillez à ce que les orifices de sortie d'air ne soient pas obstrués par des saletés, des cheveux ou autre.

Explication des symboles et autres informations

Les symboles et termes d'avertissement suivants figurent dans cette notice d'utilisation, sur l'appareil ou sur l'emballage, ou représentent des informations complémentaires.



Veillez lire et respecter la notice d'utilisation !



Les consignes de sécurité importantes sont désignées par ce symbole.

Danger – Concerne les dommages corporels

Attention – Concerne les dommages matériels



Les informations importantes sont désignées par ce symbole.



Ce symbole indique des appareils électriques qui correspondent à la classe de protection II.



Ce symbole fait référence aux prescriptions spéciales en matière d'élimination des appareils usagés (voir le chapitre « Recyclage »).

Installation et montage

Avant la première utilisation



Danger

Après avoir sorti l'appareil de son emballage, veuillez contrôler qu'il est bien complet et qu'il n'a pas subi de dommages lors du transport, afin d'éviter tout danger. En cas de doute, ne l'utilisez pas et adressez-vous à notre SAV. Les coordonnées de notre SAV figurent dans nos conditions de garantie ainsi que sur la carte de garantie.

L'appareil est placé dans un emballage en vue d'éviter tout dégât lors du transport.

- Retirez avec précaution l'appareil de son emballage de vente.
- Retirez tous les éléments d'emballage.
- Nettoyez l'appareil ainsi que tous les accessoires pour enlever les résidus de poussières d'emballage conformément aux instructions du chapitre « Maintenance, nettoyage et entretien ».

Montage

- Insérez le tuyau d'aspiration (C) dans l'orifice (E) et enfoncez l'embout dans l'orifice (E) jusqu'à ce que vous le sentiez et l'entendiez s'encliqueter. Vérifiez que tout est bien en place.
- En fonction de l'utilisation que vous souhaitez faire de l'appareil, vous pouvez à présent placer le manche télescopique (B) sur le tuyau d'aspiration (C), avec l'extrémité la plus large placée sur l'extrémité de la poignée amovible prévue à cet effet. Si vous ne voulez pas utiliser le manche télescopique (B), vous pouvez placer directement l'un des suceurs sur la poignée.
- Réglez le manche télescopique (B) en fonction de la taille ou de l'utilisation que vous prévoyez de faire de l'appareil : appuyer sur le coulisseau dans le sens de la flèche et le maintenir enfoncé. Tirez ou rentrez le manche télescopique (B) à la longueur souhaitée. Relâchez le coulisseau de sorte qu'il s'encliquète et que la longueur réglée soit fixée.

Insertion/remplacement du sac à poussière



Remplacez régulièrement le sac à poussière. Un sac à poussière plein peut diminuer la puissance d'aspiration et générer des odeurs désagréables. Nous recommandons de remplacer le sac à poussière lorsqu'il est environ rempli aux deux tiers.



N'utilisez que des sacs à poussière appropriés et de qualité supérieure. Des sacs à poussière de qualité inférieure ou de dimension inappropriée peuvent diminuer la puissance d'aspiration, avoir une incidence négative sur d'autres propriétés de l'appareil et même conduire à une surchauffe du moteur.

Pour des propriétés d'aspiration optimales, nous vous recommandons d'utiliser des sacs à poussière achetés auprès de notre service après-vente. À titre d'alternative, l'utilisation de sacs à poussière du type >>DIV150<< ou de modèles compatibles est possible.

Pour retirer un sac à poussière plein et en insérer un nouveau, procédez comme suit :

- Éteignez l'appareil et débranchez-le.
- Ouvrez le cache du réservoir à poussière (H) en actionnant le déverrouillage (G) et en tirant le cache du réservoir à poussière vers le haut jusqu'à ce qu'il s'enclenche en position ouverte.

Remarque : il n'est possible de fermer correctement le cache du sac à poussière que si un sac à poussière est inséré dans l'appareil.

- Retirez le sac à poussière (P) du réceptacle du sac à poussière (Q) en le tirant vers le haut.
- Recyclez de façon conforme le sac à poussière et son contenu.
- Insérez un nouveau sac à poussière approprié et insérez-le par le haut jusqu'à la butée dans le réceptacle du sac à poussière (Q) à l'aide de la plaque de maintien prévue à cet effet. Dans la plupart des cas, les sacs d'aspirateur devraient être insérés pliés tel qu'ils sont retirés de leur emballage. Tenez bien compte, le cas échéant, des indications du fabricant.
- Fermez le cache du réservoir à poussière (H) jusqu'à ce qu'il soit correctement encliqueté et entièrement fermé. Lors de la fermeture, veillez à ce que le sac à poussière ne soit pas coincé.

Conseil : le réceptacle du sac à poussière (Q) est amovible afin de faciliter le retrait et l'insertion d'un sac à poussière. Tirez simplement le réceptacle du sac à poussière (Q) vers le haut pour le sortir de son support afin de pouvoir retirer et insérer facilement le sac à poussière. Insérez ensuite de nouveau le réceptacle du sac à poussière contenant le sac à poussière dans le support prévu à cet effet.

Utilisation

Quel suceur pour quelle utilisation ?

Suceur pour sol (A)

Remarque : en fonction de la nature des surfaces à nettoyer (sols rugueux ou rustiques, p. ex.) et de la fréquence d'utilisation, les suceurs pour sol sont soumis à une certaine usure. Assurez-vous par conséquent régulièrement que la face inférieure du suceur ne présente pas de dommages ou d'impuretés. Les semelles de suceur endommagées ou tranchantes ou les suceurs encrassés peuvent endommager les sols fragiles tels que les parquets. Nous attirons votre attention sur le fait que nous déclinons toute responsabilité pour les dommages occasionnés par des suceurs usés ou encrassés.

Vous utiliserez la plupart du temps le suceur pour sol (A), car il est adapté aux grandes surfaces planes. Vous obtiendrez les meilleurs résultats en adaptant l'appareil ou le suceur pour sol (A) à la surface à l'aide de la commande au pied :

- Pour des tapis à poils courts ou des revêtements de sol lisses (PVC, parquet, carrelage), la brosse et la lamelle en caoutchouc doivent être sorties sous le suceur pour sol (A). Pour ce faire, poussez vers le bas la commande au pied sur le côté pointant vers l'embout (voir illustra-

tion) jusqu'à ce que vous la sentiez et l'entendiez s'encliqueter.



- Pour des tapis à poils longs, la brosse et la lamelle en caoutchouc doivent être rentrées. Il faut donc que la commande au pied soit poussée vers le bas sur le côté lisse. La commande au pied (R) peut être basculée pendant le fonctionnement de l'appareil.

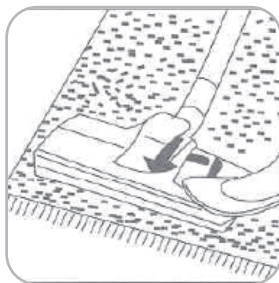

Suceur biseau/brosse (S)

Il s'agit d'un suceur 2-en-1 que vous pouvez utiliser comme suceur biseau ou comme suceur brosse, en fonction du positionnement de la partie de brosse rabattable.

- Grâce à la partie de brosse rabattue, le suceur biseau permet d'aspirer les plis des tissus, les jointures, les coins ou les niches.



- Si vous souhaitez utiliser le suceur biseau/brosse (S) comme suceur brosse, rabattez la partie de brosse qui s'y trouve dans le sens de la flèche jusqu'à la butée.



En mode brosse, ce suceur permet un nettoyage en douceur d'objets tels que des cadres, des encadrements de porte, des livres, des paravents, des abat-jour, etc.

Mise en service de l'appareil



N'aspirez jamais les matériaux suivants : matériaux argileux, plâtre, ciment, poussière de pierre, poussière de perçage, substances toxiques ou explosives, cendres incandescentes, cigarettes ou allu-

mettes allumées, objets pointus (éclats de verre), liquides !



N'utilisez l'appareil que lorsque tous les filtres et le sac à poussière sont correctement mis en place.



Ne couvrez jamais l'orifice de sortie d'air situé à l'arrière de l'appareil car cela peut entraîner une surchauffe de l'appareil. Maintenez une distance suffisante avec les murs ou autres objets.

- Placez l'appareil à proximité d'une prise secteur avec terre (dont la tension de secteur respecte la plaque signalétique) et veillez à la bonne accessibilité de cette dernière.
- Veillez à ce que la surface du support soit plate, sèche et antidérapante.

Utilisation de l'appareil

- Placez d'abord le suceur de votre choix, comme indiqué ci-dessus, sur la poignée du tuyau d'aspiration (C) ou sur le manche télescopique (B).
- Tirez à présent le cordon électrique jusqu'à la longueur souhaitée sans dépasser le repère jaune.
- Branchez l'appareil à une prise secteur installée de manière conforme.
- Pour mettre l'appareil en marche, appuyez sur le bouton Marche/Arrêt (I) avec le pied. Le moteur commence à fonctionner et l'appareil aspire.

- En fonction de l'utilisation que vous souhaitez faire de l'appareil, vous pouvez adapter la puissance du moteur et donc la puissance d'aspiration à vos besoins à l'aide du régulateur de puissance (J). En tournant le régulateur de puissance (J) dans le sens des aiguilles d'une montre, la puissance d'aspiration augmente ; en le tournant dans le sens inverse des aiguilles d'une montre, la puissance d'aspiration diminue.
- Faites glisser le suceur correspondant et posez-le avec précaution sur la surface à nettoyer et, le cas échéant, dans les coins.
- Vous pouvez également régler la puissance d'aspiration, si nécessaire, à l'aide du clapet d'air secondaire lors de l'aspiration.



Après chaque utilisation, l'appareil doit être éteint et débranché du secteur avant d'installer ou de retirer les accessoires. Pour ce faire, retirez la fiche de la prise secteur. Laissez refroidir

l'appareil à température ambiante avant de le nettoyer et/ou de le ranger.

- Appuyez sur la touche Marche/ Arrêt (I) pour mettre l'appareil hors tension.
- Retirez la fiche de la prise secteur. Pour ce faire, ne tirez toujours que sur la fiche et jamais sur le cordon.
- Pour enrouler le cordon électrique, appuyez sur le bouton de l'enrouleur (K). Prudence : en rétractant violemment le câble, vous risquez de créer un « effet coup de fouet » (tapement du câble dans tous les sens). Si cela est nécessaire, tenez fermement le câble.
- Si vous avez utilisé le suceur pour sol (A) avec le manche télescopique (B), vous pouvez insérer son support de maintien dans la position parking (O).



Si vous souhaitez utiliser la position parking, veuillez noter que le manche télescopique doit toujours être complètement rentré. Maintenez complètement à la verticale le manche télescopique avec le suceur pour sol relevé pendant que vous introduisez son support de maintien dans la position parking. Insérez le support de maintien du suceur pour sol jusqu'à la butée dans la position parking.

Pannes et solutions

L'appareil ne fonctionne pas.	La fiche n'est pas reliée à la prise secteur.	Insérez la fiche dans la prise secteur.
	L'appareil n'est pas allumé.	Appuyez sur le bouton Marche/Arrêt pour mettre l'appareil en marche.
L'appareil s'est éteint en cours de fonctionnement.	Les filtres sont obstrués et l'appareil a été mis hors tension par sa protection anti-surchauffe.	Pour le mettre hors tension, appuyez sur le bouton Marche/Arrêt et retirez la fiche de la prise secteur. Laissez refroidir complètement l'appareil (min. 30 min) à température ambiante et nettoyez les filtres.
La puissance d'aspiration est faible.	Le sac à poussière n'est pas correctement placé.	Placez correctement le sac à poussière.
	Le sac à poussière est plein.	Vider ou remplacer le sac à poussière.
	Le suceur n'est pas correctement placé.	Placez correctement le suceur.
	Clapet d'air secondaire ouvert.	Fermez le clapet d'air secondaire.
	Le régulateur de puissance est réglé trop bas.	Réglez le régulateur de puissance sur une puissance plus élevée.
	Cache du réservoir à poussière non correctement fermé.	Fermez correctement le cache du réservoir à poussière.
Le cordon électrique ne s'enroule pas.	Le cordon a été tiré au-delà du repère rouge et le cylindre est endommagé.	N'utilisez pas l'appareil. Informez notre service après-vente.

En cas de dérangement non listé ci-dessus, veuillez vous adresser à notre service client. Nos conseillers clientèle vous aideront volontiers. Les coordonnées de notre service client figurent dans nos conditions de garantie sur la carte de garantie. Étant donné que nos produits sont constamment perfectionnés et améliorés, des modifications techniques et de design sont possibles. Le mode d'emploi de cet appareil peut également être téléchargé au format PDF depuis notre site Internet www.gt-support.de.

Maintenance, nettoyage et entretien



Danger

Retirez toujours la prise avant le nettoyage ! Laissez refroidir complètement l'appareil avant le nettoyage. Risque d'électrocution !



Danger

Veillez à ce qu'aucun liquide ne pénètre à l'intérieur de l'appareil. Ne plongez jamais l'appareil dans l'eau. Risque d'électrocution !



Attention

N'utilisez jamais de produits de nettoyage abrasifs ou récurants, ni d'objet pointu pour nettoyer l'appareil.



Attention

Ne lavez aucun des filtres dans le lave-vaisselle.



Attention

Ne nettoyez pas les filtres à l'eau chaude et n'utilisez ni de produits de nettoyage ni de brosses dures.



Attention

Veillez à ce que chacun des filtres soit complètement sec avant de réutiliser l'appareil. Laissez sécher les filtres uniquement à l'air libre, n'utilisez jamais un appareil de chauffage quel qu'il soit. Un filtre humide ou mouillé peut diminuer la puissance d'aspiration de l'appareil ou endommager l'électronique.



Nettoyez régulièrement les orifices de sortie d'air et les filtres. Si vous constatez une diminution de la puissance de l'appareil, il est probable que les filtres et/ou les orifices de sortie d'air aient besoin d'être nettoyés.



Avec le temps, la couleur blanche des filtres peut perdre de son éclat, ce qui ne constitue pas un défaut de l'appareil et ne nuit pas à sa puissance. N'oubliez cependant pas que même le filtre le plus performant n'est, un jour ou l'autre, plus en état de fonctionner et doit être remplacé. Un nettoyage intensif ne permet plus de débarrasser les filtres des microparticules de poussière qui obstruent les pores. La puissance d'aspiration s'en trouve ralentie. Dans ce cas, contactez notre service clientèle afin de vous procurer les filtres de rechange dont vous avez besoin.

Nettoyage de l'appareil



Ne lavez aucune partie de l'appareil ni aucun accessoire au lave-vaisselle.

- Pour nettoyer l'extérieur de l'appareil, les compartiments pour filtres, le manche télescopique (B), ainsi que les suceurs biseau/brosse et le réservoir à poussière, utilisez un tissu sec, tout au plus légèrement humidifié et bien essoré.
- Terminez en frottant pour bien sécher.
- Nettoyez de temps à autre les orifices de sortie d'air (de la grille de sortie d'air (L)) avec une brosse douce.

Pour faciliter le nettoyage, la poignée située sur le tuyau d'aspiration (C) est amovible (par exemple si un objet aspiré par mégarde s'y est coincé). Appuyez sur les boutons de déverrouillage situés sur le côté de la poignée et retirez la poignée du tuyau d'aspiration (C). Si nécessaire, utilisez un outil approprié !

Nettoyage du suceur pour sol

Aspirez occasionnellement le dessous du suceur pour sol (A) avec le suceur biseau/brosse.

Nettoyage du filtre de protection du moteur

Remarque : le filtre de protection du moteur (R) se trouve dans le réservoir à poussière.

- Ouvrez le cache du réservoir à poussière (H) en actionnant le déverrouillage (G) et en tirant le cache du réservoir à poussière vers le haut jusqu'à ce qu'il s'enclenche en position ouverte.
- Tirez vers le haut le porte-filtre dans lequel le filtre de protection du moteur (R) est inséré pour le sortir du dispositif de support situé dans le réservoir à poussière.
- Retirez le filtre de protection du moteur (R) de son support et tapotez-le avec précaution au-dessus d'une poubelle appropriée.
- Insérez de nouveau le filtre de protection du moteur (R) nettoyé dans le porte-filtre et introduisez de nouveau celui-ci par le haut dans le dispositif de support prévu à cet effet.

Remarque : ne faites jamais fonctionner l'appareil sans filtre de protection du moteur (R) correctement mis en place !

Nettoyage du filtre de sortie d'air



Attention

Ne lavez pas le filtre de sortie d'air au lave-vaisselle. Ne le nettoyez pas à l'eau chaude et n'utilisez pas de produits de nettoyage ni de brosses.

Nettoyez régulièrement le filtre de sortie d'air (N) selon le type et la fréquence d'utilisation. Il se trouve au dos de l'appareil.

- Ouvrez le verrouillage de la grille de sortie d'air (L) en actionnant les deux touches de déverrouillage (M) puis retirez la grille de sortie d'air (L) de l'appareil.
- Retirez le filtre de sortie d'air (N) de l'appareil en le tirant par la languette prévue à cet effet.
- Ouvrez le cache de protection (K) en poussant vers la gauche le bouton de déverrouillage qui s'y trouve sur le côté et retirez le cache de protection (K) et le filtre de sortie d'air.
- Videz avec précaution le filtre de sortie d'air au-dessus d'une poubelle.
- Si le filtre de sortie d'air (K) est très sale, nettoyez-le minutieusement (tout au plus à l'eau tiède) et laissez-le sécher complètement.

- Remettez d'abord en place le filtre complètement séché et la grille de sortie d'air (L) à l'aide des deux languettes situées en dessous et poussez ensuite sur la partie supérieure en direction du corps de l'appareil jusqu'à ce que vous la sentiez et l'entendiez se verrouiller.

Rangement

Rangez l'appareil dans un lieu sec et hors de portée des enfants.

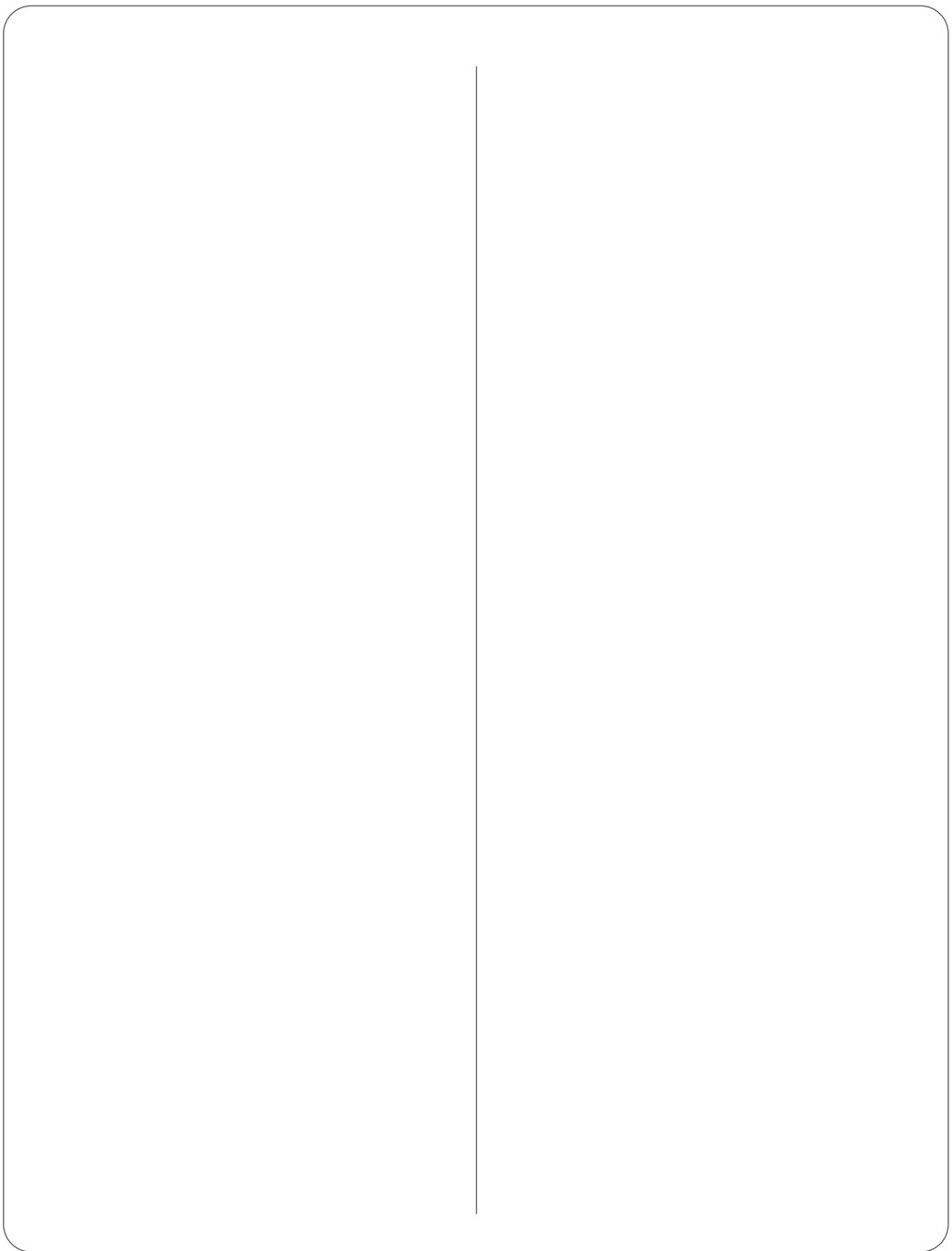

Données techniques

Tension nominale :	230 V~
Fréquence nominale :	50 Hz
Puissance nominale :	700 W
Classe de protection :	II 

Informations techniques conformément au règlement (UE) 2023/826

État	Puissance absorbée [Watt]	Temps de commutation [Minutes]
Arrêt	0,0	0
Veille (Standby)	-	-
Veille (Standby) avec affichage supplémentaire	-	-

Recyclage

Élimination de l'emballage

Éliminez l'emballage selon les sortes. Mettez le carton dans la collecte de vieux papier, les films dans la collecte de recyclage.

Élimination de l'appareil

Éliminez le produit conformément aux dispositions applicables dans votre pays.



Les appareils usagés ne doivent pas être jetés avec les déchets ménagers!

Le symbole de la poubelle barrée signifie que les appareils électriques et électroniques ne doivent jamais être jetés dans la poubelle des ordures ménagères. Les consommateurs sont contraints par la loi de jeter les appareils électriques et électroniques arrivés en fin de vie, séparément des déchets ménagers non triés. Cela permettra de garantir une valorisation des déchets respectueuse de l'environnement et des ressources. Les batteries et accumulateurs qui ne sont pas fixés dans l'appareil électrique ou électronique et qui peuvent être extraits sans dommage, doivent être retirés de l'appareil avant de l'emmener dans un point de collecte et éliminés de manière appropriée. Cela s'applique également aux ampoules

qui peuvent être extraites de l'appareil sans dommage.

Les propriétaires privés d'appareils électriques et électroniques peuvent les déposer dans des déchetteries municipales ou les déposer dans les points de collecte mis en place par les fabricants ou les revendeurs. Le dépôt d'appareils usagés est gratuit.

D'une manière générale, les revendeurs sont tenus de proposer un service gratuit de reprise des appareils usagés, en mettant à disposition des points de collecte appropriés, à une distance raisonnable.

Les consommateurs ont la possibilité de déposer gratuitement un appareil usagé auprès d'un revendeur soumis à l'obligation de reprendre ces appareils, lorsqu'ils achètent un appareil neuf équivalent, offrant globalement les mêmes fonctions. Cette possibilité est aussi offerte pour les livraisons à un ménage privé.

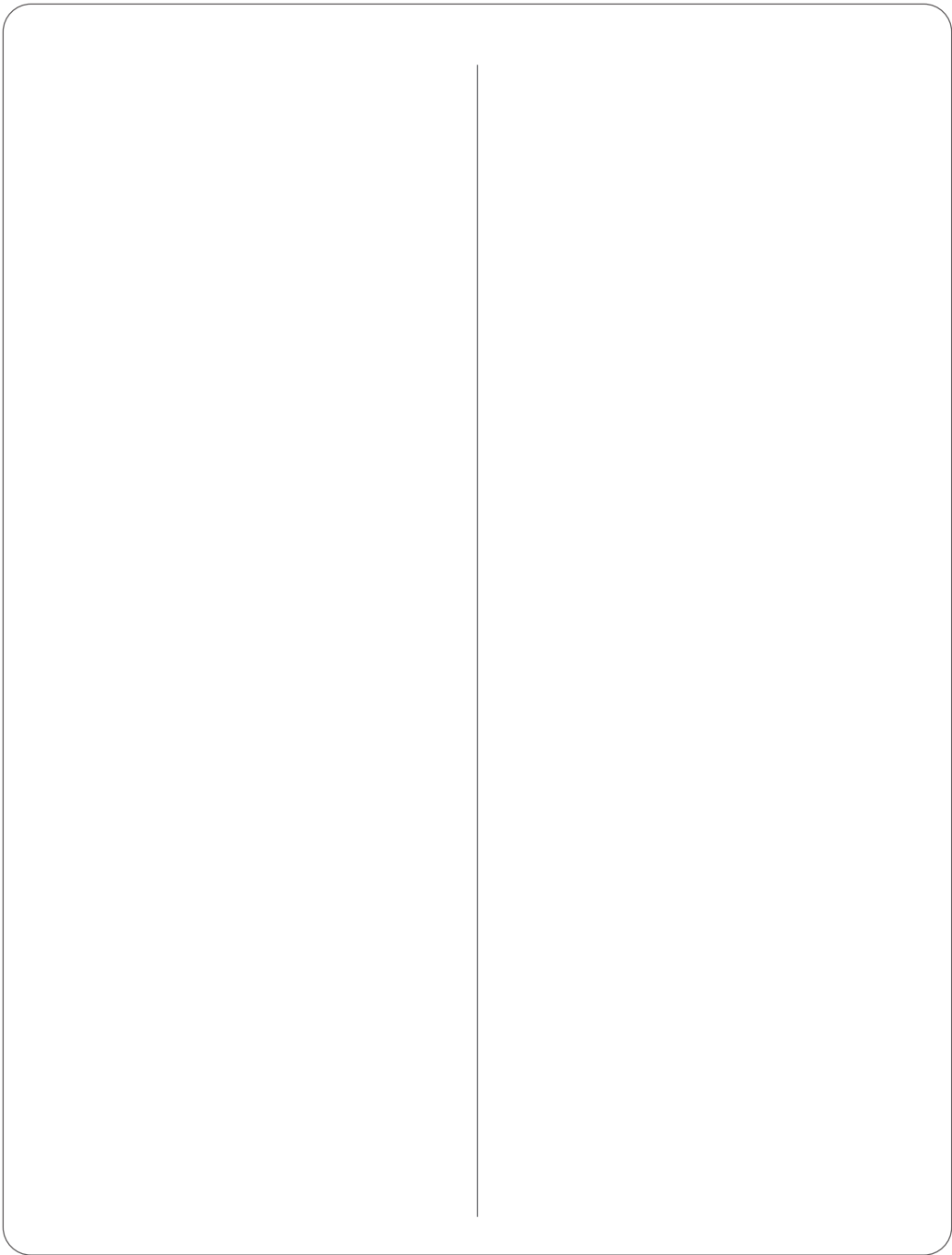

Carte de garantie

À compter de la date d'achat

Article : aspirateur de sol avec sac à poussière GT-SF-VCB-02 (AN BE 2007030133560)

(conservez la preuve d'achat)

Distributeur

Nom de la société :

N°/Rue :

Code postal/Ville :

Acheteur

Nom :

N°/Rue :

Code postal/Ville :

E-mail :

(Pour les messages concernant l'état en cas de réparation)

Signature :

Chère cliente, cher client,

Nos produits sont soumis à des contrôles de qualité rigoureux. Si malgré ces contrôles, votre appareil ne fonctionne pas correctement, nous vous demandons de contacter le service après-vente indiqué sur la carte de garantie. Vous pouvez également nous contacter par téléphone au numéro figurant sur cette carte.



**Globaltronics Service Center, c/o teknihall Benelux bvba
Brusselstraat 33, 2321 Meer, BELGIUM**

Hotline: +32 (0) 3 707 14 49, Fax: 03 60 55 043

Mail: gt-support@teknihall.be

Conditions de garantie (sans pour autant réduire les droits légaux) :

1. La garantie a une durée maximum de 3 ans à compter de la date d'achat du produit. La garantie consiste soit en la réparation des défauts de matériaux et de fabrication soit en l'échange du produit. Ce service est gratuit.
2. Les défauts doivent être signalés rapidement. Toute réclamation effectuée au-delà de la durée de la garantie ne peut être prise en compte, sauf si elle intervient dans un délai de 2 semaines, à l'expiration de celle-ci.
3. Vous devez envoyer le produit défectueux accompagné de la carte de garantie et du ticket de caisse au service après-vente sans payer le port. Avant d'envoyer l'appareil, veuillez appeler notre service après-vente. Dans de nombreux cas, vos problèmes peuvent déjà être résolus par ce moyen. Si le défaut est couvert par la garantie, vous recevez l'appareil réparé ou un nouvel appareil. La réparation ou l'échange du produit ne modifie pas la durée initiale de la garantie qui reste de 3 ans à partir de la date d'achat.

Veillez noter que notre garantie n'est plus valable en cas de défaut d'utilisation, de non-respect des mesures de sécurité, si le produit a subi des chocs ou a fait l'objet d'une réparation par un SAV non-mentionné sur la carte de garantie.

Dans le cas d'un défaut non garanti, les frais de réparation seront à votre charge. Il est néanmoins possible de s'adresser au SAV mentionné. Sous réserve de modifications techniques !



AMBIANO®

Bodenstaubsauger mit Staubbeutel

GT-SF-VCB-02



Inhaltsverzeichnis

Inhaltsverzeichnis	58	Bedienung	72
Allgemeines	59	Welche Düse wofür	72
Einführung	59	Inbetriebnahme des Gerätes	73
EU-Konformitätserklärung	59	Bedienung des Gerätes	73
Bestimmungsgemäße Verwendung	59	Störung und Behebung	76
Produktbestandteile/ Lieferumfang	60	Wartung, Reinigung und Pflege	78
Sicherheit	63	Gerät reinigen	79
Allgemeine Sicherheitshinweise	63	Bodendüse reinigen	79
Gefahren für Kinder und Personen mit eingeschränkten Fähigkeiten	63	Motorschutzfilter reinigen	79
Gefahren beim Umgang mit Elektrogeräten	63	Abluftfilter reinigen	80
Gefahren beim Betrieb des Bodenstaubsaugers	65	Aufbewahrung	80
Symbolerklärung und weitere Informationen	68	Technische Daten	81
Aufbau und Montage	69	Entsorgung	82
Vor dem ersten Gebrauch	69	Garantiekarte	83
Zusammenbau	69		
Staubbeutel einsetzen/wechseln	70		

Allgemeines

Einführung

Vielen Dank, dass Sie sich für den Bodenstaubsauger von Ambiano entschieden haben. Sie haben damit ein qualitativ hochwertiges Produkt erworben, das höchste Leistungs- und Sicherheitsstandards erfüllt. Für den richtigen Umgang und eine lange Lebensdauer empfehlen wir Ihnen die nachfolgenden Hinweise zu beachten.

Bitte lesen Sie die Anleitung und insbesondere die Sicherheitshinweise vor der Inbetriebnahme des Gerätes sorgfältig durch. Sie finden eine Reihe von wichtigen und nützlichen Hinweisen, die vor der Inbetriebnahme von jedem Benutzer verstanden und beachtet werden müssen. Bewahren Sie die Bedienungsanleitung auf und geben Sie diese bei Weitergabe des Gerätes mit.

EU-Konformitätserklärung

CE Die Konformität des Produktes mit den gesetzlich vorgeschriebenen Standards wird gewährleistet. Die vollständige Konformitätserklärung finden Sie im Internet unter www.gt-support.de.

Das Gerät entspricht den Anforderungen des deutschen Produktsicherheitsgesetzes. Dies wird nachgewiesen durch das GS-Zeichen des unabhängigen Prüfinstitutes:



Bestimmungsgemäße Verwendung

Das Gerät ist ausschließlich zum Saugen von trockenem Schmutz in trockenen Räumen geeignet. Zudem ist das Gerät nicht für den gewerblichen Gebrauch bestimmt, sondern ausschließlich für die Benutzung im privaten Haushalt. Jede andere Verwendung oder Änderung des Gerätes ist nicht bestimmungsgemäß und ist grundsätzlich untersagt. Für Schäden, die durch nicht bestimmungsgemäßen Gebrauch oder falsche Bedienung entstanden sind, kann keine Haftung übernommen werden.

Nicht geeignet ist das Gerät zum Aufsaugen von

- Toner, Gips, Zement, Staube, Bohrstaub, toxischen oder explosiven Stoffen,
- Glühender Asche, brennenden Zigaretten oder Streichhölzern,
- Spitzen Gegenständen wie Glassplitter,
- Flüssigkeit!

Herausgeber der Anleitung:
Globaltronics GmbH & Co. KG
Bei den Mühlen 5
20457 Hamburg, Deutschland
info@globaltronics.com

Produktbestandteile / Lieferumfang



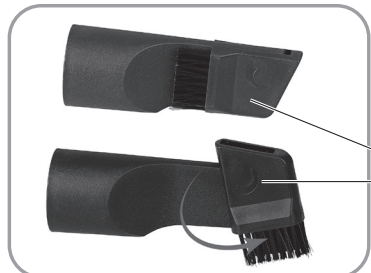
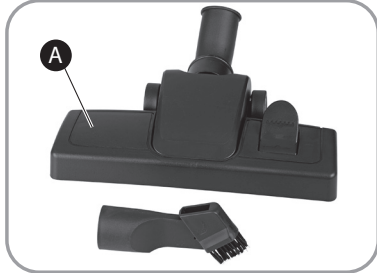
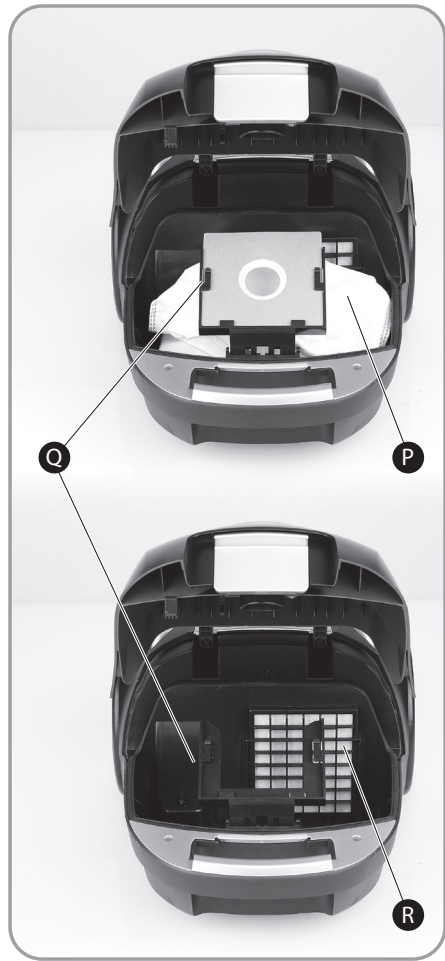
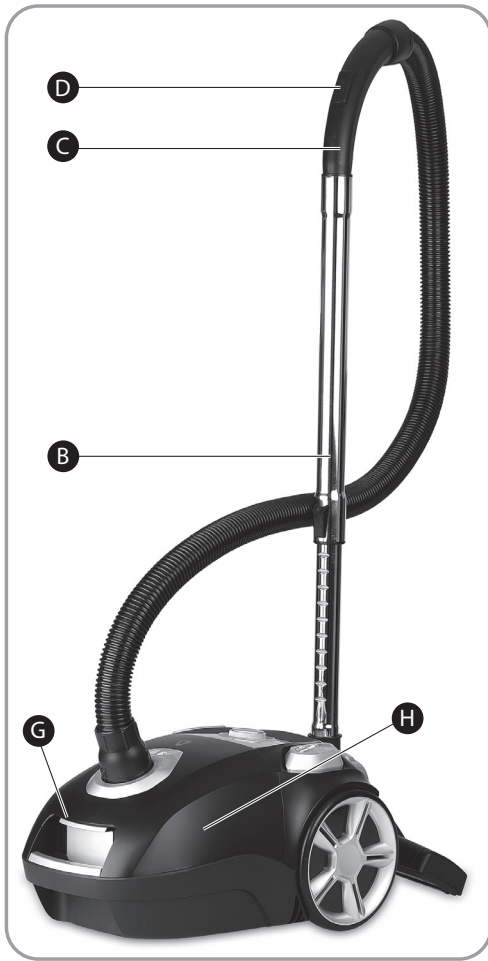

- A) Bodendüse
- B) Teleskoprohr, verstellbar
- C) Saugschlauch mit Handgriff
- D) Nebenluftventil
- E) Anschlussöffnung für Saugschlauch
- F) Tragegriff
- G) Entriegelung (Staubraumabdeckung)
- H) Staubraumabdeckung
- I) Ein-/Aus-Taste
- J) Leistungsregler
- K) Taste für Kabelaufwicklung
- L) Abluftgitter
- M) Entriegelungstasten (2x)
- N) Abluftfilter (hinter dem Abluftgitter)
- O) Parkhilfe
- P) Staubbeutel
- Q) Staubbeutelaufnahme
- R) Motorschutzfilter
- S) Fugen-/Bürstendüse
- T) Bedienungsanleitung und Garantiekarte (ohne Abb.)

Sicherheit



Lesen und beachten Sie alle nachfolgend aufgeführten Sicherheitshinweise. Bei Nichtbeachten bestehen erhebliche Unfall- und Verletzungsrisiken sowie die Gefahr von Sach- und Geräteschäden.

Allgemeine Sicherheitshinweise

Gefahren für Kinder und Personen mit eingeschränkten Fähigkeiten

- Dieses Gerät kann von Kindern ab 8 Jahren und darüber sowie von Personen mit reduzierten physischen, sensorischen oder mentalen Fähigkeiten oder Mangel an Erfahrung und/oder Wissen benutzt werden, wenn sie beaufsichtigt werden oder bezüglich des sicheren Gebrauchs des Gerätes unterwiesen wurden und die daraus resultierenden Gefahren verstanden haben.

- Reinigung und die Wartung durch den Benutzer dürfen nicht durch Kinder vorgenommen werden, es sei denn sie sind 8 Jahre oder älter und werden beaufsichtigt. Das Gerät und seine Anschlussleitung sind von Kindern jünger als 8 Jahre, fernzuhalten.
- Kinder dürfen nicht mit dem Gerät spielen. Kinder erkennen nicht die Gefahr, die beim Umgang mit elektrischen Geräten entstehen kann. Deshalb das Gerät außerhalb der Reichweite von Kindern unter 8 Jahren benutzen und aufbewahren.
- Halten Sie Verpackungsmaterial von Kindern fern – **Erstickengefahr!**

Gefahren beim Umgang mit Elektrogeräten

- Schließen Sie das Gerät nur an eine vorschriftsmäßig installierte Steckdose mit einer Netzspannung gemäß Typenschild an.

- Bei der Beschädigung des Netzkabels darf dieses nur durch eine vom Hersteller benannte Fachwerkstatt ersetzt werden, um Verletzungs- und Unfallgefahren sowie Schäden am Gerät zu vermeiden.
 - Achten Sie darauf, dass sich die Steckdose in der Nähe des Gerätes befindet und frei zugänglich ist, um das Gerät im Störfall schnell vom Netz zu trennen.
 - Reparaturen dürfen nur von zugelassenen Fachwerkstätten ausgeführt werden. Nicht fachgerecht reparierte Geräte stellen eine Gefahr für den Benutzer dar.
 - Das Gerät während des Betriebes nicht ohne Aufsicht lassen, um Unfälle zu vermeiden.
 - Um Unfälle zu vermeiden, sollten niemals mehrere Haushaltsgeräte gleichzeitig (z.B. über einen 3er-Steckdosenverteiler) an dieselbe Steckdose angeschlossen werden.
- Tauchen Sie das Gerät nie in Wasser und benutzen Sie es nicht im Freien, da es weder Regen noch anderer Feuchtigkeit ausgesetzt werden darf – **Stromschlaggefahr!**
 - Sollte das Gerät doch einmal ins Wasser gefallen sein, ziehen Sie erst den Netzstecker und nehmen Sie das Gerät dann heraus! Nehmen Sie das Gerät danach nicht mehr in Betrieb, sondern lassen Sie es erst von einer zugelassenen Servicestelle überprüfen. Dies gilt auch, wenn das Netzkabel oder das Gerät beschädigt sind oder wenn das Gerät heruntergefallen ist.
Stromschlaggefahr!
 - Ziehen Sie immer den Netzstecker, wenn das Gerät nicht in Gebrauch ist und vor jeder Reinigung oder bei Betriebsstörungen! Niemals am Netzkabel ziehen!
Stromschlaggefahr!
 - Achten Sie darauf, dass das Netzkabel oder das Gerät nie auf heißen Oberflächen

oder in der Nähe von Wärmequellen platziert werden. Verlegen Sie das Netzkabel so, dass es nicht mit heißen oder scharfkantigen Gegenständen in Berührung kommt.

Stromschlaggefahr!

- Knicken Sie das Netzkabel keinesfalls und wickeln Sie es nicht um das Gerät, da dies zu einem Kabelbruch führen kann.

Stromschlaggefahr!

- Benutzen Sie das Gerät nicht, wenn Sie sich auf feuchtem Boden befinden oder wenn Ihre Hände oder das Gerät nass sind.

Stromschlaggefahr!

- Öffnen Sie das Gerät nie und versuchen Sie keinesfalls, mit Metallgegenständen in das Innere zu gelangen.

Stromschlaggefahr!

Gefahren beim Betrieb des Bodenstaubsaugers

- Saugen Sie weder glühende Asche, brennende Zigaretten oder Streichhölzer noch spitze Gegenstände, Glassplitter sowie Wasser oder andere Flüssigkeiten auf. Dadurch können Sie den Bodenstaubsauger beschädigen und sich selbst in Gefahr bringen. Glühende Asche, brennende Zigaretten etc. setzen den Filter in Brand, Feuchtigkeit kann zum Kurzschluss führen, spitze Gegenstände beschädigen den Filter.
- Das Gerät nicht in Betrieb nehmen, wenn das Gehäuse erkennbare Schäden aufweist, das Netzkabel defekt ist oder der Verdacht auf einen unsichtbaren Defekt (z. B. nach einem Sturz) besteht.
- Beim Reinigen und Warten des Gerätes, beim Auswechseln von Teilen oder beim Umstellen auf eine andere Funktion ist das Gerät vorher auszuschalten. Zusätzlich muss der Netzstecker aus der Steckdose gezogen werden, um ein ungewolltes Anschalten zu vermeiden.

- Um Unfälle zu vermeiden, saugen Sie mit dem Gerät keine gesundheitsbeeinträchtigenden, feuchten, nassen, explosiven, giftigen Gegenstände, groben Glassplitter, Lösungsmittel, Gase oder Glut auf oder ab.
- Um Unfälle zu vermeiden, saugen Sie keine Lebewesen ab. Saugen Sie keine Kleidungsstücke ab, die am Körper getragen werden. Düsen- und Rohr-Enden dürfen niemals in die Nähe von Augen und Ohren gelangen.
- Vorsicht beim Aufrollen des Kabels. Durch das kräftige Einziehen des Kabels kann es zum „Peitscheneffekt“ kommen (Hin- und Herschlagen des Kabels).
- Niemals auf den Bodensaugsauger setzen oder stellen.
- Benutzen Sie den Bodensaugsauger nur dann, wenn alle Filter und der Staubbeutel korrekt eingesetzt sind. Filter und/oder Staubbeutel dürfen nicht beschädigt sein!
- Nur Originalzubehör verwenden! Bei Verwendung von Nicht-Originalzubehör ist mit erhöhter Unfallgefahr zu rechnen. Bei Unfällen oder Schäden mit Nicht-Originalzubehör entfällt jede Haftung. Bei der Verwendung fremder Zubehörteile und daraus resultierenden Geräteschäden erlischt jeglicher Garantieanspruch.
- Gerät keinen Witterungseinflüssen, keiner Feuchtigkeit und keinen Hitzequellen aussetzen.
- Bevor Sie Ihren frisch schamponierten Teppich mit dem Gerät absaugen, warten Sie so lange, bis das Reinigungsmittel vollständig trocken ist.
- Das Gerät besitzt eine Motorschutzfunktion. Bei Überhitzung, z.B. durch verstopfte Düsen oder zu vollem Staubbeutel, schaltet sich der Bodensaugsauger automatisch ab. Reinigen Sie regelmäßig die Filter und entleeren bzw. wechseln den Staubbeutel, damit diese Schutzfunktion nicht aktiviert wird.
- Verwenden Sie nur Original-Filter, die Sie über unseren Kunden-Service bezogen haben. Bei der Verwendung von fremden Filtern kann die Funktionsfähigkeit des

Gerätes beeinflusst werden.
Verwenden Sie keine defekten
Zubehörteile.

- Rollen Sie das Netzkabel immer auf ausreichende Länge ab (wir empfehlen etwa 2/3 des Kabels auszurollen um eine Erwärmung des Netzkabels zu vermeiden). Ziehen Sie das Kabel nicht weiter als bis zur gelben Markierung aus dem Gerät heraus.
- Achten Sie darauf, dass das Netzkabel nicht zu Stolperfalle wird.
- Ziehen Sie keinesfalls am Kabel wenn Sie die rote Markierung erreicht haben.
- Die Abluftöffnungen des Abluftgitters und der Abluftfilter dürfen nie abgedeckt oder blockiert sein. Halten Sie stets ausreichend Freiraum und reinigen Sie die Lüftungsöffnungen regelmäßig von Verschmutzungen, um ein Verstopfen der Öffnungen zu vermeiden.
- Benutzen Sie zur Reinigung nie scharfe oder scheuernde Reinigungsmittel oder scharfkantige Gegenstände.
- Lassen Sie das Gerät und alle Zubehörteile, vor der Reini-

gung auf Raumtemperatur abkühlen.

- Decken Sie das Gerät nicht ab und achten Sie darauf, dass die Abluftöffnungen nicht mit Schmutz, Haaren etc. blockiert sind.

Symbolerklärung und weitere Informationen

Die folgenden Symbole und Signalworte werden in dieser Bedienungsanleitung, auf dem Gerät und/oder auf der Verpackung verwendet oder dienen zur Darstellung von zusätzlichen Informationen.



Bedienungsanleitung lesen und beachten!



Wichtige Warnhinweise sind mit diesem Symbol gekennzeichnet.

**Gefahr – bezieht sich auf Personenschäden
Achtung – bezieht sich auf Sachschäden**



Wichtige Informationen sind mit diesem Symbol gekennzeichnet.



Das Gerät entspricht der Schutzklasse II.



Dieses Symbol signalisiert besondere Vorschriften zur Entsorgung von Altgeräten (siehe Kapitel „Entsorgung“).

Aufbau und Montage

Vor dem ersten Gebrauch



Gefahr

Überprüfen Sie das Gerät nach dem Auspacken auf Vollständigkeit und eventuelle Transportschäden – um Gefährdungen zu vermeiden. Benutzen Sie es im Zweifelsfalle nicht, sondern wenden Sie sich in diesem Falle an unseren Kundendienst. Die Serviceadresse finden Sie in unseren Garantiebedingungen auf der Garantiekarte.

Ihr Gerät befindet sich zum Schutz vor Transportschäden in einer Verpackung.

- Nehmen Sie das Gerät vorsichtig aus seiner Verkaufsverpackung.
- Entfernen Sie alle Verpackungsteile.
- Reinigen Sie das Gerät und alle Zubehörteile von Verpackungstaubresten, gemäß den Angaben im Kapitel „Wartung, Reinigung und Pflege“.

Zusammenbau

- Stecken Sie den Saugschlauch (C) in die Anschlussöffnung (E) und drücken Sie das Anschlussstück in die Anschlussöffnung (E), bis es hör- und spürbar einrastet. Überprüfen Sie den festen Sitz.
- Je nachdem, welche Arbeiten Sie verrichten möchten, können Sie nun das Teleskoprohr (B) mit dem Ende des größeren Durchmessers auf das dafür vorgesehene Ende des abnehmbaren Handgriffes am Saugschlauch (C) stecken. Wenn Sie das Teleskoprohr (B) nicht benutzen möchten, können Sie auch direkt eine der Düsen am Handgriff anbringen.
- Teleskoprohr (B) entsprechend der Körpergröße bzw. entsprechend der geplanten Arbeit einstellen: Schieber in Pfeilrichtung drücken und gedrückt halten. Teleskoprohr (B) auf die gewünschte Länge auseinander ziehen oder zusammenschieben. Schieber wieder loslassen, so dass er einrastet und die eingestellte Länge fixiert ist.

Staubbeutel einsetzen/wechseln



Wechseln Sie den Staubbeutel regelmäßig. Volle Staubbeutel können die Saugleistung mindern und zu unangenehmen Gerüchen führen. Wir empfehlen den Staubbeutel zu wechseln wenn er zu ca. zwei Dritteln gefüllt ist.



Verwenden Sie ausschließlich hochwertige und passende Staubbeutel. Minderwertige Staubbeutel oder Staubbeutel falscher Größe können die Saugleistung herabsetzen und negativen Einfluss auf weitere Geräteeigenschaften haben und sogar zur Überhitzung des Motors führen.

Für optimale Saugeigenschaften empfehlen wir Ihnen die Verwendung von Staubbeuteln, die Sie über unseren Kundendienst bezogen haben. Alternativ ist auch die Nutzung von Staubbeuteln des Typs >>DIV 150<< oder kompatiblen Modellen möglich. Achten Sie beim Einsetzen ggf. auf die Hinweise des jeweiligen Herstellers.

Um einen vollen Staubbeutel zu entnehmen und einen neuen einzusetzen. Gehen Sie wie folgt vor:

- Schalten Sie das Gerät ab und trennen es von der Stromversorgung.
- Öffnen Sie die Staubraumabdeckung (H), indem Sie die Entriegelung (G) betätigen und die Staubraumabdeckung nach oben ziehen, bis sie in der geöffneten Position einrastet.

Hinweis: Die Staubraumabdeckung lässt sich nur korrekt verschließen, wenn ein Staubbeutel in das Gerät eingesetzt ist.

- Ziehen Sie den Staubbeutel (P) nach oben aus der Staubbeutelaufnahme (Q).
- Entsorgen Sie den Staubbeutel samt Inhalt fachgerecht.
- Nehmen Sie einen neuen, korrekten Staubbeutel zur Hand und schieben ihn von oben bis zum Anschlag mit der dafür vorgesehenen Halteplatte in die Staubbeutelaufnahme (Q). In den meisten Fällen sollten die Staubsaugerbeutel so zusammengefaltet eingesetzt werden, wie sie aus deren Verpackung entnommen wurden. Bitte beachten Sie ggf. die Hinweise des jeweiligen Herstellers.
- Schließen Sie die Staubraumabdeckung (H) bis sie korrekt einrastet und vollständig verschlossen ist. Achten Sie beim Schließen darauf, dass der Staubbeutel nicht eingeklemmt wird.

Tipp: Für eine leichtere Entnahme und ein einfacheres Einsetzen eines Staubbeutels, ist die Staubbeutel Aufnahme (Q) abnehmbar gestaltet. Ziehen Sie die Staubbeutel Aufnahme (Q) einfach nach oben aus Ihrer Halterung, so können sie den Staubbeutel bequem abnehmen bzw. einsetzen. Setzen Sie dann die Staubbeutel Aufnahme mit Staubbeutel wieder in die dafür vorgesehene Halterung ein.

Bedienung

Welche Düse wofür

Bodendüse (A)

Hinweis: Je nach Beschaffenheit der zu reinigenden Flächen (z. B. raue, rustikale Böden) und der Häufigkeit der Benutzung unterliegen Bodendüsen einem gewissen Verschleiß. Überprüfen Sie daher regelmäßig die Unterseite der Düse auf Beschädigungen und Verunreinigungen. Beschädigte, ggf. scharfkantige Düsensohlen oder verschmutzte Düsen können empfindliche Böden, wie beispielsweise Parkett beschädigen. Wir möchten darauf hinweisen, dass jegliche Haftung für Schäden, die durch verschlissene oder verunreinigte Düsen entstanden sind ausgeschlossen ist.

Mit der Bodendüse (A) werden Sie die meiste Zeit arbeiten, da sie für große ebene Flächen geeignet ist. Das beste Saugergebnis erreichen Sie, wenn Sie das Gerät bzw. die Bodendüse (A) mit Hilfe des Fußkippschalters an den Untergrund anpassen:

- Bei kurzflorigen oder glatten Böden wie PVC, Parkett, Fliesen sollten Bürste und Gummilippe auf der Unterseite der Bodendüse (A) ausgefahren sein, d. h. Fußkippschalter an der zum Anschlussstück zeigenden (siehe Abbildung) Seite nach unten drücken bis er hör- und spürbar einrastet.



- Bei hochflorigen Teppichen sollten Bürste und Gummilippe eingezogen sein, d. h. Fußkippschalter an der vom Anschlussstück abgewandten Seite nach unten drücken. Der Fußkippschalter lässt sich auch während des Betriebes umstellen.

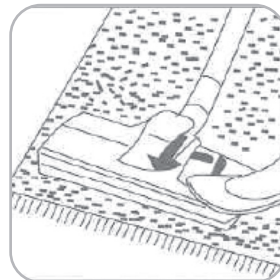

Fugen-/Bürstendüse (S)

Hierbei handelt es sich um eine 2 in 1 Düse, die Sie je nach Positionierung des klappbaren Bürstenteils entweder als Fugendüse oder als Bürstendüse benutzen können.

- Mit eingeklapptem Bürstenteil, also als Fugendüse, eignet sie sich zum Aussaugen von Stofffalten, Fugen, Ecken oder Nischen.



- Möchten Sie die Fugen-/Bürstendüse (S) als Bürstendüse verwenden, so klappen Sie den dort angebrachten Bürstenteil in Pfeilrichtung bis zum Anschlag um.



Als Bürstendüse eignet sie sich zur schonenden Reinigung von beispielsweise Bilder-/Türrahmen, Büchern, Sichtschutzeinrichtungen, Lampenschirmen usw.

Inbetriebnahme des Gerätes



Gefahr

**Saugen Sie auf keinen Fall: Toner, Gips, Zement, Stein-
staub, Bohrstaub, toxische
oder explosive Stoffe, glühende
Asche, brennende Zigaretten
oder Streichhölzer, spitze**

Gegenstände wie Glassplitter, Flüssigkeit!



Gefahr

Verwenden Sie das Gerät nur, wenn sämtliche Filter und der Staubbeutel korrekt eingesetzt sind.



Gefahr

Decken Sie niemals die Abluftöffnungen an der Rückseite des Gerätes ab, da dies zur Überhitzung des Gerätes führen kann. Halten Sie ausreichend Abstand zu Wänden oder anderen Gegenständen.

- Stellen Sie das Gerät in der Nähe einer Steckdose (mit einer Netzspannung gemäß Typenschild) auf, achten Sie dabei auf freie Zugänglichkeit der Steckdose.
- Achten Sie auf eine ebene und trockene sowie rutschfeste Standfläche.

Bedienung des Gerätes

- Bringen Sie zunächst die gewünschte Düse wie oben beschrieben am Handgriff des Saugschlauches (C) bzw. am Teleskoprohr (B) an.
- Ziehen Sie nun das Netzkabel auf die gewünschte Länge (maximal bis zur gelben Markierung) heraus.
- Schließen Sie das Gerät an eine vorschriftsmäßig installierte Steckdose an.

- Drücken Sie zum Einschalten mit dem Fuß auf die Ein-/Aus-Taste (I). Der Motor beginnt zu arbeiten und das Gerät saugt.
- Je nach dem, welche Arbeiten Sie verrichten möchten, können Sie die Motor- und damit die Saugleistung mit Hilfe des Leistungsreglers (J) an die jeweiligen Bedürfnisse anpassen. Durch Drehen des Leistungsreglers (J) im Uhrzeigersinn, nimmt die Saugleistung zu, durch Drehen gegen den Uhrzeigersinn, nimmt die Saugleistung ab.
- Schieben und ziehen Sie die jeweilige Düse vorsichtig über die zu reinigende Fläche und ggf. auch in die Ecken.
- Sie können die Saugleistung auch während des Saugens ggf. mit Hilfe des Nebenluftventils (D) regulieren.



Das Gerät muss nach jeder Benutzung sowie vor dem Anbringen oder Abnehmen von Zubehörteilen ausgeschaltet und vom Netz getrennt werden, indem der Netzstecker

aus der Steckdose gezogen wird. Lassen Sie das Gerät auf Raumtemperatur abkühlen, bevor Sie es reinigen und/oder verstauen.

- Schalten Sie das Gerät durch Drücken der Ein-/Aus-Taste (I) ab.
- Ziehen Sie den Netzstecker aus der Steckdose. Dabei immer nur am Netzstecker, nie am Kabel ziehen.
- Zum Aufwickeln des Netzkabels die Taste für Kabelaufwicklung (K) drücken. Vorsicht, durch das kräftige Einziehen des Kabels kann es zum „Peitscheneffekt“ kommen (Hin- und Herschlagen des Kabels). Halten Sie das Kabel nötigenfalls fest.
- Wenn Sie die Bodendüse (A) mit Teleskoprohr (B) verwendet haben, können Sie deren Haltesteg in die Parkhilfe (O) einschieben.



Wenn Sie die Parkhilfe nutzen möchten, beachten Sie bitte, dass hierfür immer das Teleskoprohr komplett eingefahren sein sollte. Halten Sie das Teleskoprohr mit aufgesteckter Bodendüse während Sie deren Haltesteg in die Parkhilfe einführen, absolut senkrecht. Schieben Sie den Haltesteg der Bodendüse bis zum Anschlag in die Parkhilfe ein.

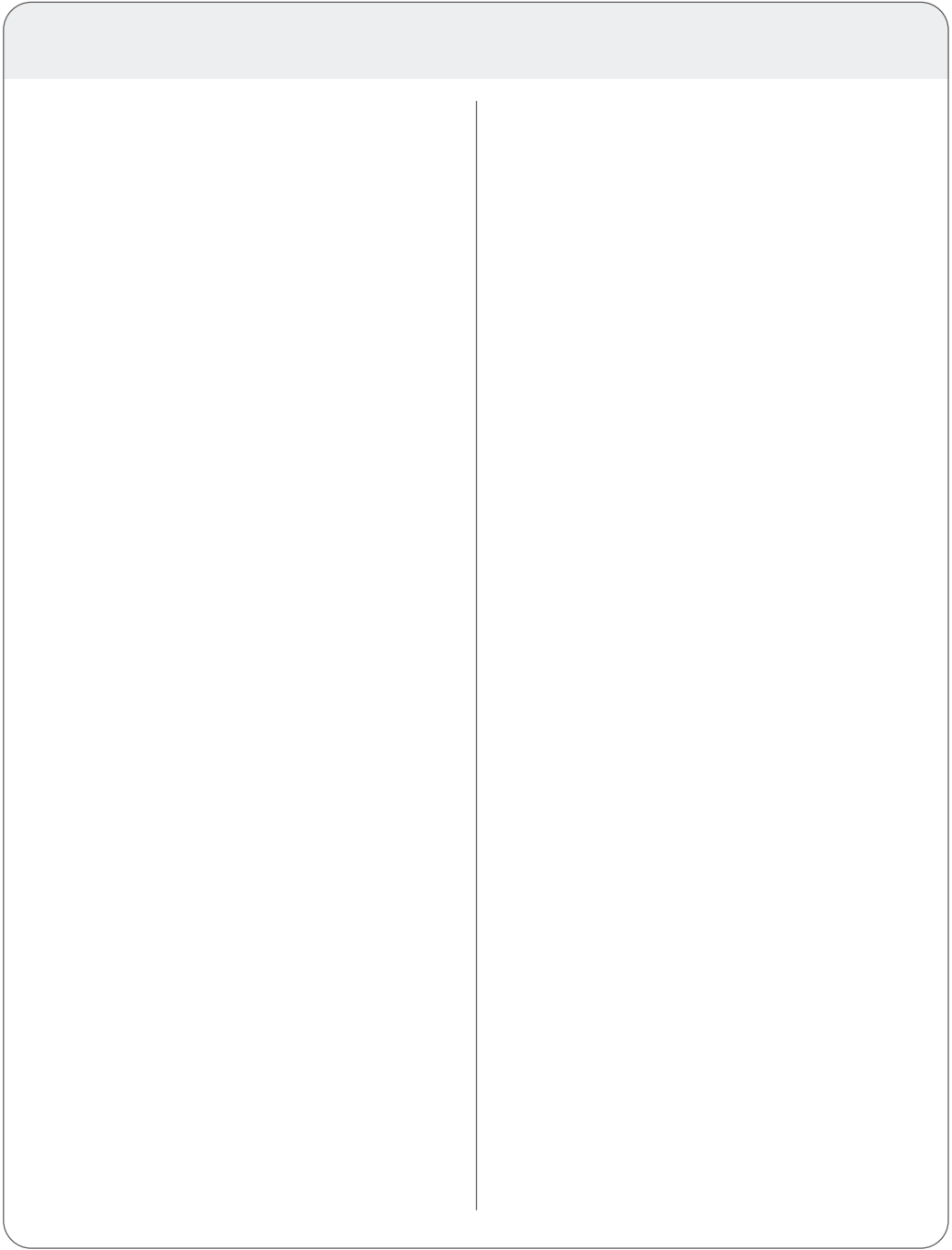

Störung und Behebung

Störung:	Ursache:	Behebung:
Das Gerät zeigt keine Funktion.	Der Netzstecker ist nicht mit der Steckdose verbunden.	Den Netzstecker in die Steckdose einstecken.
	Das Gerät ist nicht eingeschaltet.	Drücken Sie die Ein-/Aus-Taste, um das Gerät einzuschalten.
Das Gerät hat sich während des Betriebes abgeschaltet.	Filter sind verstopft und der Überhitzungsschutz des Gerätes hat das Gerät abgeschaltet.	Das Gerät durch Drücken der Ein-/Aus-Taste abschalten und den Netzstecker aus der Steckdose ziehen. Gerät vollständig (min. 30 Min.) auf Raumtemperatur abkühlen lassen und Filter reinigen.
Saugleistung ist schwach.	Staubbeutel sitzt nicht korrekt.	Staubbeutel korrekt einsetzen.
	Staubbeutel ist voll.	Staubbeutel entleeren bzw. austauschen.
	Düse nicht korrekt angebracht.	Düse korrekt aufsetzen.
	Nebenluftventil geöffnet.	Nebenluftventil schließen.
	Filter nicht korrekt eingesetzt oder verschmutzt.	Filter korrekt einsetzen bzw. reinigen.
	Leistungsregler zu niedrig eingestellt.	Stellen Sie am Leistungsregler eine höhere Leistung ein.
	Staubraumabdeckung nicht richtig verschlossen.	Schließen Sie die Staubraumabdeckung korrekt.
Netzkabel rollt nicht auf.	Das Kabel wurde über die rote Markierung hinaus gezogen und die Trommel ist beschädigt.	Gerät nicht benutzen. Verständigen Sie unsere Servicestelle.

Bei hier nicht aufgeführten Störungen wenden Sie sich bitte an unseren Kundendienst. Unsere Kundenberater helfen Ihnen gerne weiter. Die Serviceadresse finden Sie in unseren Garantiebedingungen auf der Garantiekarte. Da unsere Produkte ständig weiterentwickelt und verbessert werden, sind Design- und technische Änderungen möglich. Die Bedienungsanleitung des Gerätes kann auch als pdf-Datei von unserer Homepage www.gt-support.de heruntergeladen werden.

Wartung, Reinigung und Pflege



Gefahr

Ziehen Sie vor dem Reinigen immer den Netzstecker und lassen Sie das Gerät vollständig abkühlen, bevor Sie es reinigen und verstauen! Stromschlaggefahr!



Gefahr

Achten Sie darauf, dass keine Flüssigkeit in das Innere des Gerätes gelangt. Das Gerät nie in Wasser tauchen. Stromschlaggefahr!



Gefahr

Benutzen Sie zur Reinigung nie scharfe oder scheuernde Reinigungsmittel oder scharfkantige Gegenstände.



Gefahr

Reinigen Sie keinen der Filter in der Geschirrpülmaschine.



Gefahr

Kein heißes Wasser, Reinigungsmittel oder harte Bürsten zur Reinigung der Filter verwenden.



Gefahr

Achten Sie darauf, dass jeder der Filter vor der nächsten Benutzung vollständig getrocknet ist. Lassen Sie die Filter ausschließlich an der Luft trocknen, verwenden Sie keinesfalls irgendwelche Heizgeräte. Ein feuchter oder nasser Filter kann die Saugleistung des Gerätes herab-

setzen oder zu einer Beschädigung der Elektronik führen.



Reinigen Sie die Abluftöffnungen sowie die Filter in regelmäßigen Abständen. Wenn Sie eine verminderte Leistung des Gerätes feststellen, ist dies oft ein Zeichen dafür, dass Filter und/oder Abluftöffnungen gereinigt werden sollten.



Im Laufe der Zeit, können sich die weißen Materialien der Filter verfärben, dies stellt keinen Defekt dar und beeinträchtigt die Leistung zunächst nicht. Bitte bedenken Sie aber, dass selbst der hochwertigste Filter irgendwann das Ende seiner Lebensdauer erreicht hat und ersetzt werden muss. Mikrofeiner Staub verstopft die Poren, der dann auch nicht mehr durch intensive Reinigung aus den Filtern entfernt werden kann. Dadurch wird die Saugleistung herabgesetzt. Setzen Sie sich in diesem Fall mit unserem Kundendienst in Verbindung und beziehen Sie über diesen die benötigten Ersatzfilter.

Gerät reinigen



Reinigen Sie keine Teile des Gerätes sowie des Zubehörs in der Geschirrpülmaschine.

- Zur Reinigung des Geräteäußeren, der Filterräume, des Teleskoprohres (B) sowie der Fugen-/Bürstendüse und des Staubraumes benutzen Sie ein trockenes, allenfalls mäßig feuchtes, gut ausgewrungenes Tuch.
- Anschließend gut trocken reiben.
- Abluftöffnungen (des Abluftgitters (L)) von Zeit zu Zeit mit einer weichen Bürste reinigen.

Der am Saugschlauch (C) angebrachte Handgriff ist für eine leichtere Reinigung (z. B. wenn sich ein versehentlich eingesaugter Gegenstand dort verkeilt hat) abnehmbar. Drücken Sie hierfür die seitlich am Handgriff angebrachten Entriegelungen und ziehen Sie den Handgriff vom Saugschlauch (C) ab. Nehmen Sie nötigenfalls ein geeignetes Werkzeug zu Hilfe!

Bodendüse reinigen

Die Bodendüse (A) an deren Unterseite gelegentlich mit der Fugen-/Bürstendüse absaugen.

Motorschutzfilter reinigen

Hinweis: Der Motorschutzfilter (R) befindet sich im Staubraum.

- Öffnen Sie die Staubraumabdeckung (H), indem Sie die Entriegelung (G) betätigen und die Staubraumabdeckung nach oben ziehen, bis sie in der geöffneten Position einrastet.
- Ziehen Sie die Filterhalterung, in die der Motorschutzfilter (R) eingesetzt ist, nach oben aus Ihrer Haltvorrichtung im Staubraum.
- Nehmen Sie den Motorschutzfilter (R) aus der Halterung und klopfen ihn vorsichtig über einem geeigneten Mülleimer aus.
- Setzen Sie den gereinigten Motorschutzfilter (R) wieder in die Filterhalterung und schieben diese wieder von oben in die dafür vorgesehene Haltevorrichtung ein.

Hinweis: Betreiben Sie das Gerät niemals ohne korrekt eingesetzten Motorschutzfilter (R).

Abluftfilter reinigen



Abluftfilter nicht in der Geschirrspülmaschine reinigen. Kein heißes Wasser, Reinigungsmittel oder Bürsten verwenden.

Den Abluftfilter (N) sollten Sie regelmäßig, je nach Art und Häufigkeit der Anwendung reinigen. Er befindet sich an der Geräterückseite.

- Öffnen Sie die Verriegelung des Abluftgitters (L), indem Sie die beiden Entriegelungstasten (M) betätigen und nehmen das Abluftgitter (L) vom Gerät ab.
- Nehmen Sie den Abluftfilter (N) an der hierfür angebrachten Lasche aus dem Gerät.
- Klopfen Sie den Abluftfilter über einem Mülleimer vorsichtig aus.
- Bei starker Verschmutzung den Abluftfilter gründlich mit Wasser (höchstens lauwarmes Wasser verwenden) reinigen und anschließend vollständig trocknen lassen.
- Setzen die den vollständig getrockneten Filter wieder ein und das Abluftgitter (L) zunächst mit den beiden Laschen an der Unterseite wieder ein und drücken es dann an der Oberseite in Richtung Gerätegehäuse, bis es hör- und spürbar verriegelt ist.

Aufbewahrung

Verstauen Sie das Gerät an einem trockenen und für Kinder unzugänglichen Ort.

Technische Daten

Nennspannung:	230 V~
Nennfrequenz:	50 Hz
Nennleistung:	700 W
Schutzklasse:	II 

Technische Informationen gemäß der Verordnung (EU) 2023/826

Zustand	Leistungsaufnahme [Watt]	Umschaltzeit [Minuten]
Aus	0,0	0
Bereitschaft (Standby)	-	-
Bereitschaft (Standby) mit zusätzlicher Anzeige	-	-

Entsorgung

Verpackung entsorgen

Entsorgen Sie die Verpackung sortenrein. Geben Sie Pappe und Karton zum Altpapier, Folien in die Wertstoffsammlung.

Artikel entsorgen

Entsorgen Sie den Artikel entsprechend der in Ihrem Land geltenden Vorschriften.



Altgeräte gehören nicht in den Hausmüll!

Das Symbol mit der durchgestrichenen Mülltonne bedeutet, dass Elektro- und Elektronikgeräte nicht zusammen mit dem Hausmüll entsorgt werden dürfen. Verbraucher sind gesetzlich dazu verpflichtet, Elektro- und Elektronikgeräte am Ende ihrer Lebensdauer einer vom unsortierten Siedlungsabfall getrennten Erfassung zuzuführen. Auf diese Weise wird eine umwelt- und ressourcenschonende Verwertung sichergestellt.

Batterien und Akkus, die nicht fest vom Elektro- oder Elektronikgerät umschlossen sind und zerstörungsfrei entnommen werden können, sind vor der Abgabe des Geräts an einer Erfassungsstelle von diesem zu trennen und einer vorgesehenen Entsorgung zuzuführen. Das Gleiche gilt für Lampen, die zerstörungsfrei aus dem Gerät entnommen werden können.

Elektro- und Elektronikgerätebesitzer aus privaten Haushalten können diese bei den Sammelstellen der öffentlich-rechtlichen Entsorgungsträger oder bei den von den Herstellern bzw. Vertreibern eingerichteten Sammelstellen abgeben. Die Abgabe von Altgeräten ist unentgeltlich.

Generell haben Vertreter die Pflicht, die unentgeltliche Rücknahme von Altgeräten durch geeignete Rücknahmemöglichkeiten in zumutbarer Entfernung zu gewährleisten.

Verbraucher haben die Möglichkeit zur unentgeltlichen Abgabe eines Altgeräts bei einem rücknahmepflichtigen Vertreter, wenn sie ein gleichwertiges Neugerät mit einer im Wesentlichen gleichen Funktion erwerben. Diese Möglichkeit besteht auch bei Lieferungen an einen privaten Haushalt.

Garantiekarte

(ab Kaufdatum

Artikel: Bodenstaubsauger mit Staubbeutel GT-SF-VCB-02 (AN BE 2007030133560)

(Kaufbeleg aufbewahren))

Händler	
Firmenname:	
Straße/Nr:	
PLZ/Ort:	
Käufer	
Name:	
Straße/Nr:	
PLZ/Ort:	
E-Mail: (für Statusmeldungen zur Reparatur)	Unterschrift:

Sehr geehrte Kundin, sehr geehrter Kunde,

unsere Produkte unterliegen einer strengen Qualitätskontrolle. Sollte dieses Gerät trotzdem nicht einwandfrei funktionieren, bedauern wir dies sehr und bitten Sie, sich an unsere auf der Garantiekarte aufgeführte Serviceadresse zu wenden. Gern stehen wir Ihnen auch telefonisch über die in der Garantiekarte ausgedruckte Service-Hotline zur Verfügung.



Globaltronics Service Center, c/o teknihall Benelux bvba
Brusselstraat 33, 2321 Meer, BELGIUM
Hotline: +32 (0) 3 707 14 49, Fax: 03 60 55 043
E-Mail: gt-support@teknihall.be

Für die Geltendmachung von Garantieansprüchen gilt – ohne, dass dadurch Ihre gesetzlichen Rechte eingeschränkt werden – Folgendes:

1. Garantieansprüche können Sie nur innerhalb eines Zeitraumes von max. 3 Jahren, gerechnet ab Kaufdatum, erheben. Unsere Garantieleistung ist auf die Behebung von Material- und Fabrikationsfehlern bzw. den Austausch des Gerätes beschränkt. Unsere Garantieleistung ist für Sie kostenlos.
2. Garantieansprüche müssen jeweils nach Kenntniserlangung unverzüglich erhoben werden. Die Geltendmachung von Garantieansprüchen nach Ablauf des Garantiezeitraumes ist ausgeschlossen, es sei denn, die Garantieansprüche werden innerhalb einer Frist von 2 Wochen nach Ablauf des Garantiezeitraumes erhoben.
3. Ein defektes Gerät übersenden Sie bitte unter Beifügung der Garantiekarte und des Kassenbons portofrei an die Serviceadresse. Wenn der Defekt im Rahmen unserer Garantieleistung liegt, erhalten Sie ein repariertes oder neues Gerät zurück. Mit Reparatur oder Austausch des Gerätes beginnt kein neuer Garantiezeitraum. Maßgeblich bleibt der Garantiezeitraum von 3 Jahren ab Kaufdatum. Dies gilt auch bei Einsatz eines Vor-Ort-Services.

Bitte beachten Sie, dass unsere Garantie bei missbräuchlicher oder unsachgemäßer Behandlung, bei Nichtbeachtung der für das Gerät geltenden Sicherheitsvorkehrungen, bei Gewaltanwendungen oder bei Eingriffen, die nicht von der von uns autorisierten Serviceadresse vorgenommen wurden, erlischt. Vom Garantieumfang nicht (oder nicht mehr) erfasste Defekte am Gerät oder Schäden, durch die die Garantie erloschen ist, beheben wir gegen Kostenerstattung. Dazu senden Sie das Gerät bitte an unsere Serviceadresse.



PO51033550

25/2026



© Copyright

Nadruk of verveelvoudiging (ook van delen) alleen met toestemming van:
Globaltronics GmbH & Co. KG, Bei den Mühren 5, 20457 Hamburg, Duitsland
info@globaltronics.com
Dit drukwerk, inclusief al zijn onderdelen, is door de auteurswet beschermd.

Elke toepassing buiten de strikt beperkte grenzen van het auteursrecht is zonder
toestemming van Globaltronics GmbH & Co. KG verboden en strafbaar.

Dat geldt in het bijzonder voor verveelvoudigingen, vertalingen, microverfilmingen
en het invoeren en verwerken in elektronische systemen.

Toute reproduction ou impression en tout ou partie est interdite sans l'accord de :
Globaltronics GmbH & Co. KG, Bei den Mühren 5, 20457 Hamburg, Allemagne
info@globaltronics.com
Le présent document et l'ensemble de son contenu sont protégés par le droit d'auteur.

Toute utilisation sortant du cadre précis défini par le droit d'auteur est interdite et passible
de poursuites, sauf autorisation expresse de la société Globaltronics GmbH & Co. KG.

Cette mention s'applique notamment à toute reproduction, traduction, archivage sur
microfilm ainsi qu'à tout traitement ou sauvegarde sur des systèmes électroniques.

Nachdruck oder Vervielfältigung (auch auszugsweise) nur mit Genehmigung der:
Globaltronics GmbH & Co. KG, Bei den Mühren 5, 20457 Hamburg, Deutschland
info@globaltronics.com
Diese Druckschrift, einschließlich aller ihrer Teile, ist urheberrechtlich geschützt.

Jede Verwertung außerhalb der engen Grenzen des Urheberrechtes ist ohne
Zustimmung der Globaltronics GmbH & Co. KG unzulässig und strafbar.

Das gilt insbesondere für Vervielfältigungen, Übersetzungen, Mikroverfilmungen und
die Einspeisung und Verarbeitung in elektronischen Systemen.

2026

IMPORTEUR: / IMPORTATEUR : / IMPORTEUR:
Globaltronics GmbH & Co. KG, Bei den Mühren 5, 20457 Hamburg,
Duitsland / Allemagne / Deutschland