

# QUIGG

## Opvouwbare kledingstomer

## Défroisseur vapeur pliable

## Faltbare Dampfbürste

GT-GSF-02

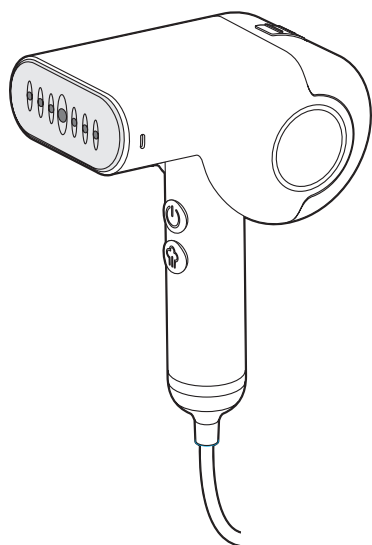

Nederlands ..... 02  
Français..... 14  
Deutsch ..... 26



ORIGINELE GEBRUIKSAANWIJZING

MODE D'EMPLOI ORIGINAL • ORIGINAL-BETRIEBSANLEITUNG



2007030010090

AA 20/22 C

PO51030572

# Inhoud

Veiligheid.....	2
Legenda.....	3
Gebruik volgens de voorschriften .....	3
Veiligheidsinstructies.....	4
Levering .....	5
Onderdelen en bedieningselementen.....	6
Ingebruikname.....	7
Met stoom glad maken .....	7
a) Klap het handvat uit.....	7
b) Met water vullen .....	8
c) Stofborstel gebruiken (optioneel).....	8
d) Met stoom glad maken.....	9
e) Na het gebruik.....	9
Tips voor het strijken met stoom .....	10
Stoomstrijken.....	10
Auto OFF-functie.....	10
Reiniging en onderhoud .....	11
Foutopsporing.....	12
Technische gegevens.....	12
Conformiteitsverklaring.....	12
Afvoer .....	13

## Veiligheid

### Anleitung lesen und aufbewahren



De handleiding lezen en bewaren. Lees de volgende aanwijzingen aandachtig door en bewaar deze gebruiksaanwijzing voor het geval u later iets wilt nalezen. Als u het artikel aan iemand anders doorgeeft, doe er dan ook deze gebruiksaanwijzing bij.

## Legenda

De volgende symbolen en signaalwoorden worden in deze gebruiksaanwijzing, op het artikel of op de verpakking gebruikt.

### **WAARSCHUWING!**

Dit signaalsymbool/signaalwoord duidt op een gevaar met een gemiddeld risiconiveau, dat, indien niet vermeden, kan leiden tot de dood of een ernstig letsel.

### **VOORZICHTIG!**

Dit signaalsymbool/signaalwoord duidt op een gevaar met een laag risiconiveau, dat, indien niet vermeden, kan leiden tot licht of matig letsel.

### **OPMERKING!**

Dit signaalsymbool/-woord waarschuwt voor mogelijke materiële schade.



Dit symbool geeft u nuttige aanvullende informatie over het gebruik.



Conformiteitsverklaring: Producten met dit symbool voldoen aan alle toe te passen Gemeenschapsvoorschriften van de Europese Economische Ruimte.



Geteste veiligheid: producten die dit teken dragen, voldoen aan de eisen van de Duitse productveiligheidswet van de productveiligheidswetgeving, (ProdSG).

## Gebruik volgens de voorschriften

Deze kledingstomer is uitsluitend ontworpen voor het met stoom glad maken van kledingstukken, stoffen en ander geschikt textiel. Het is uitsluitend bedoeld voor privégebruik en is niet geschikt voor commercieel gebruik. Gebruik de kledingstomer alleen zoals beschreven in deze gebruiksaanwijzing. Elk ander gebruik wordt beschouwd als oneigenlijk en kan leiden tot materiële schade of zelfs persoonlijk letsel. De kledingstomer is geen kinderspeelgoed. De fabrikant of verkoper aanvaardt geen aansprakelijkheid voor schade veroorzaakt door onoordeelkundig of onjuist gebruik.

Bij onjuist gebruik bestaat er gevaar voor brandwonden en verbranding.



De kledingstomer dient om op te frissen en een natuurlijke look te creëren. Voor hardnekkige plooiën en om een correcte strijkvrouw te creëren dient u een strijkijzer te gebruiken.

## Waarschuwing voor mogelijk verkeerd gebruik

- De kledingstomer mag niet worden gebruikt voor cosmetische doeleinden.
- De kledingstomer is geen haardroger en is ook niet geschikt voor kapperswerk.
- De kledingstomer is niet bedoeld voor de handwerksector (bijvoorbeeld voor het losmaken van behang) of voor het reinigen van vloeren of oppervlakken.

## Veiligheidsinstructies

### WAARSCHUWING!

#### **Gevaar voor een elektrische schok!**

Een onjuiste elektrische installatie, te hoge netspanning en een onjuiste behandeling van een elektrisch apparaat kunnen leiden tot een elektrische schok.

- Om stoom te genereren wordt het waterreservoir van het apparaat met water gevuld. Dompel het apparaat zelf, het netsnoer en de netstekker echter nooit onder in water of een andere vloeistof want dan bestaat er gevaar voor elektrische schokken.
- Gebruik het apparaat niet in een vochtige omgeving of een omgeving met een hoge luchtvochtigheidsgraad.
- Sluit het apparaat aan op een goed geïnstalleerd stopcontact waarvan de spanning overeenkomt met de "Technische gegevens".
- Zorg ervoor dat het stopcontact gemakkelijk bereikbaar is zodat u indien nodig snel de stekker uit het stopcontact kunt trekken. Gebruik de kledingstomer niet als het apparaat, het netsnoer of de netstekker beschadigd zijn of als het apparaat gevallen is, als er duidelijke schade is of als het lekt.
- Let erop dat het netsnoer niet door scherpe randen of hete voorwerpen wordt beschadigd.
- Bedien de kledingstomer niet met natte handen.
- Richt de stoomstraal niet op elektrische apparaten (televisies, ovens, enz.) of elektrische installaties (schakelaars, stopcontacten, enz.).

- Trek de stekker uit het stopcontact als u de kledingstomer niet gebruikt, voordat u hem reinigt of met water vult, verplaatst of opbergt en als er tijdens het gebruik duidelijk een storing optreedt, alsmede tijdens onweersbuien. Trek daarbij steeds aan de netstekker, niet aan het snoer.
- Wikkel het netsnoer niet om de kledingstomer.
- Gebruik geen verlengsnoer.
- Wijzig niets aan het apparaat of aan het netsnoer. Laat reparaties alleen door een gespecialiseerde werkplaats uitvoeren. Houd u ook aan de bijgevoegde garantievoorwaarden.
- Als de kledingstomer, het netsnoer of de stekker beschadigd zijn, dient u deze door de fabrikant of een gespecialiseerde werkplaats te laten repareren om gevaren te voorkomen.
- Gebruik dit apparaat niet in de buurt van badkuipen, zwembaden, douchebakken of andere bakken die water bevatten. Gevaar voor een elektrische schok!
- Als het netsnoer van dit apparaat beschadigd is, dient het door de fabrikant of diens klantenservice of door een soortgelijk gekwalificeerd persoon te worden vervangen om gevaren te voorkomen.

### WAARSCHUWING!

**Risico's voor kinderen en personen met verminderde lichamelijke, zintuiglijke of geestelijke capaciteiten (bijvoorbeeld gedeeltelijk gehandicapte personen, oudere personen met een beperking van hun lichamelijke en geestelijke capaciteiten) of een gebrek aan ervaring en kennis**

### **(bijvoorbeeld oudere kinderen).**

- Dit apparaat kan worden gebruikt door kinderen vanaf 8 jaar en ouder en door personen met verminderde lichamelijke, zintuiglijke of verstandelijke vermogens of een gebrek aan ervaring en/of kennis, indien ze onder toezicht staan of instructies hebben gekregen over het veilig gebruik van het apparaat en ze de gevaren ervan begrijpen.
- Houd kinderen jonger dan 8 jaar uit de buurt van het apparaat en het netsnoer wanneer het apparaat ingeschakeld is of afkoelt.
- Reiniging en onderhoud door de gebruiker mogen niet door kinderen worden uitgevoerd.
- Kinderen mogen niet met het apparaat spelen.
- Houd kinderen uit de buurt van verpakkingsmateriaal. Er bestaat verstikkingsgevaar als verpakkingsmateriaal en kleine onderdelen worden ingeslikt. Let er ook op dat de zak van de verpakking niet over het hoofd wordt getrokken.

### **⚠ WAARSCHUWING!**

#### **Gevaar voor brand, brandwonden en/of verbranding!**

Tijdens het gebruik is de ontsnappende stoom zeer heet.

- Tijdens het gebruik worden onderdelen van de kledingstomer heet. Raak ze niet aan en houd de stoomborstel altijd bij de handgreep vast. Wijs ook andere gebruikers op de gevaren!
- Behandel de kledingstomer voorzichtig omdat hij stoom afgeeft.
- De uittredende stoom is erg heet. Vermijd het om ermee in contact te komen. Richt de hete stoom nooit op

mensen of dieren.

- Laat het apparaat niet zonder toezicht staan wanneer het opwarmt of nog afkoelt.
- Laat de kledingstomer volledig afkoelen voordat u het apparaat schoonmaakt of opbergt.

### **OPMERKING!**

#### **Gevaar voor schade!**

Onjuist omgaan met de kledingstomer kan schade aan het apparaat veroorzaken.

- Zorg ervoor dat de stoompijpjes vrij zijn.
- Gebruik de kledingstomer niet zonder water.
- Gebruik geen accessoires van een andere fabrikant.
- Gebruik de kledingstomer alleen met gedestilleerd water of gebruik vers leidingwater. Voeg geen alcohol, azijn, ontkalkingsmiddelen, schoonmaakmiddelen of andere additieven aan het water toe.
- Volg de onderhoudsinstructies en aanbevolen temperatuurstellingen die op het etiket van het textiel zijn aangegeven. Begin in geval van twijfel altijd met stomen op een onzichtbaar deel van het textiel om het effect te controleren.

### **Levering**

- Opvouwbaar kledingstomer
- Gebruiksaanwijzing
- Garantie

# Onderdelen en bedieningselementen

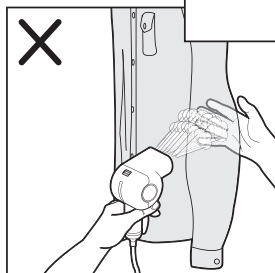
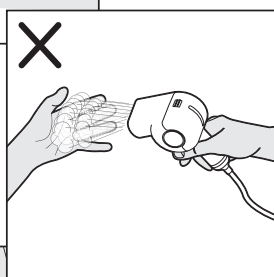
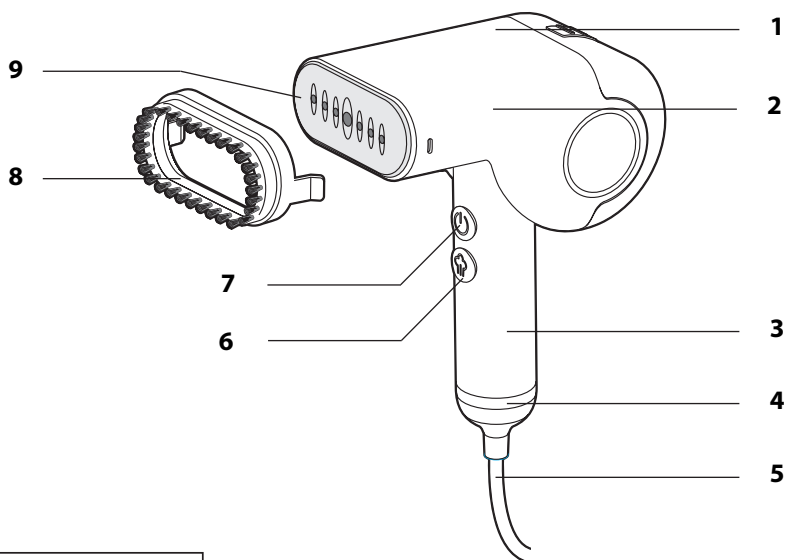

## Onderdelen en bedieningselementen

- 1 Ontgrendelknop waterreservoir
- 2 Waterreservoir met waterpeilindicator
- 3 Inklapbare handgreep
- 4 Controle- en functielampje
- 5 Voedingskabel met netstekker
- 6 Stoomknop
- 7 Aan-uitschakelaar
- 8 Stofborstel
- 9 Stoomzool met stoompijpjes

# Ingebruikname

## Omvang van de levering controleren

1. Haal de kledingstomer en de accessoires uit de verpakking.
2. Verwijder al het verpakkingsmateriaal en wikkel het netsnoer uit elkaar.
3. Controleer of alle onderdelen aanwezig zijn, zie "Leveromvang".
4. Controleer of het apparaat of accessoires beschadigingen vertonen. Gebruik het apparaat niet wanneer dit het geval is. Neem contact op met de fabrikant via het serviceadres vermeld op de garantiekaart.

## Schoonmaken

- » Reinig voor het eerste gebruik alle onderdelen van het product zoals in het hoofdstuk "Reinigen" is beschreven.

## Met stoom glad maken

### **WAARSCHUWING!**

#### **Gevaar voor verwonding!**

Verkeerd gebruik van de kledingstomer kan leiden tot verbrandingen of brandwonden.

- Laat de kledingstomer niet onbeheerd achter wanneer deze op het elektriciteitsnet is aangesloten en/of nog heet is.
- Richt de stoom nooit op een persoon of dier.
- Laat de kledingstomer niet onbeheerd achter wanneer deze in gebruik is.

- Leg de kledingstomer alleen op zijn kant neer. Zorg ervoor dat de ondergrond niet gevoelig is voor warmte.

### **OPMERKING!**

#### **Gevaar voor schade!**

Onjuist gebruik van de kledingstomer kan leiden tot materiële schade.

- Gevoelige weefsels zoals polyacryl, gemengde stoffen met acetaat en polyamide en dergelijke kunnen door het stomen worden beschadigd. Gebruik de kledingstomer niet op deze soorten stof.
- Gebruik de kledingstomer alleen op textiel dat ervoor geschikt is. Neem de onderhoudssymbolen in het textiel in acht.

#### **a) Klap het handvat uit**

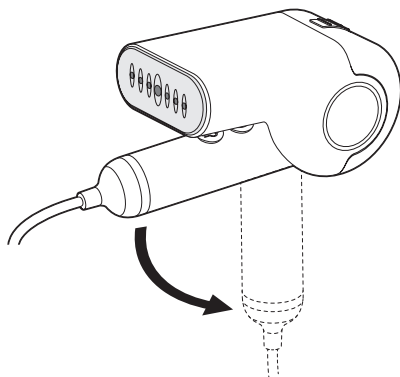

- » Klap het handvat volledig naar beneden. De handgreep klikt hoorbaar vast.

## b) Met water vullen

### OPMERKING!

#### Gevaar voor schade!

Onjuist omgaan met de kledingstomer kan schade aan het apparaat veroorzaken.

- Voeg geen additieven toe aan het water in het waterreservoir.
- Gebruik indien mogelijk gedestilleerd water om kalkaanslag te voorkomen. Gebruik anders vers, helder leidingwater.
- Gebruik de kledingstomer alleen met een vol waterreservoir.

Het waterreservoir moet voor elk gebruik worden gevuld.



Om de inhoud van het waterreservoir later volledig te kunnen gebruiken, dient u het apparaat later wellicht kantelen en soms ook in de horizontale en verticale positie gebruiken. Als u het apparaat alleen verticaal gebruikt, kan de inhoud van het waterreservoir tijdens het gebruik slechts voor ongeveer de helft worden gelegegd.

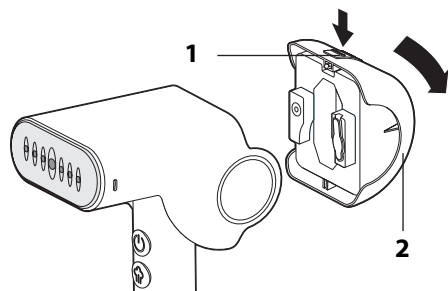

1. Druk de ontgrendelingsknop **1** met een beetje kracht in en klap het waterreservoir **2** met een beetje kracht uit de behuizing.

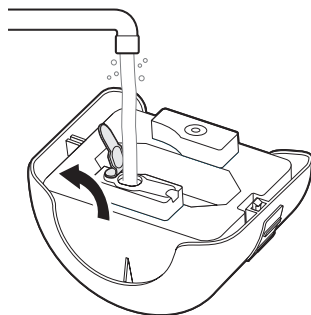

2. Trek de afdichtstop uit en vul het waterreservoir met water.
3. Zet er de afdichtstop weer op en plaats het waterreservoir weer in het apparaat.

## c) Stofborstel gebruiken (optioneel)

Bij kledingstukken van dikkere stoffen, zoals winterjassen en mantels, zorgt de meegeleverde stofborstel ervoor dat de stoom beter doordringt in de stofvezels.



U bespaart tijd als u de stofborstel aanbrengt of verwijderd voordat u deze aanzet en opwarmt. Anders kan het zijn dat u dient te wachten tot de behuizing van de kledingstomer is afgekoeld.

1. Controleer of de kledingstomer is uitgeschakeld en voldoende is afgekoeld.

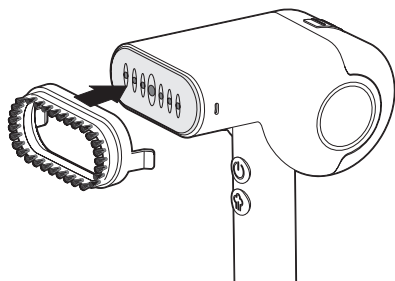



2. Steek de stofborstel op de stoomzool totdat u hem hoort en voelt vastklikken.
3. Na het gebruik verwijdert u de stofborstel door de stofborstellipjes aan de zijkant iets opzij te buigen en vervolgens de stofborstel eraf te trekken.

## d) Met stoom glad maken

**Stoom of strijk geen textiel dat u of een andere persoon op dat moment op het lichaam draagt.**



- Bij het eerste gebruik kan er zich geluid ontwikkelen of een lichte geur ontstaan. Zorg voor voldoende ventilatie.
- Stoom de eerste keer een oude handdoek of iets dergelijks om eventuele productieresten van de stoomzool te verwijderen.
- Neem het hoofdstuk "Tips voor het gladstrijken met stoom" in acht.

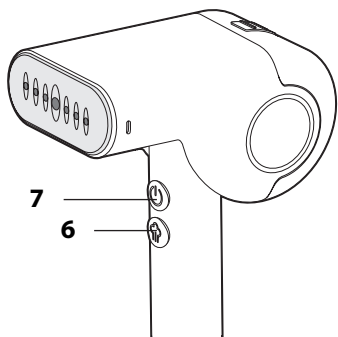

1. Steek de stekker 5 in een stopcontact.

2. Druk op de aan-uitschakelaar 7. Het controle- en functielampje 4 knippert rood, het apparaat warmt op. Na korte tijd blijft het controle- en functielampje continu rood branden en is het apparaat klaar voor gebruik.
3. Selecteer met de stoomknop 6 de gewenste functie:

Stoomknop	Functie	Controle- en functielampje
1 x drukken	Geen hoeveelheid stoom	groen
2 x drukken	grote hoeveelheid stoom	blauw
3 x drukken	Geen stoom maar het apparaat is klaar voor gebruik (stand-by-modus)	rood

- » Strijk het kledingstuk glad door langzaam de strijkrichting van de stof te volgen.
- » Begin met het bovenste deel van het kledingstuk en werk dan langzaam naar beneden.

## e) Na het gebruik

1. Houd de aan-uitschakelaar 7 ongeveer 2 seconden ingedrukt om het apparaat uit te schakelen.
2. Trek de netstekker uit het stopcontact.
3. Laat het apparaat afkoelen.
4. Maak het apparaat schoon, zie hoofdstuk "Reiniging en onderhoud".



Tijdens het afkoelen kan er geluid worden gegenereerd. Dit is normaal en is geen fout.

## Tips voor het strijken met stoom

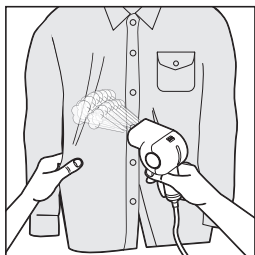

Stof spannen: trek het textiel uit elkaar om het te spannen.



Overhemdzakken: druk er de stoomzool tegen en beweeg dan ermee naar boven.

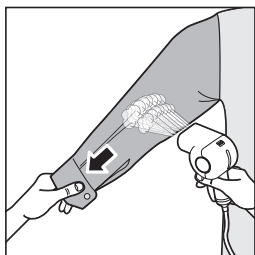

Mouwen: begin met de schouder. Met uw vrije hand spant u de mouwen een beetje naar beneden.

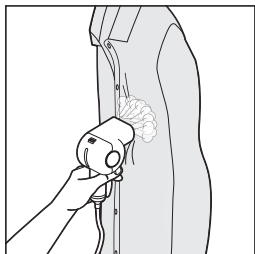

Eenvoudige jurken: druk de stoomzool tegen het textiel. Span tegelijkertijd de stof met uw vrije hand.

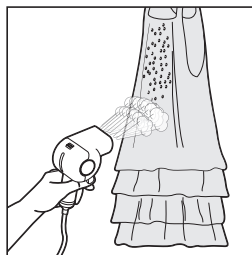

Jurk met ruches: bij ruches, kant of lovertjes houdt u een beetje afstand met de stoomzool. Stoom het textiel slechts matig.

## Stoomstrijken

Deze functie is geschikt voor alle textiel dat ook met een normaal stoomstrijkijzer kan worden gestreken. Let op de onderhoudssymbolen in het textiel.

1. Haal er eventueel de stofborstel af.
2. Vul het apparaat met water, zie "Vullen met water".
3. Leg het textiel op een strijkplank. De kledingstomer kan zowel in verticale als in horizontale positie worden gebruikt. Ga te werk zoals beschreven in het onderdeel "d) Met stoom glad maken".

## Auto OFF-functie

Het apparaat heeft een "AUTO OFF-functie", d.w.z. dat het na enige tijd automatisch uitschakelt als er geen toets wordt ingedrukt.

Voorwaarde: Het apparaat bevindt zich in stand-by-modus (het controle- en functielampje is permanent rood).

- Na ongeveer 8 minuten knipperen de controle- en functielampjes afwisselend rood-blauw en groen.
- Na nog eens ongeveer 10 minuten schakelt het apparaat zich uit.

**Deze functie is er omwille van veiligheidsredenen, het is geen comfortfunctie. Schakel het apparaat altijd uit met de aan-uitschakelaar. Laat het apparaat niet zonder toezicht zo lang het is aangesloten op het elektriciteitsnet of wanneer het aan het opwarmen of afkoelen is.**



Door op een willekeurige toets te drukken verlaat u de auto OFF-modus en keert het apparaat terug naar de stand-by-modus..

## Reiniging en onderhoud

### **⚠ WAARSCHUWING!**

#### **Gevaar voor een elektrische schok!**

Verkeerd gebruik van de kledingstomer kan een elektrische schok veroorzaken.

- Haal de stekker uit het stopcontact voordat u de kledingstomer schoonmaakt.
- Dompel de kledingstomer, het netsnoer of de stekker niet onder in water of andere vloeistoffen.

### **⚠ WAARSCHUWING!**

#### **Gevaar voor verbranding!**

Tijdens het gebruik worden onderdelen van de kledingstomer zeer heet.

- Laat de kledingstomer volledig afkoelen voordat u deze schoonmaakt.

### **OPMERKING!**

#### **Gevaar voor schade!**

Onjuist omgaan met de kledingstomer kan schade aan het apparaat veroorzaken.

- Reinig de kledingstomer niet met harde, krassende of schurende schoonmaakmiddelen, staalwol of iets dergelijks. Het oppervlak zou krassen kunnen oplopen.

## Schoonmaken

1. Trek voor het schoonmaken de stekker uit het stopcontact en laat de kledingstomer afkoelen.
2. Maak het waterreservoir leeg.
3. Veeg de kledingstomer af met een licht vochtige doek.
4. Laat alle onderdelen volledig drogen.

## Ontkalken

- » Om kalkvorming te voorkomen, laat u van tijd tot tijd een volle bak met gedestilleerd water verdampen.
- » Selecteer hiervoor de grote hoeveelheid stoom en richt de stoomstraal op een lege wasbak.

## Bewaren

1. Reinig de kledingstomer en maak het waterreservoir leeg. Laat alle onderdelen volledig drogen.
2. Bewaar de gereinigde kledingstomer op een droge plaats buiten het bereik van kinderen wanneer u hem langere tijd niet gebruikt. U kunt de originele verpakking gebruiken als buitenverpakking.
3. Wikkel het netsnoer niet om de kledingstomer of de handgreep heen.
4. Gebruik de inklapbare handgreep om het apparaat ruimtebesparend op te bergen.

# Foutopsporing

Probleem	Oorzaak mogelijke oplossing
Werkt niet / kledingstomer genereert geen stoom.	<ul style="list-style-type: none"><li>▪ Zit de stekker in het stopcontact?</li><li>▪ Waterreservoir 2 onvoldoende gevuld en volledig naar binnen geschoven?</li></ul>
Er lekt water uit.	<ul style="list-style-type: none"><li>▪ Zit de afdichtstop van het waterreservoir erin en is het waterreservoir volledig ingeschoven?</li></ul>

## Technische gegevens

Model:	GT-GSF-02
Voedingsspanning:	220-240 V~, 50 Hz
Vermogen:	1400-1600 W
Capaciteit waterreservoir:	ca. 110 ml
Beschermingsklasse:	I
Artikelnummer:	2022_01

Omdat onze producten voortdurend verder ontwikkeld en verbeterd worden, zijn wijzigingen in het design en technische veranderingen mogelijk.

Deze gebruiksaanwijzing kan ook als pdf-bestand van onze thuispagina [www.gt-support.de](http://www.gt-support.de) worden gedownload.

## Conformiteitsverklaring



De conformiteit van het product met de wettelijk voorgeschreven normen wordt gegarandeerd. De volledige conformiteitsverklaring vindt u op het internet onder [www.gt-support.de](http://www.gt-support.de).

# Afvoer

## Verpakking afvoeren



Gooi de verpakking soort bij soort weg. Leg karton en kartonnen dozen bij het oud papier en breng folie naar de inzameling van herbruikbare materialen.

## Artikel afvoeren

Voer het artikel af volgens de in uw land geldende voorschriften.



Oude apparaten mogen niet bij het huisvuil!

Mocht het artikel ooit niet meer kunnen worden gebruikt, dan is iedere gebruiker wettelijk verplicht om oude apparaten gescheiden van het huisvuil, bijv. bij een inzamelpunt van zijn gemeente/zijn wijk, af te geven. Hiermee wordt gewaarborgd dat oude apparaten deskundig worden verwerkt en negatieve effecten op het milieu worden vermeden. Daarom zijn elektrische apparaten met het bovenstaand symbool gekenmerkt.

# Table des matières

Sécurité .....	14
Explication des symboles.....	15
Utilisation conforme à l'usage prévu .....	15
Consignes de sécurité .....	16
Contenu .....	17
Vue détaillée .....	18
Mise en service.....	19
Défroissage vapeur.....	19
a) Déployer la poignée.....	19
b) Ajout d'eau .....	19
c) Utiliser la défroisseur textile (en option) .....	20
d) Défroissage vapeur .....	21
e) Après utilisation .....	21
Conseils pour le défroissage .....	22
Repassage vapeur .....	22
Fonction d'arrêt automatique .....	22
Nettoyage et soins.....	23
Rangement.....	23
Dépannage.....	24
Données techniques .....	24
Déclaration de conformité.....	24
Recyclage .....	25

## Sécurité

### Lire et conserver la notice d'utilisation



Lisez les instructions suivantes avec attention et conservez la notice afin de pouvoir la relire ultérieurement si nécessaire. Joignez la notice d'utilisation si vous remettez det appareil à une autre personne.

## Explication des symboles

Les symboles et termes de signalisation suivants sont utilisés dans cette notice d'utilisation, sur l'appareil ou l'emballage.

### **AVERTISSEMENT !**

Ce symbole/mot signalétique désigne un risque à un degré moyen qui, si on ne l'évite pas, peut avoir comme conséquence la mort ou une grave blessure.

### **ATTENTION !**

Ce symbole/mot signalétique désigne un risque à degré réduit qui, si on ne l'évite pas, peut avoir comme conséquence une blessure moindre ou moyenne.

### **REMARQUE !**

Ce mot signalétique avertit de possibles dommages matériels.



Ce symbole vous donne des informations complémentaires sur l'utilisation.



Déclaration de conformité : Les produits marqués par ce symbole répondent à toutes les consignes communautaires de l'Espace économique européen.



Sécurité contrôlée : Les produits marqués de ce symbole correspondent aux exigences de la loi allemande sur la sécurité des produits (ProdSG).

## Utilisation conforme à l'usage prévu

Cette défroisseur vapeur est exclusivement conçu pour le défroissage de vêtements, de tissus et d'autres textiles adaptés. Elle est uniquement destinée à un usage privé et n'est pas adaptée à un usage professionnel et commercial.

N'utilisez la défroisseur vapeur que conformément aux instructions du présent mode d'emploi. Toute autre utilisation est considérée comme une utilisation non conforme et risque d'entraîner des dommages matériels ou même des blessures corporelles. Cette défroisseur vapeur n'est pas un jouet.

Le fabricant ou le distributeur décline toute responsabilité pour les dommages résultant d'une utilisation incorrecte ou inappropriée. Une utilisation incorrecte de cette défroisseur vapeur peut provoquer des brûlures.



Cette défroisseur vapeur sert à défroisser grossièrement les vêtements et à leur redonner un style naturel. En cas de faux pli persistant et pour effectuer un joli pli de pantalon, nous vous recommandons d'utiliser un fer à repasser.

## Mise en garde contre une éventuelle erreur d'utilisation

- Il est interdit d'utiliser cette défroisseur vapeur dans le domaine cosmétique.
- Cette défroisseur vapeur n'est pas un sèche-cheveu et ne peut pas être utilisée pour se coiffer.
- Cette défroisseur vapeur n'est pas conçue pour être utilisée dans l'artisanat (notamment pour détapisser un mur), ni pour le nettoyage des sols ou d'autres surfaces.

## Consignes de sécurité

### AVERTISSEMENT !

#### Risque d'électrocution !

Une installation électrique défectueuse, une tension de réseau trop élevée et une manipulation inappropriée d'un appareil électrique peuvent provoquer des chocs électriques.

- Pour produire de la vapeur, le réservoir de l'appareil doit être rempli d'eau. N'immergez jamais l'appareil ainsi que le câble et la fiche d'alimentation dans l'eau ou dans tout autre liquide pour éviter tout risque d'électrocution.
- N'utilisez jamais l'appareil dans un environnement humide ou dans un environnement présentant une forte humidité de l'air.
- Raccordez l'appareil à une prise installée de manière conforme dont la tension répond aux « données techniques ».
- Veillez à ce que la prise de courant soit bien accessible afin de pouvoir débrancher rapidement la fiche secteur en cas de besoin.
- N'utilisez pas la défroisseur vapeur si l'appareil, le câble de raccordement ou la fiche secteur sont endommagés ou si l'appareil est tombé, en cas de vices apparents ou de fuites.
- Assurez-vous que le câble électrique n'est pas endommagé par des arêtes vives ou des objets chauds.
- Ne manipulez pas la défroisseur vapeur avec des mains mouillées.
- N'orientez pas le jet de vapeur en direction d'appareils électriques (téléviseur, four, etc.) ou d'installations électriques (interrupteurs,

prises de courant, etc.).

- Retirez la fiche secteur de la prise de courant si vous n'utilisez pas la défroisseur vapeur, avant de nettoyer l'appareil, de remplir le réservoir d'eau, de le déplacer ou de le ranger et en cas de dysfonctionnement pendant l'utilisation ou pendant un orage. Tirez toujours sur la fiche secteur pour le débrancher, pas sur le câble.
- N'enroulez pas le câble d'alimentation autour de la défroisseur vapeur.
- N'utilisez pas de rallonge électrique.
- Ne modifiez pas l'appareil ou le câble d'alimentation. Confiez les réparations exclusivement à un atelier spécialisé. Respectez les conditions de garantie.
- Si la défroisseur vapeur, le câble d'alimentation ou la fiche secteur sont endommagés, faites-les réparer par le fabricant ou par un atelier spécialisé pour éviter toute mise en danger.
- N'utilisez pas cet appareil près de baignoires, de piscines, de douches ou d'autres récipients contenant de l'eau. Risque d'électrocution !
- Si le câble d'alimentation de l'appareil est endommagé, il doit être remplacé par le fabricant ou son service après-vente ou par une personne de qualification similaire afin d'éviter toute mise en danger.

### AVERTISSEMENT !

**Risques pour les enfants et personnes à capacités physiques, sensorielles ou mentales réduites (par exemple, les personnes souffrant d'un handicap, les personnes âgées aux capacités physiques et mentales**



### **limitées) ou manquant d'expérience et de connaissances (par exemple les enfants plus âgés).**

- Cet appareil peut être utilisé par des personnes âgées de 8 ans et plus ainsi que par des personnes ayant des capacités physiques, sensorielles ou mentales réduites, ou des personnes qui manquent de l'expérience et du savoir requis pour l'utilisation sûre de cet appareil à moins d'être surveillées ou instruites à propos de l'utilisation sûre et concernant les risques liés à l'utilisation.
- Tenez l'appareil et le câble d'alimentation hors de la vue et de la portée des enfants âgés de moins de 8 ans lorsqu'il est en marche ou lorsqu'il refroidit.
- Les enfants ne sont pas autorisés à nettoyer et à entretenir l'appareil.
- Les enfants ne doivent pas jouer avec l'appareil.
- Gardez l'emballage hors de la portée des enfants. Il existe un risque d'étouffement, en cas d'ingestion du matériel d'emballage et des petites pièces. Veillez à ce que personne ne mette le sac d'emballage sur la tête.

### **⚠ AVERTISSEMENT !**

#### **Risque d'incendie, de brûlures et/ou d'ébouillantage !**

Pendant l'utilisation, la vapeur qui sort de l'appareil est très chaude.

- Pendant l'utilisation, des parties de la défroisseur vapeur deviennent très chaudes. Ne les touchez pas et tenez toujours la défroisseur par la poignée. Informez également les autres utilisateurs de ces risques !

- Utilisez la défroisseur vapeur avec prudence parce qu'elle dégage de la vapeur.
- La vapeur qui sort est très chaude. Vous devez donc éviter tout contact avec cette vapeur. Ne dirigez jamais la vapeur chaude sur des personnes ou des animaux.
- Ne laissez pas l'appareil sans surveillance quand il chauffe ou refroidit.
- Attendez que la défroisseur vapeur ait totalement refroidi, avant de la nettoyer ou de la ranger.

### **REMARQUE !**

#### **Risque d'endommagement !**

Une utilisation inappropriée de la défroisseur vapeur peut l'endommager.

- Assurez-vous que les buses de vapeur ne sont pas bouchées.
- N'utilisez jamais la défroisseur vapeur sans eau.
- N'utilisez aucun accessoire d'un autre fabricant.
- Utilisez la défroisseur vapeur uniquement avec de l'eau déminéralisée ou utilisez de l'eau de robinet fraîche. N'ajoutez pas d'alcool, de vinaigre, de détartrant, de détergent, ni aucun autre adjuvant à l'eau.
- Respectez les consignes d'entretien et les températures indiquées sur l'étiquette des textiles. En cas de doute, commencez toujours le défroissage vapeur sur une surface non visible avant de le faire sur un surface plus importante.

## **Contenu**

- Défroisseur vapeur pliable
- Mode d'emploi
- Carte de garantie

## Vue détaillée

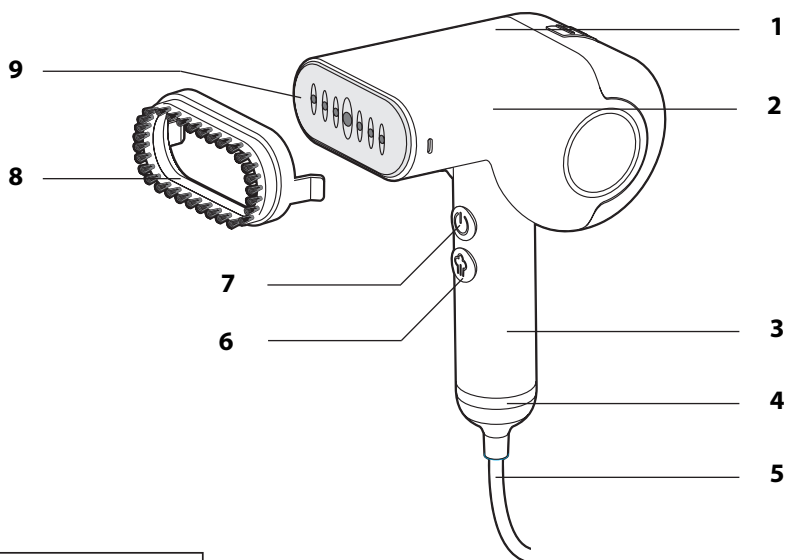

### Vue détaillée

- 1 Bouton de déverrouillage du réservoir d'eau
- 2 Réservoir d'eau avec témoin de niveau d'eau
- 3 Poignée rabattable
- 4 Voyants de contrôle et de fonctionnement
- 5 Câble de branchement avec prise murale
- 6 Bouton vapeur
- 7 Bouton marche/arrêt
- 8 Défroisseur textile
- 9 Semelle avec buses de vapeur

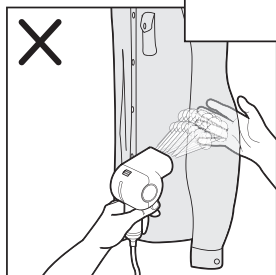
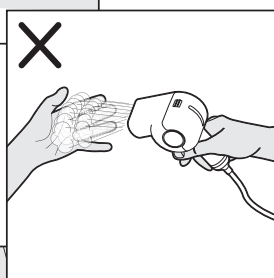
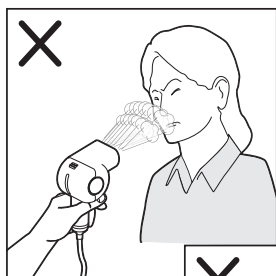

# Mise en service

## Contrôler les éléments fournis

1. Sortez la défroisseur vapeur et les accessoires de l'emballage.
2. Retirez tous les emballages et déroulez le câble d'alimentation.
3. Vérifiez si toutes les pièces sont présentes. Voir la section « Contenu de la livraison »
4. Vérifiez la présence de dommages éventuels sur l'appareil et les accessoires. Si tel est le cas, n'utilisez pas l'appareil. Contactez le service après-vente à l'adresse indiquée sur la carte de garantie.

## Nettoyage

- » Avant la première utilisation, nettoyez tous les composants du produit, comme décrit dans le chapitre « Nettoyage ».

## Défroissage vapeur

### ⚠ AVERTISSEMENT !

#### Risque de blessures!

Une mauvaise utilisation de la défroisseur vapeur peut provoquer des brûlures.

- Ne laissez jamais la défroisseur vapeur sans surveillance lorsqu'elle est branchée et/ou encore chaude.
- Ne dirigez jamais le jet de vapeur sur des personnes ou des animaux.
- Ne laissez jamais la défroisseur vapeur en fonctionnement sans surveillance.
- Posez la défroisseur vapeur uniquement sur une surface stable.

### REMARQUE !

#### Risque d'endommagement !

Une utilisation incorrecte de la défroisseur vapeur peut entraîner des dommages matériels.

- Les tissus délicats tels que le polyacrylique, les tissu en viscose et polyamide et d'autres tissus similaires, peuvent être endommagés par la vapeur. N'utilisez pas la défroisseur vapeur sur ces tissus.
- Utilisez la défroisseur vapeur uniquement sur des tissus adaptés. Respectez les symboles d'entretien sur l'étiquette des textiles.

#### a) Déployer la poignée

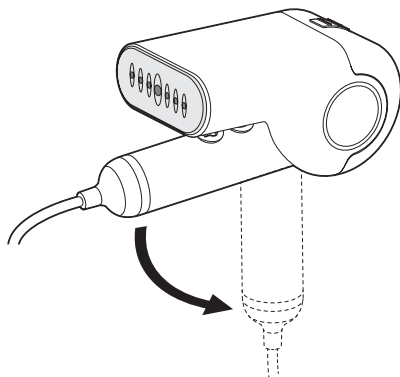

- » Déployer complètement la poignée. Vous devez entendre un clic.

#### b) Ajout d'eau

### REMARQUE !

#### Risque d'endommagement !

Une utilisation inappropriée de la défroisseur vapeur peut l'endommager.

- N'ajoutez pas de détergent dans le réservoir d'eau.

- Dans le mesure du possible, utilisez de l'eau déminéralisée pour éviter l'entartrage. Si vous n'en avez pas, utilisez de l'eau du robinet fraîche.
- N'utilisez la défroisseur vapeur qu'avec un réservoir d'eau rempli.

Le réservoir d'eau doit être rempli avant chaque utilisation.



Pour pouvoir utiliser toute l'eau contenue dans le réservoir, vous devrez pencher l'appareil et l'utiliser horizontalement et verticalement. Si vous utilisez l'appareil uniquement en position verticale, le contenu du réservoir ne sera vidé qu'à moitié.

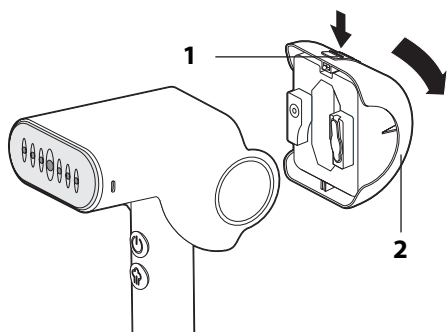

1. Appuyez, en exerçant une légère pression, sur le bouton de déverrouillage **1** et sortez le réservoir d'eau **2** du boîtier en tirant dessus.

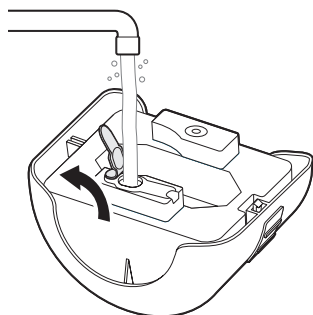

2. Retirez le bouchon et versez de l'eau dans le réservoir.
3. Refermez le bouchon et réinsérez le réservoir d'eau dans l'appareil.

### c) Utiliser la défroisseur textile (en option)

Pour les vêtements en tissus plus épais tels que les vestes d'hiver et les manteaux, la défroisseur textile fournie permet à la vapeur de mieux pénétrer dans les fibres du tissu.



Vous gagnez du temps en positionnant ou en ôtant la défroisseur textile avant la mise en marche ou le préchauffage. Si vous ne le faites pas, vous devrez attendre jusqu'à ce que le boîtier de la défroisseur vapeur refroidisse

1. Vérifiez si la défroisseur vapeur est bien arrêtée et a suffisamment refroidi.

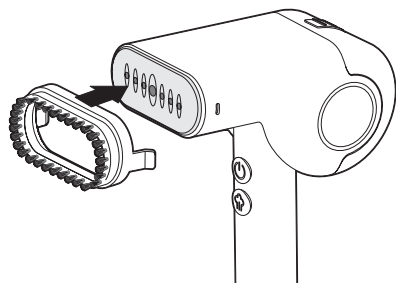

2. Clipsez la défroisseur textile sur la semelle vapeur jusqu'à ce que vous entendiez un « clic ».
3. Après utilisation, retirez la défroisseur textile en écartant légèrement les pattes latérales de la défroisseur textile et en enlevant la défroisseur.

## d) Défroissage vapeur

**Ne défroissez pas ou ne repassez pas des vêtements que vous ou une autre personne portez.**



- Il est possible, lors de la première utilisation, que l'appareil émette des bruits et dégage des odeurs. Aérez bien la pièce dans laquelle vous utilisez la défroisseur.
- Lors de la première utilisation, défroissez un vieux torchon ou tout autre vieux tissu pour éliminer les éventuels résidus de production de la semelle vapeur.
- Reportez-vous au chapitre « Conseils pour un défroissage vapeur ».

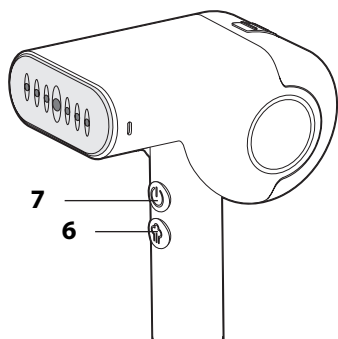

1. Insérez la fiche dans une prise murale **5**.
2. Appuyez sur le bouton Marche/Arrêt **7**.

Le voyant de contrôle et de fonctionnement **4** clignote rouge, l'appareil chauffe.

Au bout d'un certain temps, le voyant de contrôle et de fonctionnement reste rouge, l'appareil peut être utilisé.

3. Sélectionnez la fonction souhaitée à l'aide du bouton vapeur **6** :

Bouton	Fonction	Voyant de contrôle et de fonctionnement
1x appui	faible quantité de vapeur	vert
2x appui	grosse quantité de vapeur	bleu
3x appui	pas de vapeur mais l'appareil est prêt à être utilisé (Mode veille)	rouge

- » Défroissez le vêtement en suivant lentement le sens des fibres du tissu.
- » Commencez par la partie haute du vêtement puis descendez lentement.

## e) Après utilisation

1. Maintenez le bouton Marche/Arrêt **7** enfoncé pendant env. 2 secondes pour éteindre l'appareil.
2. Retirez la fiche de secteur de la prise de courant.
3. Laissez refroidir l'appareil.
4. Nettoyez l'appareil, voir le chapitre « Nettoyage et entretien ».



Pendant le refroidissement, l'appareil peut émettre des bruits. C'est tout à fait normal et ce n'est pas un dysfonctionnement.

## Conseils pour le défroissage

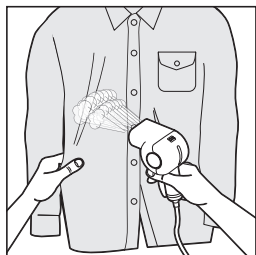

Tendre le tissu : Tendez les vêtements que vous souhaitez défroisser.

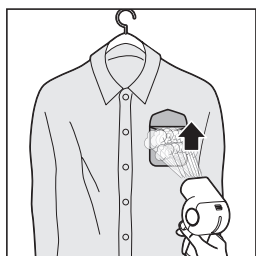

Poches de chemises : Appuyez la semelle vapeur contre les poches et déplacez-la vers le haut.

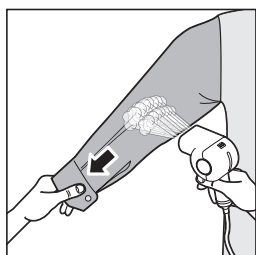

Manches : Commencez par l'épaule. Avec votre main libre, tirez légèrement la manche vers le bas.

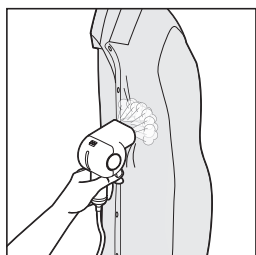

Robes simples : Appuyez la semelle vapeur contre la robe. Et avec votre main libre, tendez la robe.

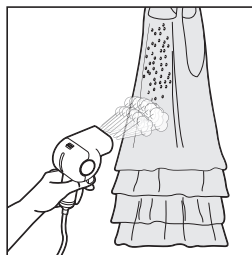

Robe à volants : Pour les robes à volants, dentelle ou paillettes, éloignez légèrement la semelle vapeur. Effectuez uniquement un léger défroissage.

## Repassage vapeur

Cette fonction est adaptée à tous les textiles qui peuvent être repassés à l'aide d'un fer. Respectez les symboles d'entretien présents sur les étiquettes.

1. Le cas échéant, retirez la défroisseur textile.
2. Remplissez le réservoir d'eau, voir « b) Remplir le réservoir d'eau ».
3. Posez le textile sur une table à repasser. La défroisseur vapeur peut être utilisée verticalement ou horizontalement.
4. Procédez comme indiqué dans la section « d) Défroissage vapeur ».

## Fonction d'arrêt automatique

L'appareil dispose d'une « fonction d'arrêt automatique », c'est-à-dire qu'il s'éteint automatiquement lorsqu'aucune touche n'est actionnée pendant un certain temps. Condition : L'appareil est en mode veille (Le voyant de contrôle et de fonctionnement reste rouge).

- Après env. 8 minutes, le voyant de contrôle et de fonctionnement cli-

gnote en passant du rouge au bleu et au vert.

- Au bout d'env. 10 minutes supplémentaires, l'appareil s'éteint.

**Cette fonction garantit la sécurité de l'appareil et des utilisateurs, c'est une fonction de confort. Utilisez toujours le bouton Marche/Arrêt pour allumer et éteindre l'appareil. Ne laissez pas l'appareil sans surveillance lorsqu'il est branché, lorsqu'il chauffe ou refroidit.**



Le mode d'arrêt automatique se désactive dès qu'un bouton est actionné et l'appareil repasse en mode veille.

## Nettoyage et soins

### AVERTISSEMENT !

#### Risque d'électrocution!

Un mauvais usage de la défroisseur vapeur peut provoquer un choc électrique.

- Débranchez la fiche de la prise murale avant de nettoyer la défroisseur vapeur.
- N'immergez pas la défroisseur vapeur, le câble d'alimentation ou la fiche d'alimentation dans l'eau ou dans tout autre liquide.

### AVERTISSEMENT !

#### Risque de brûlure!

Pendant l'utilisation, des parties de la défroisseur vapeur deviennent très chaudes.

- Laissez la défroisseur vapeur refroidir complètement avant de la nettoyer.

## REMARQUE !

### Risque d'endommagement !

Une utilisation inappropriée de la défroisseur vapeur peut l'endommager.

- Ne nettoyez pas la défroisseur vapeur avec des détergents abrasifs, corrosifs ou agressifs, de la paille de fer, etc. Les surfaces risquent d'être rayées.

## Nettoyage

1. Enlevez la fiche de la prise et faites refroidir la défroisseur vapeur avant de la nettoyer.
2. Videz le réservoir d'eau **4**.
3. Essuyez la défroisseur vapeur avec un chiffon légèrement humide.
4. Faites bien sécher toutes les pièces.

## Détartre

- » Pour éviter la formation de tartre, laissez un réservoir d'eau déminéralisée s'évaporer, de temps à autre.
- » Sélectionnez la grande quantité d'eau et dirigez le jet de vapeur dans un lavabo vide.

## Rangement

1. Nettoyez la défroisseur vapeur et videz le réservoir d'eau. Faites bien sécher toutes les pièces.
2. Rangez la défroisseur vapeur nettoyée dans un endroit sec et inaccessible aux enfants lorsqu'elle n'est pas utilisée pendant une longue période. Vous pouvez utiliser l'emballage d'origine comme suremballage.
3. N'enroulez pas le câble d'alimentation autour de la défroisseur vapeur.
4. Sez la poignée rabattable pour ranger l'appareil de manière compacte.

# Dépannage

Problème	Cause possible/solution
Aucune fonction disponible / la défroisseur vapeur ne produit pas de vapeur.	<ul style="list-style-type: none"><li>▪ La fiche secteur est-elle branchée dans la prise murale ?</li><li>▪ Le réservoir d'eau <b>4</b> est-il suffisamment rempli et bien inséré ?</li></ul>
De l'eau coule de l'appareil.	<ul style="list-style-type: none"><li>▪ Le bouchon est-il bien fermé et le réservoir d'eau bien inséré ?</li></ul>

## Données techniques

Modèle :	GT-GSF-02
Tension d'alimentation :	220-240 V~, 50 Hz
Puissance :	1400-1600 W
Contenance du réservoir :	ca. 110 ml
Classe de protection :	I
Numéro de révision :	2022_01

Nos produits étant constamment améliorés, nous nous réservons le droit de modifier la forme et les caractéristiques techniques sans préavis.

La notice d'utilisation actuelle peut être téléchargée sur notre page Internet [www.gt-support.de](http://www.gt-support.de).

## Déclaration de conformité



La conformité de ce produit avec les normes légales est garantie. Vous trouverez la déclaration de conformité intégrale sur internet sous [www.gt-support.de](http://www.gt-support.de).



# Recyclage

## Élimination de l'emballage



Éliminez l'emballage selon les sortes. Mettez le carton dans la collecte de vieux papier, les films dans la collecte de recyclage.

## Élimination de l'appareil

Éliminez le produit conformément aux dispositions applicables dans votre pays.



Il est interdit de jeter les appareils usagers dans les ordures ménagères !

Si l'article n'est plus utilisé, chaque consommateur est obligé par la loi, de rendre les appareils usés séparément des ordures ménagères, par exemple auprès d'un point de collecte de sa commune/son quartier. Cela garantit le bon recyclage des appareils usagés et la réduction des effets négatifs sur l'environnement. C'est ce qui explique la présence du symbole ci-dessus sur les appareils électriques.

# Inhaltsverzeichnis

Sicherheit .....	26
Zeichenerklärung.....	27
Bestimmungsgemäßer Gebrauch.....	27
Sicherheitshinweise .....	28
Lieferumfang .....	29
Teile und Bedienelemente .....	30
Inbetriebnahme .....	31
Dampfglätten .....	31
a) Griff ausklappen.....	31
b) Wasser einfüllen .....	31
c) Stoffbürste verwenden (optional).....	32
d) Dampfglätten.....	33
e) Nach dem Gebrauch .....	33
Tipps zum Dampfglätten .....	34
Dampfbügeln .....	34
Auto OFF-Funktion .....	34
Reinigung und Pflege.....	35
Fehlersuche .....	36
Technische Daten .....	36
Konformitätserklärung.....	36
Entsorgung .....	37

## Sicherheit

### Anleitung lesen und aufbewahren



Lesen Sie die folgenden Hinweise aufmerksam durch und bewahren Sie diese Bedienungsanleitung auf, falls Sie später etwas nachlesen möchten. Wenn Sie den Artikel an jemand anderen weitergeben, geben Sie auch diese Bedienungsanleitung mit.

## Zeichenerklärung

Die folgenden Symbole und Signalworte werden in dieser Bedienungsanleitung, auf dem Artikel oder auf der Verpackung verwendet.

### **WARNUNG!**

Dieses Signalsymbol-/wort bezeichnet eine Gefährdung mit einem mittleren Risikograd, die, wenn sie nicht vermieden wird, den Tod oder eine schwere Verletzung zur Folge haben kann.

### **VORSICHT!**

Dieses Signalsymbol-/wort bezeichnet eine Gefährdung mit einem niedrigen Risikograd, die, wenn sie nicht vermieden wird, eine geringfügige oder mäßige Verletzung zur Folge haben kann.

### **HINWEIS!**

Dieses Signalsymbol-/wort warnt vor möglichen Sachschäden.



Dieses Symbol gibt Ihnen nützliche Zusatzinformationen zum Gebrauch.



Konformitätserklärung: Mit diesem Symbol gekennzeichnete Produkte erfüllen alle anzuwendenden Gemeinschaftsvorschriften des Europäischen Wirtschaftsraums.



Geprüfte Sicherheit: Produkte, die mit diesem Symbol gekennzeichnet sind, entsprechen den Anforderungen des deutschen Produktsicherheitsgesetzes (ProdSG).

## Bestimmungsgemäßer Gebrauch

Diese Dampfbürste ist ausschließlich zum Dampfglätten von Kleidungsstücken, Stoffen und anderen geeigneten Textilien konzipiert. Sie ist ausschließlich für den Privatgebrauch bestimmt und für den gewerblichen Bereich nicht geeignet.

Verwenden Sie die Dampfbürste nur wie in dieser Bedienungsanleitung beschrieben. Jede andere Verwendung gilt als nicht bestimmungsgemäß und kann zu Sachschäden oder sogar zu Personenschäden führen. Die Dampfbürste ist kein Kinderspielzeug.

Der Hersteller oder Händler übernimmt keine Haftung für Schäden, die durch nicht bestimmungsgemäßen oder falschen Gebrauch entstanden sind.

Bei unsachgemäßem Gebrauch besteht Verbrühungs- und Verbrennungsgefahr.



Die Dampfbürste dient zum Auffrischen und Erzeugen eines natürlichen Looks. Bei hartnäckigen Falten und zum Erzeugen einer korrekten Bügelfalte sollten Sie ein Bügel-eisen verwenden.

## Warnung vor möglichem Fehlgebrauch

- Die Dampfbürste darf nicht im kosmetischen Bereich eingesetzt werden.
- Die Dampfbürste ist kein Haartrockner und auch zum Frisieren nicht geeignet.
- Die Dampfbürste ist nicht für den handwerklichen Bereich (z. B. für das Lösen von Tapeten) oder das Reinigen von Böden oder Oberflächen vorgesehen.

## Sicherheitshinweise

### **WARNUNG!**

#### **Stromschlaggefahr!**

Fehlerhafte Elektroinstallation, zu hohe Netzspannung und fehlerhafter Umgang mit einem elektrischen Gerät können zu elektrischem Stromschlag führen.

- Zur Dampferzeugung wird der Wasserbehälter des Gerätes mit Wasser gefüllt. Tauchen Sie das Gerät selbst sowie Netzanschlussleitung und Netzstecker jedoch niemals in Wasser oder eine andere Flüssigkeit, da sonst die Gefahr eines elektrischen Schlages besteht.
- Betreiben Sie das Gerät nicht in einer feuchten Umgebung oder einer Umgebung mit hoher Luftfeuchtigkeit.
- Schließen Sie das Gerät an eine ordnungsgemäß installierte
- Steckdose an, deren Spannung den „Technischen Daten“ entspricht.
- Achten Sie darauf, dass die Steckdose gut zugänglich ist, damit Sie im Bedarfsfall schnell den Netzstecker ziehen können.
- Benutzen Sie die Dampfbürste nicht, wenn Gerät, Netzanschlussleitung oder Netzstecker beschädigt sind oder wenn das Gerät heruntergefallen ist, wenn offensichtliche Beschädigungen sichtbar sind oder wenn es undicht ist.
- Achten Sie darauf, dass die Netzanschlussleitung nicht durch scharfe Kanten oder heiße Gegenstände beschädigt wird.
- Bedienen Sie die Dampfbürste nicht mit nassen Händen.
- Richten Sie den Dampfstrahl nicht auf elektrische Geräte (Fernseher,

Öfen etc.) oder elektrische Installationen (Schalter, Steckdosen etc.).

- Ziehen Sie den Netzstecker aus der Steckdose, wenn Sie die Dampfbürste nicht benutzen, bevor Sie sie reinigen oder mit Wasser füllen, umstellen oder wegpacken und wenn während des Betriebs offensichtlich eine Störung auftritt sowie bei Gewitter. Ziehen Sie dabei immer am Netzstecker, nicht am Kabel.
- Wickeln Sie die Netzanschlussleitung nicht um die Dampfbürste.
- Verwenden Sie kein Verlängerungskabel.
- Nehmen Sie keine Veränderungen am Gerät oder an der Netzanschlussleitung vor. Lassen Sie Reparaturen nur von einer Fachwerkstatt durchführen. Beachten Sie auch die beiliegenden Garantiebedingungen.
- Falls Dampfbürste, Netzanschlussleitung oder Netzstecker beschädigt sind, müssen Sie diese durch den Hersteller oder eine Fachwerkstatt reparieren lassen, um Gefährdungen zu vermeiden.
- Benutzen Sie dieses Gerät nicht in der Nähe von Badewannen, Schwimmbecken, Duschwannen oder anderen Gefäßen, die Wasser enthalten. Stromschlaggefahr!
- Wenn die Netzanschlussleitung dieses Gerätes beschädigt wird, muss sie durch den Hersteller oder seinen Kundendienst oder eine ähnlich qualifizierte Person ersetzt werden, um Gefährdungen zu vermeiden.

### **WARNUNG!**

**Gefahren für Kinder und Personen mit verringerten physischen, sensorischen oder mentalen Fähigkeiten (beispielsweise teilweise Behinderte, ältere Personen mit Einschränkung**

### **ihrer physischen und mentalen Fähigkeiten) oder Mangel an Erfahrung und Wissen (beispielsweise ältere Kinder).**

- Dieses Gerät kann von Kindern ab 8 Jahren und darüber sowie von Personen mit verringerten physischen, sensorischen oder mentalen Fähigkeiten oder Mangel an Erfahrung und Wissen benutzt werden, wenn sie beaufsichtigt werden oder bezüglich des sicheren Gebrauchs des Gerätes unterwiesen wurden und die daraus resultierenden Gefahren verstanden haben.
- Halten Sie Kinder jünger als 8 Jahre vom Gerät und dem Netzkabel fern, wenn es eingeschaltet ist oder sich abkühlt.
- Reinigung und Benutzerwartung dürfen nicht von Kindern durchgeführt werden.
- Kinder dürfen nicht mit dem Gerät spielen.
- Halten Sie Kinder von Verpackungsmaterial fern. Bei Verschlucken von Verpackungsmaterial und Kleinteilen besteht Erstickungsgefahr. Achten Sie auch darauf, dass der Verpackungsbeutel nicht über den Kopf gestülpt wird.

### **⚠️ WARNUNG!**

#### **Brand-, Verbrennungs- und Verbrühungsgefahr!**

Während des Gebrauchs ist der austretende Dampf sehr heiß.

- Während des Betriebs werden Teile der Dampfbürste heiß. Berühren Sie sie nicht und fassen Sie die stets am Griff an. Weisen Sie auch andere Benutzer auf die Gefahren hin!
- Handhaben Sie die Dampfbürste mit Vorsicht, da sie Dampf abgibt

- Der austretende Dampf ist sehr heiß. Vermeiden Sie es, damit in Berührung zu kommen. Richten Sie den heißen Dampf niemals auf Menschen und Tiere.
- Lassen Sie das Gerät nicht unbeaufsichtigt, wenn es sich aufheizt oder noch abkühlt.
- Lassen Sie die Dampfbürste vollständig abkühlen, bevor Sie das Gerät reinigen oder wegpacken.

### **HINWEIS!**

#### **Beschädigungsgefahr!**

Unsachgemäßer Umgang mit der Dampfbürste kann zu Beschädigungen des Gerätes führen.

- Achten Sie darauf, dass die Dampfdüsen frei sind.
- Betreiben Sie die Dampfbürste nicht ohne Wasser.
- Benutzen Sie kein Zubehör eines anderen Herstellers.
- Betreiben Sie die Dampfbürste nur mit destilliertem Wasser oder verwenden Sie frisches Leitungswasser. Fügen Sie dem Wasser weder Alkohol, Essig, Entkalkungsmittel, Reinigungsmittel noch sonst irgendwelche Zusätze bei.
- Beachten Sie die auf dem Etikett der Textilie angegebenen Pflegehinweise und empfohlenen Temperatureinstellungen. Im Zweifelsfall beginnen Sie beim Bedampfen immer mit einer nicht sichtbaren Teil der Textilie, um die Wirkung zu prüfen.

### **Lieferumfang**

- Dampfbürste
- Bedienungsanleitung
- Garantie

# Teile und Bedienelemente

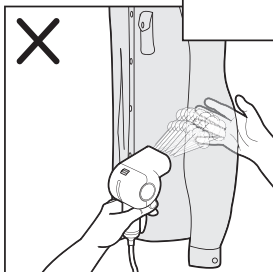
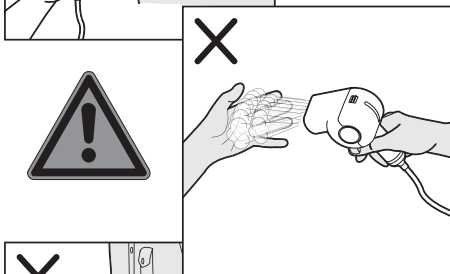
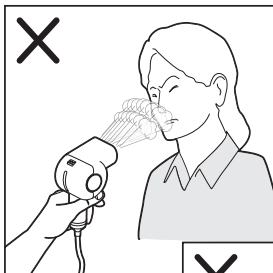
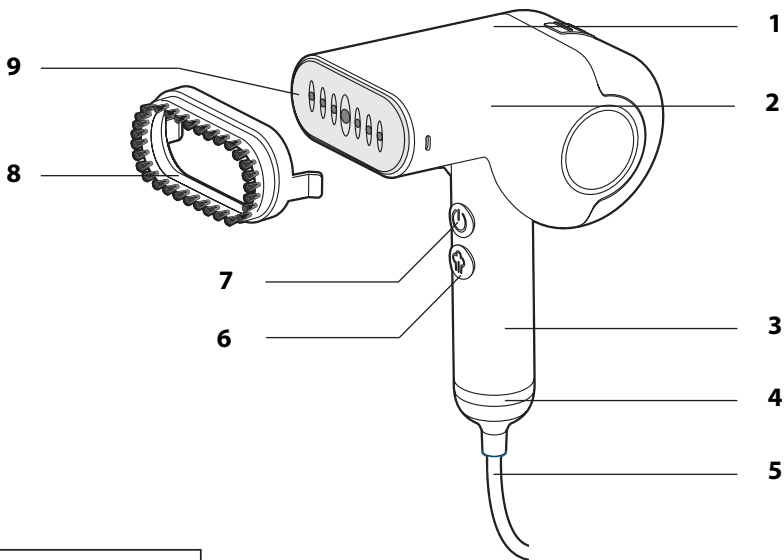

## Teile und Bedienelemente

- 1 Entriegelungstaste  
Wasserbehälter
- 2 Wasserbehälter mit  
Wasserstandsanzeige
- 3 Klappbarer Griff
- 4 Kontroll- und  
Funktionsleuchte
- 5 Netzkabel mit Netzstecker
- 6 Dampftaste
- 7 Ein-/Austaste
- 8 Stoffbürste
- 9 Dampfsohle mit Dampfdufen

# Inbetriebnahme

## Lieferumfang prüfen

1. Nehmen Sie die Dampfbürste und das Zubehör aus der Verpackung.
2. Entfernen Sie alle Verpackungsmaterialien und wickeln Sie das Netzkabel auseinander.
3. Kontrollieren Sie, ob alle Teile vorhanden sind, siehe „Lieferumfang“.
4. Kontrollieren Sie, ob Gerät oder Zubehör Schäden aufweisen. Ist dies der Fall, benutzen Sie das Gerät nicht. Wenden Sie sich über die auf der Garantiekarte angegebene Serviceadresse an den Hersteller.

## Reinigen

- » Reinigen Sie vor dem ersten Gebrauch alle Teile des Produkts wie im Kapitel „Reinigung“ beschrieben.

## Dampfglätten

### ⚠️ WARNUNG!

#### Verletzungsgefahr!

Fehlerhafter Umgang mit der Dampfbürste kann zu Verbrühungen oder Verbrennungen führen.

- Lassen Sie die Dampfbürste nicht unbeaufsichtigt, wenn sie mit dem Stromnetz verbunden und/oder noch heiß ist.
- Richten Sie den Dampf nie auf eine Person oder ein Tier.
- Lassen Sie die Dampfbürste beim Betrieb nicht unbeaufsichtigt.
- Stellen Sie die Dampfbürste nur auf der Seite ab. Achten Sie auf einen wärmeunempfindlichen Untergrund.

### HINWEIS!

#### Beschädigungsgefahr!

Unsachgemäßer Umgang mit der Dampfbürste kann zu Sachschäden führen.

- Empfindliche Gewebearten wie Polyacryl, Acetat-Polyamid-Mischgewebe und Ähnliche können durch das Bedampfen beschädigt werden. Verwenden Sie die Dampfbürste nicht bei diesen Gewebearten.
- Verwenden Sie die Dampfbürste nur für Textilien, die dafür geeignet sind. Beachten Sie die Pflegesymbole in der Textilie.

#### a) Griff ausklappen

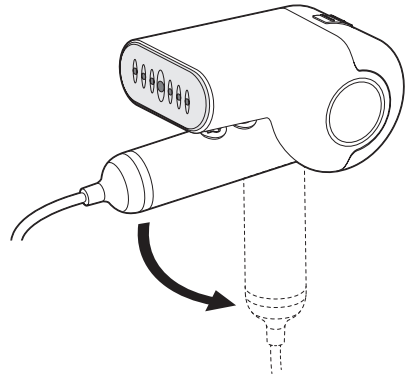

- » Klappen Sie den Griff vollständig ab. Der Griff rastet hörbar ein.

#### b) Wasser einfüllen

### HINWEIS!

#### Beschädigungsgefahr!

Unsachgemäßer Umgang mit der Dampfbürste kann zu Beschädigungen des Gerätes führen.

- Geben Sie keine Zusätze in den Wasserbehälter.

- Verwenden Sie möglichst destilliertes Wasser, um Verkalkungen vorzubeugen. Ansonsten verwenden Sie frisches, klares Leitungswasser.
- Betreiben Sie die Dampfbürste nur mit gefülltem Wasserbehälter.

Der Wasserbehälter muss vor jedem Gebrauch gefüllt werden.



Um den Inhalt des Wassertanks später komplett nutzen zu können, müssen Sie das Gerät später ggf. kippen und auch mal in waagerechter und senkrechter Lage benutzen. Wenn Sie das Gerät ausschließlich in senkrechter Position benutzen, kann der Wassertankinhalt durch den Gebrauch nur bis ca. zur Hälfte entleert werden.

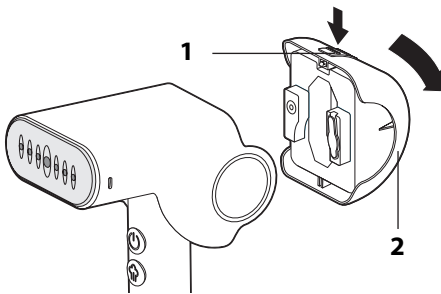

1. Drücken Sie mit etwas Kraft auf die Entriegelungstaste **1** und klappen-Sie den Wasserbehälter **2** mit etwas Kraft aus dem Gehäuse heraus.

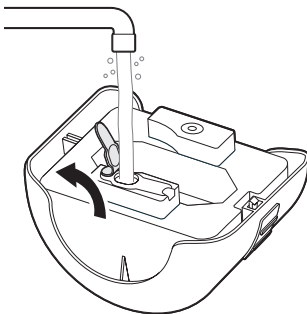

2. Ziehen Sie den Verschlussstopfen ab und befüllen Sie den Wasserbehälter mit Wasser.
3. Setzen Sie den Verschlussstopfen wieder auf und setzen Sie den Wasserbehälter wieder in das Gerät ein.

## c) Stoffbürste verwenden (optional)

Bei Kleidungsstücken aus dickeren Stoffen, wie z. B. Winterjacken und Mäntel, lässt die mitgelieferte Stoffbürste den Dampf besser in die Stofffasern eindringen.



Sie sparen Zeit, wenn Sie die Stoffbürste vor dem Einschalten und Aufheizen aufstecken bzw. entfernen. Ansonsten müssen Sie ggf. erst warten, bis sich das Gehäuse der Dampfbürste erst abkühlt.

1. Kontrollieren Sie, ob die Dampfbürste ausgeschaltet und ausreichend abgekühlt ist.

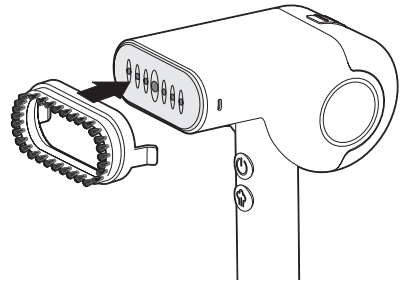

2. Stecken Sie die Stoffbürste auf die Dampfsohle, sodass sie hör- und spürbar einrastet.
3. Nach dem Gebrauch entfernen Sie die Stoffbürste, indem Sie die seitlichen Stoffbürsten-Laschen etwas zu den Seiten biegen und dann die Stoffbürste abziehen.



## d) Dampfglätten

**Dampfglätten oder bügeln Sie Textilien nicht, die Sie oder eine andere Person gerade am Körper tragen.**



- Beim ersten Gebrauch kann es zu Geräuscentwicklung oder leichter Geruchsbildung kommen. Sorgen Sie für ausreichende Belüftung.
- Dampfglätten Sie beim ersten Gebrauch ein altes Handtuch o. Ä., um mögliche Produktionsrückstände von der Dampfsohle zu entfernen.
- Beachten Sie das Kapitel „Tipps zum Dampfglätten“.

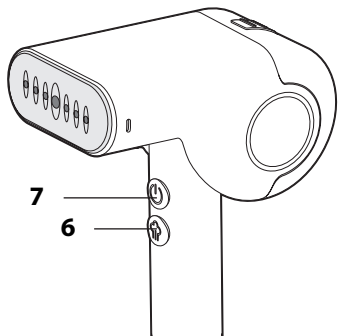

1. Stecken Sie den Netzstecker **5** in eine Steckdose.
2. Drücken Sie die Ein-/Austaste **7**.  
Die Kontroll- und Funktionsleuchte **4** blinkt rot, das Gerät heizt auf.  
Nach kurzer Zeit leuchtet die Kontroll- und Funktionsleuchte dauerhaft rot, das Gerät ist einsatzbereit.
3. Wählen Sie mit der Dampftaste **6**, die gewünschte Funktion aus:

Dampftaste	Funktion	Kontroll- und Funktionsleuchte
1x drücken	kleine Dampfmenge	grün
2x drücken	große Dampfmenge	blau
3x drücken	kein Dampf aber Gerät ist einsatzbereit (Standby-Modus)	rot

- » Glätten Sie das Kleidungsstück, indem Sie der Streichrichtung des Stoffes langsam folgen.
- » Beginnen Sie mit dem oberen Teil des Kleidungsstücks und arbeiten Sie sich dann langsam weiter nach unten.

## e) Nach dem Gebrauch

1. Halten Sie die Ein-/Austaste **7** ca. 2 Sekunden gedrückt, um das Gerät auszuschalten.
2. Ziehen Sie den Netzstecker aus der Steckdose.
3. Lassen Sie das Gerät abkühlen.
4. Reinigen Sie das Gerät, siehe Kapitel „Reinigung und Pflege“.



Während des Abkühlens kann es zu Geräuschbildung kommen. Das ist normal und kein Fehler.

## Tipps zum Dampfglätten

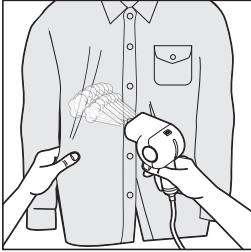

**Stoff spannen:**  
Ziehen Sie die Textilie auseinander, um sie zu spannen.

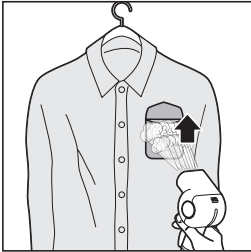

**Hemdtaschen:**  
Drücken Sie die Dampfsohle dagegen und bewegen sie dann nach oben.

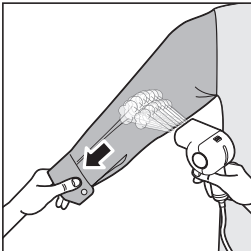

**Ärmel:** Beginnen Sie bei der Schulter. Mit der freien Hand spannen Sie den Ärmel etwas nach unten.

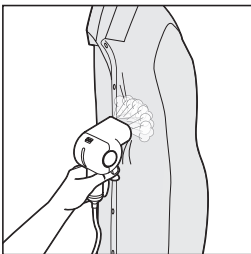

**Einfache Kleider:** Drücken Sie die Dampfsohle gegen die Textilie. Gleichzeitig spannen Sie mit der freien Hand die Textilie.

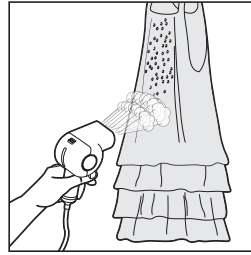

**Rüschenkleid:**  
Halten Sie bei Rüschen, Spitzen oder Pailletten etwas Abstand zur Dampfsohle. Bedampfen Sie die Textilie nur mäßig.

## Dampfbügeln

Diese Funktion ist geeignet für alle Textilien, die auch mit einem normalen Dampfbügeleisen gebügelt werden können. Beachten Sie die Pflegesymbole in den Textilien.

1. Nehmen Sie ggf. die Stoffbürste ab.
2. Befüllen Sie das Gerät mit Wasser, siehe „b) Wasser einfüllen“.
3. Legen Sie die Textilie auf ein Bügelbrett. Die Dampfbürste kann sowohl in senkrechter wie in waagerechter Position verwendet werden. Gehen Sie vor, wie im Abschnitt „d) Dampfglätten“ beschrieben.

## Auto OFF-Funktion

Das Gerät verfügt über eine „Auto OFF-Funktion“, d. h. das es sich nach einiger Zeit automatisch ausschaltet, wenn keine Taste gedrückt wird.

Voraussetzung: Das Gerät befindet sich im Standby-Modus (Kontroll- und Funktionsleuchte leuchtet dauerhaft rot).

- Nach ca. 8 Minuten blinkt die Kontroll- und Funktionsleuchte abwechselnd rotblau-grün.
- Nach weiteren ca. 10 Minuten schaltet sich das Gerät aus.

**Diese Funktion dient der Sicherheit, es ist keine Komfortfunktion. Schalten Sie das Gerät immer über die Ein-/Austaste aus. Lassen Sie das Gerät nicht unbeaufsichtigt, wenn es am Stromnetz angeschlossen ist oder aufheizt bzw. abkühlt.**



Durch Drücken einer beliebigen Taste, wird der Auto OFF-Modus beendet und das Gerät befindet sich wieder im Standby-Modus.

## Reinigung und Pflege

### **WARNUNG!**

#### **Stromschlaggefahr!**

Fehlerhafter Umgang mit der Dampfbürste kann einen elektrischen Stromschlag verursachen.

- Ziehen Sie den Netzstecker aus der Steckdose, bevor Sie die Dampfbürste reinigen.
- Tauchen Sie weder die Dampfbürste noch die Netzanschlussleitung oder den Netzstecker in Wasser oder andere Flüssigkeiten.

### **WARNUNG!**

#### **Verbrennungsgefahr!**

Während des Gebrauchs werden Teile der Dampfbürste sehr heiß.

- Lassen Sie die Dampfbürste vollständig abkühlen, bevor Sie sie reinigen.

### **HINWEIS!**

#### **Beschädigungsgefahr!**

Unsachgemäßer Umgang mit der Dampfbürste kann zu Beschädigungen des Gerätes führen.

- Reinigen Sie die Dampfbürste nicht mit harten, kratzenden oder scheuernden Reinigungsmitteln, Stahlwolle o. Ä. Die Oberfläche könnte zerkratzen.

## Reinigen

1. Ziehen Sie vor der Reinigung den Netzstecker und lassen Sie die Dampfbürste abkühlen.
2. Entleeren Sie den Wasserbehälter.
3. Wischen Sie die Dampfbürste mit einem leicht angefeuchteten Tuch ab.
4. Lassen Sie alle Teile vollständig trocknen.

## Entkalken

- » Um Kalkbildung zu vermeiden, lassen Sie von Zeit zu Zeit einen vollen Wasserbehälter mit destilliertes Wasser verdampfen.
- » Wählen Sie hierzu die große Dampfmenge und richten Sie den Dampfstrahl in einleeres Waschbecken.

## Aufbewahren

1. Reinigen Sie die Dampfbürste und entleeren Sie den Wasserbehälter. Lassen Sie alle Teile vollständig trocknen.
2. Bewahren Sie die gereinigte Dampfbürste bei längerem Nichtgebrauch an einem trockenen, für Kinder unzugänglichen Ort auf. Als Umverpackung können Sie hierfür die Originalverpackung nutzen.
3. Wickeln Sie die Netzanschlussleitung nicht um die Dampfbürste oder den Griff.
4. Nutzen Sie den Klappgriff, um das Gerät platzsparend zu verstauen.

# Fehlersuche

Problem	Cause possible/solution
Keine Funktion / Dampfbürste erzeugt keinen Dampf.	<ul style="list-style-type: none"><li>▪ Netzstecker in der Steckdose?</li><li>▪ Wasserbehälter 2 ausreichend gefüllt und vollständig eingeschoben?</li></ul>
Wasser läuft aus.	<ul style="list-style-type: none"><li>▪ Verschlussstopfen des Wasserbehälters eingesetzt und Wasserbehälter vollständig eingeschoben?</li></ul>

## Technische Daten

Modell:	GT-GSF-02
Versorgungsspannung:	220-240 V~, 50 Hz
Leistung:	1400-1600 W
Fassungsvermögen Wasserbehälter:	ca. 110 ml
Schutzklasse:	I
Artikelnummer:	2022_01

Da unsere Produkte ständig weiterentwickelt und verbessert werden, sind Design- und technische Änderungen möglich.

Diese Bedienungsanleitung kann auch als pdf-Datei von unserer Homepage [www.gt-support.de](http://www.gt-support.de) heruntergeladen werden.

## Konformitätserklärung



Die Konformität des Produktes mit den gesetzlich vorgeschriebenen Standards wird gewährleistet. Die vollständige Konformitätserklärung finden Sie im Internet unter [www.gt-support.de](http://www.gt-support.de).

# Entsorgung

## Verpackung entsorgen



Entsorgen Sie die Verpackung sortenrein. Geben Sie Pappe und Karton zum Altpapier, Folien in die Wertstoff-Sammlung.

## Artikel entsorgen

Entsorgen Sie den Artikel entsprechend der in Ihrem Land geltenden Vorschriften.



Altgeräte dürfen nicht in den Hausmüll!

Sollte der Artikel einmal nicht mehr benutzt werden können, so ist jeder Verbraucher gesetzlich verpflichtet, Altgeräte getrennt vom Hausmüll, z. B. bei einer Sammelstelle seiner Gemeinde/seines Stadtteils, abzugeben. Damit wird gewährleistet, dass Altgeräte fachgerecht verwertet und negative Auswirkungen auf die Umwelt vermieden werden. Deswegen sind Elektrogeräte mit obenstehendem Symbol gekennzeichnet.





KLANTENSERVICE • SERVICE  
CLIENTS • KUNDENSERVICE

 03 707 14 49



gt-support@teknihall.be  
3001009 AA 20/22 C

Globaltronics Service Center  
c/o teknihall Benelux bvba  
Brusselstraat 33  
2321 Meer  
BELGIË/BELGIQUE/BELGIEN

Verkocht door: (Geen serviceadres!)

Fabriqué pour : (Ce n'est pas l'adresse du SAV !)

Vertrieben durch: (keine Serviceadresse!)

Globaltronics GmbH & Co. KG

Bei den Mühren 5

20457 Hamburg, Duitsland/Allemagne/Deutschland