

QUIGG

Nederlands.....2

Français14

Deutsch.....26

Snoerloze ruitenreiniger Nettoyeur de vitre sans fil Akku-Fensterreinigungsgerät

GT-FS-04



3 Jaar
ans
Jahre
GARANTIE

KLANTENSERVICE • SERVICE
CLIENTS • KUNDENSERVICE
☎ 03 707 14 49
gt-support@
teknihall.be
1793 AA 05/20 C

ORIGINELE GEBRUIKSAANWIJZING

NOTICE D'UTILISATION • ORIGINAL-BETRIEBSANLEITUNG



27017937

AA 05/20 C

PO51002544

Inhoud

Levering	2
Veiligheid	3
Onderdelen en bedieningselementen	6
Snoerloze ruitenreiniger	6
Spuutfles en accessoires	7
Ingebruikname	8
Uitpakken en controleren	8
Vensterreiniger monteren	8
Accu laden	8
Gebruik	8
Oppervlakken schoonmaken	8
Afzuigen	9
Opmerking voor het opzuigen op horizontale oppervlakken	9
Legen	10
Reinigen	10
Spuutfles schoonmaken	10
Microvezelovertrek wassen	10
Apparaat schoonmaken	10
Afvoer	11
Accu demonteren	11
Storing en verhelpen van de storing	12
Technische specificaties	12
Conformiteitsverklaring	13

Levering

- Snoerloze ruitenreiniger
- Oplader
- Spuutfles
- Microvezelovertrek (2x)
- Gebruiksaanwijzing
- Garantiebewijs
- Wisopzetstuk

Veiligheid

Lees en bewaar de gebruiksaanwijzing



Lees de volgende aanwijzingen aandachtig door en bewaar deze gebruiksaanwijzing, voor het geval u later iets wilt nalezen. Als u de vensterzuiger aan iemand anders doorgeeft, doe er dan ook deze gebruiksaanwijzing bij.

Belangrijke instructies

- Dit apparaat kan worden gebruikt door kinderen vanaf 8 jaar en door personen met verminderde fysieke, zintuiglijke of geestelijke vermogens of een gebrek aan ervaring of kennis als ze onder toezicht staan van een persoon die verantwoordelijk is voor hun veiligheid of door hen geïnstrueerd zijn over het veilige gebruik van het apparaat en de daaruit voortvloeiende gevaren hebben begrepen.
- Kinderen mogen niet met het apparaat spelen.
- Reiniging en gebruiksonderhoud mogen niet door kinderen worden uitge-

voerd als er geen toezicht op hen is.

- De vensterreiniger en oplader mogen niet in water of andere vloeistoffen worden gedompeld. Gevaar voor een elektrische schok!
- Gebruik alleen de meegeleverde oplader. Deze mag alleen in droge binnenruimtes worden gebruikt en moet worden beschermd tegen vocht.
- De kabel van de oplader kan niet worden gerepareerd. Bij beschadiging van de kabel of de oplader moet deze worden afgevoerd en door een oplader van hetzelfde type worden vervangen.
- Laat het apparaat niet zonder toezicht, als het met het net verbonden is.
- Gebruik het apparaat niet...
 - als het gevallen is,
 - als er duidelijke beschadigingen zichtbaar zijn of
 - als het lek is.
- Houd het apparaat uit de buurt van kinderen, als het ingeschakeld is of afkoelt.

Gebruiksdoel

- Dit apparaat dient voor de natte reiniging van vensters en andere gladde oppervlakken die daarvoor geschikt zijn.
- Het apparaat is bedoeld voor privé-gebruik binnenshuis. Het is niet geschikt voor gebruik buiten en evenmin voor zakelijk gebruik.



Gevaar voor kinderen

- Houd verpakkingszakken en beschermfolies uit de buurt van baby's en peuters, er bestaat verstikkingsgevaar! Let er ook op, dat de zak van de verpakking niet over het hoofd wordt getrokken.



Gevaar door elektriciteit

- Let erop, dat u droge handen hebt en gebruik het apparaat niet in een vochtige omgeving of een omgeving met hoge luchtvochtigheid.
- Sluit de oplader aan op een naar behoren geïnstalleerd stopcontact, waarvan de spanning overeenkomt met de 'Technische specificaties'.
- Gebruik uitsluitend de meegeleverde oplader om de accu van het apparaat op te laden.
- Let erop, dat het stopcontact goed toegankelijk is, zodat u de oplader er zo nodig snel kunt uittrekken.
- Wikkel de laadkabel voor het opladen helemaal af. Let er daarbij op, dat deze niet door scherpe randen of hete voorwerpen beschadigd wordt.

- Scheid de oplader van de vensterreiniger en trek de stekker van de oplader uit het stopcontact:
 - als het apparaat niet gebruikt wordt,
 - als de accu opgeladen is,
 - als er tijdens het laden of het gebruik duidelijk een storing optreedt (bijv. een walm, geur enz.),
 - voor u het apparaat schoonmaakt, onderhoudt of opbergt,
 - bij onweer.
 - Trek daarbij steeds aan de oplader, niet aan het snoer.
- Breng geen veranderingen aan aan het apparaat of de oplader, om risico's te vermijden.
- Breng geen veranderingen aan aan het apparaat. Om risico's te vermijden moet u het apparaat als het beschadigd is, door een vakwerkplaats laten repareren. Let ook op de garantievoorwaarden.
- Controleer het voor elk gebruik visueel. Als u schades opmerkt, mag u het apparaat pas weer gebruiken, als de schade door een vakwerkplaats gerepareerd is.
- Zet het apparaat niet in plassen of andere poelen vloeistof.



Gevaar voor brand

- Zuig met het apparaat geen brandende of gloeiende voorwerpen op zoals sigaretten, lucifers of gloeiende as.
- Gebruik het apparaat niet om licht ontvlambare of brandbare vloeistoffen zoals benzine op te nemen. Gebruik het apparaat ook niet in ruimtes waarin zulke vloeistoffen zouden kunnen voorkomen.

Gevaar voor letsels

- Neem het apparaat niet in bedrijf als het kennelijk beschadigd is, er onderdelen los zitten of ontbreken of veiligheidsinrichtingen of andere onderdelen niet vlekkeloos functioneren.
- Breng geen veranderingen aan aan het apparaat. Laat reparaties uitsluitend door een vakwerkplaats uitvoeren, om risico's te vermijden.
- Bij verkeerd gebruik kan er vloeistof uit de accu's lopen.
- Vermijd contact daarmee.
- Bij toevallig contact met water afspoelen. Als de vloeistof in de ogen komt, dient u bovendien medische hulp in te roepen. Naar buiten lopende accuvloeistof kan leiden tot huidirritaties of verbrandingen.
- Zet het apparaat na het gebruik weg, om ongevallen te vermijden.

Let op - materiële schade

- Gebruik geen accessoires van een andere fabrikant. Gebruik de vensterreiniger uitsluitend zoals in de handleiding beschreven is.
- Gebruik alleen het meegeleverde, al geplaatste accupakket.
- Gebruik geen andere accu's en geen niet-oplaadbare batterijen.
- Schakel de vensterreiniger bij ongewone geluiden onmiddellijk uit.
- Zuig met het apparaat geen touwtjes, lange vezels, spitse voorwerpen of glassplinters op.
- Gebruik het apparaat ook niet om chemische producten zoals bijv. gips, cement of dergelijke op te zuigen.

- Gebruik de oplader niet met een verlengsnoer.
- Gebruik het apparaat nooit zonder dat het waterreservoir erin zit.
- Bewaar het apparaat alleen in droge binnenruimtes.
- Dek de koelopeningen van het apparaat niet af, om oververhitting te vermijden.
- Gebruik de vensterreiniger alleen op gladde oppervlakken. De trekker verslijt anders voortijdig en krijgt groeven.
- Gebruik voor de reiniging geen agressieve chemische reinigingsmiddelen, schuurmiddelen, harde sponzen, o.d. Gebruik voor de reiniging geen agressieve chemische reinigingsmiddelen, schuurmiddelen, harde sponzen, o.d.
- Reinig het apparaat evenals de afneembare afzonderlijke delen niet in de vaatwasser.

Symbolen



Beschermingsklasse II



Gelijkstroom

IPX4

Bescherming tegen spatwater uit alle richtingen



Raamreinigers en opladers mogen alleen binnenshuis worden gebruikt.

Onderdelen en bedieningselementen

Snoerloze ruitenreiniger

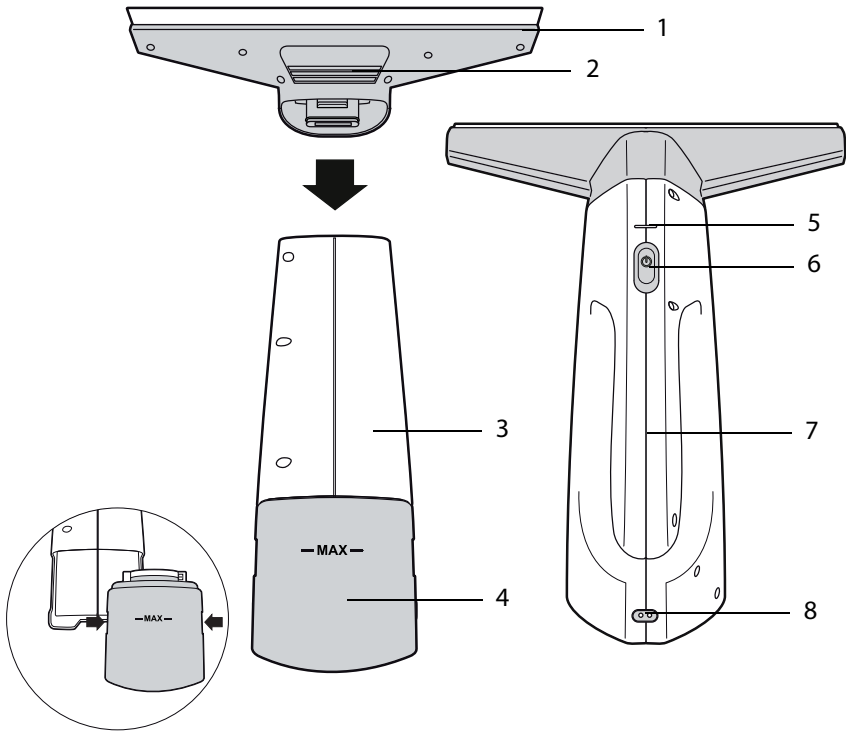

- 1 Afzuigopzetstuk met trekker
- 2 Vergrendelings- en ontgrendelingsknop voor afzuigopzetstuk
- 3 Behuizing
- 4 Waterreservoir
- 5 Controlelampje
- 6 Aan-uitschakelaar
- 7 Greep
- 8 Aansluitbus voor laadstation

Spuitfles en accessoires

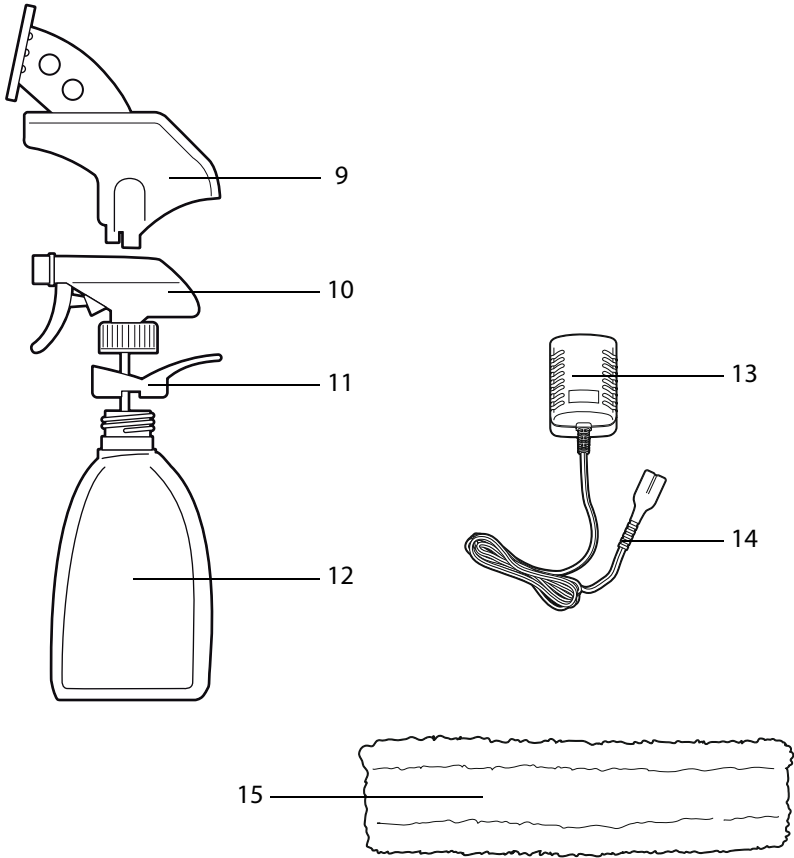

- 9** Wisopzetstuk met houder voor microvezelovtrek
- 10** Spuitkop
- 11** Bevestigingsring
- 12** Waterfles
- 13** Oplader
- 14** Verbindingsstekker
- 15** Microvezelovtrek (2x)

Ingebruikname

Uitpakken en controleren

1. Neem alle delen uit de verpakking en verwijder de transportverpakking.
2. Controleer of alle onderdelen aanwezig en onbeschadigd zijn.

Vensterreiniger monteren

1. Druk op de vergrendelings- en ontgrendelingsknop **2** van het afzuigopzetstuk, zie pagina 6.
2. Steek het afzuigopzetstuk **1** op het apparaat.
3. Laat de vergrendelings- en ontgrendelingsknop los.

Accu laden

Het accupakket in het apparaat moet voor het eerste gebruik ongeveer 5 uur worden opgeladen.

- ▶ Verbind de oplader **13** met een netstopcontact en steek de verbindingsstekker **14** in de aansluitbus **8** van het apparaat.

Het controlelampje **5** brandt rood.

Als het apparaat is opgeladen, brandt het controlelampje groen.

i

- Wij adviseren de accu na elk gebruik weer vol te laden.
- Als de accu bijna leeg is, schakelt de motor uit en knippert het controlelampje ca. 60 seconden. Laad de accu in dat geval weer onmiddellijk op.

Gebruik



Let op

Gebruik geen agressieve, schurende of chemische reinigingsmiddelen. Deze kunnen het apparaat beschadigen.

Oppervlakken schoonmaken

Voordat u deze met de accu-vensterreinigingsapparaat afwist, moet u de betreffende oppervlakken nat reinigen. Gebruik hiervoor de spuitfles en het opsteekbare wisopzetstuk.

1. Steek de bevestigingsring **11** op de schroefdraad van waterfles **12**.

Let daarbij op de uitsparingen in de schroefdraad.

- De uitsparingen in de bevestigingsring moeten naar de zijkan-ten wijzen.
- De bevestigingsring moet hoor-merkbaar vastklikken.

2. Vul de waterfles met schoon water. Voeg indien nodig een geschikt reinigingsmiddel toe.
3. Steek de slang van de spuitkop **10** in de fles en schroef de schroefdraadring op de fles.
4. Zet het mondstuk van de spuitkop op STREAM (straal) of SPRAY (fijne waternevel). In de stand OFF is het mondstuk gesloten.
5. Steek het wisopzetstuk **9** over de spuitkop.
6. Trek een microvezelovertrek **15** over de houder van het wisopzetstuk en zet deze vast met de klittenbandsluiting.

7. Bespuit de te reinigen oppervlakken rijkelijk.
8. Veeg met de microvezelovetrek over de bespotten oppervlakken om deze te reinigen.
9. Herhaal de procedure zo nodig bij sterk vervuilde oppervlakken. Bij een erg sterke vervuiling moet u ook de microvezelovetrek tussendoor uitspoelen of verwisselen.

Afzuigen

1. Druk op de aan/uit-schakelaar **6**. Het controlelampje **5** brandt rood.
2. Leid de trekker van het afzuigopzetsstuk 1 langzaam van boven naar beneden over het natte vlak. Houd daarbij het apparaat parallel aan het af te wissen vlak. Alleen dan ligt de trekker er in de juiste hoek op.
De nattigheid wordt afgewist en in het waterreservoir **4** gezogen.
3. Zet de trekker weer boven aan als u een baan droog getrokken hebt.
4. Schakel het apparaat uit (opnieuw op de aan/uit-schakelaar drukken) als het oppervlak droog is. Het controlelampje dooft.
5. Verwijder eventuele strepen of vochtresten met een droge doek.



- Schakel het apparaat tussen de verschillende werkfasen steeds weer uit. U kunt dan langer met de geladen accu werken.
- Let op de vulstand in het waterreservoir. Zo nodig moet u het waterreservoir tussendoor legen, zie de volgende paragraaf.

Opmerking voor het opzuigen op horizontale oppervlakken

Wanneer u bijvoorbeeld vloertegels in een bijna horizontale positie schoonmaakt, moet u het apparaat van tijd tot tijd even verticaal houden.

In deze positie stroomt het water dan in het waterreservoir van het apparaat.

Een ventiel voorkomt dat het weer terugstroomt.

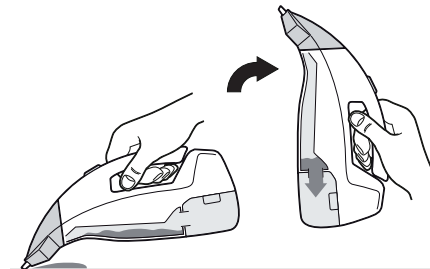

Als u dit niet doet, komt er water in de ventilator. U hoort dan een zoemend geluid en er zal water uit de bodem van het toestel ontsnappen.

Legen

1. Schakel het apparaat uit.
2. Verwijder het waterreservoir **4** door in de verzonken handgrepen te grijpen en het reservoir schuin naar voren en beneden uit het apparaat te trekken.

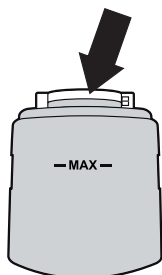

3. Draai de terugslagklep (zie pijl) naar links en verwijder deze.
4. Laat het vuile water weglopen.

5. Zet de terugslagklep weer in het waterreservoir en draai deze naar rechts tot aan de aanslag.
 - De terugslagklep kan slechts in één positie er correct worden opgezet.
 - Uitsparingen en borglippen moeten perfect in elkaar grijpen.
6. Zet het waterreservoir er weer in.

Reinigen



Gevaar

Overtuig u ervan, dat het apparaat uitgeschakeld en van de oplader gescheiden is.



Let op

Gebruik voor de reiniging geen agressieve chemische reinigingsmiddelen, schuurmiddelen, harde sponzen, o.d.

Spuitfles schoonmaken

1. Verwijder het wisopzetstuk **9** door het een beetje naar voren te drukken en er naar boven af te trekken.
2. Open de spuitfles en maak hem leeg.
3. Neem de microvezelovertrek **15** eraf.
4. Veeg alle delen van de spuitfles af met een vochtige doek. Zo nodig gebruikt u een mild reinigingsmiddel.

Microvezelovertrek wassen

- Reinig de microvezelovertrekken **15** in de handwas.

De microvezelovertrekken..

- .. niet bleken,
- .. niet uitwringen,
- .. niet in de droger drogen,
- .. niet strijken.

Apparaat schoonmaken

Voor een grondige reiniging moet u het apparaat uit elkaar halen.

1. Druk op de toets **2** en trek afzuigopzetstuk **1** van het apparaat af.
2. Reinig het afzuigopzetstuk met een zachte, licht bevochtigde doek. Gebruik eventueel ook nog een mild reinigingsmiddel.
3. Verwijder het waterreservoir **4** door in de verzonken handgrepen te grijpen en het reservoir schuin naar voren en beneden uit het apparaat te trekken.
4. Spoel het waterreservoir met vers water uit en laat het daarna drogen.

5. Maak de apparaatbehuizing van buiten schoon met een zachte, licht bevochtigde doek. Gebruik eventueel ook nog een mild reinigingsmiddel.
6. Laat alle onderdelen drogen voordat u de vensterreiniger weer in elkaar zet.
7. Bewaar de vensterreiniger rechtop op een droge en vorstvrije plaats.
8. Bewaar het afzuigopzetstuk met trekker zo, dat het niet belast wordt en geen drukplekken krijgt.

Afvoer



Oude apparaten mogen niet in het normale huisvuil worden weggegooid.

In overeenstemming met richtlijn 2012/19/EU moet het apparaat aan het einde van zijn levensduur via een geregelde afvoer worden verwijderd.

Daarbij worden de in het apparaat aanwezige waardevolle stoffen verder doorgeleid voor hergebruik en wordt belasting van het milieu voorkomen.

Breng het oude apparaat naar een inzamelpunt voor elektronisch afval of een hergebruikcentrum.

Gooi ook de verpakkingsmaterialen weg in overeenstemming met de milieueisen, door ze soort bij soort in de beschikbaar gestelde inzamelcontainers te gooien. Neem voor nadere informatie contact op met uw plaatselijke afvalverwijderingsbedrijf of uw gemeentebestuur.

Neem de accu uit het apparaat voordat u het weggooit, en voer deze afzonderlijk af.

Batterijen en accu's horen niet in het huisvuil. Elke verbruiker is wettelijk verplicht, batterijen en accu's bij een inzamelpunt van zijn gemeente, zijn wijk of in de handel af te geven.



Alle batterijen en accu's kunnen daardoor milieuvriendelijk worden verwijderd. Batterijen en accu's die schadelijke stoffen bevatten, zijn met dit teken en door chemische symbolen gekenmerkt (Pb voor lood).

Accu demonteren

Na de demontage van de accu kan de vensterreiniger niet meer worden gebruikt.



Voordat u het apparaat weggooit, moet het accupakket worden uitgebouwd.

1. Laat de vensterreiniger zo lang ingeschakeld, tot de accu leeg is.
2. Draai de kruiskopschroef eruit, waarmee de beide helften van de vensterreiniger aan elkaar zijn geschroefd.
3. Scheid de beide helften van het apparaat.
4. Neem het accupakket zo ver het gaat eruit en knip de aansluitdraden met een geschikt gereedschap door.
5. Pak het accupakket eruit en doe het milieuvriendelijk weg.

Storing en verhelpen van de storing

Fout	Mogelijke oorzaken en verhelpen van de storing
Werkt niet.	- Accu helemaal opgeladen? - Oplader nog aangesloten? Verwijder de oplaadkabel.
Water wordt slecht opgenomen.	- Leid de trekker langzaam van boven naar beneden over het natte vlak, niet zijdelings. - Let op de juiste hoek. Het apparaat moet parallel aan het werkkoppervlak worden bewogen.
Er is een zoemend geluid hoorbaar en er ontsnapt water uit de bodem van het apparaat.	- Houd het apparaat korte tijd verticaal vast zodat het water in het apparaat in het waterreservoir kan stromen.

Technische specificaties

Accu:	Li-Ion 2200mAh; 3,7V
Bedrijfsduur:	De bedrijfsduur met volledig geladen accu bedraagt ca. 45 minuten
Oplader:	
Type:	DK5-050-0800-EU
Ingangsspanning:	100-240V, 50-60Hz, 200mA
Uitgangsspanning:	5V  800mA
Beschermingsklasse:	II 
Microvezelovertrek:	Materiaal: 85% polyester / 15% nylon

Omdat onze producten voortdurend verder ontwikkeld en verbeterd worden, zijn wijzigingen in het design en technische veranderingen mogelijk.

Deze gebruiksaanwijzing kan ook als pdf-bestand van onze homepage www.gt-support.de worden gedownload.

Conformiteitsverklaring

De conformiteit van het product met de wettelijk voorgeschreven normen wordt gewaarborgd.

De volledige conformiteitsverklaring vindt u op het internet op **www.gt-support.de**.



Met dit symbool gemarkeerde producten voldoen aan alle toepasselijke Gemeenschapsvoorschriften van de Europese Economische



Geteste veiligheid: producten die dit teken dragen, voldoen aan de eisen van de Duitse productveiligheidswet van de productveiligheidswetgeving, (ProdSG).

Sommaire

Contenu de l'emballage	14
Sécurité	15
Composants et éléments de commande	18
Nettoyeur de vitre sans fil	18
Pulvérisateur et accessoires	19
Mise en service	20
Déballage et vérification	20
Assembler le nettoyeur de vitre	20
Charger la batterie	20
Utilisation	20
Nettoyer des surfaces	20
Aspirer	21
Conseils pour aspirer des surfaces horizontales	21
Vider	22
Nettoyer	22
Nettoyer le pulvérisateur	22
Laver le patin en microfibre	22
Nettoyer l'appareil	22
Recyclage	23
Démonter la batterie	23
Pannes et solutions	24
Données techniques	24
Déclaration de conformité	25

Contenu de l'emballage

- Nettoyeur de vitre sans fil
- Chargeur
- Pulvérisateur
- Patin en microfibre (2x)
- Notice d'instructions
- Carte de garantie
- Tête de nettoyage

Sécurité

Lire et conserver la notice d'instructions



Lisez les instructions suivantes avec attention et conservez la notice afin de pouvoir la relire ultérieurement si nécessaire. Joignez la notice d'instructions si vous remettez le nettoyeur vitres à une autre personne.

Instructions importantes

- Cet appareil peut être utilisé par des enfants âgés d'au moins 8 ans et par des personnes ayant des capacités physiques, sensorielles ou mentales réduites, ou des personnes qui manquent de l'expérience et du savoir requis pour l'utilisation sûre de cet appareil dans la mesure où elles sont sous la surveillance d'une personne responsable de leur sécurité ou ont été instruites à propos de l'utilisation sûre et des risques liés à l'utilisation.
- Les enfants ne doivent pas jouer avec l'appareil.
- Les enfants ne sont pas autorisés à nettoyer et à entretenir l'appareil sans

surveillance.

- Le nettoyeur vitres et le chargeur ne doivent pas être plongés dans de l'eau ou dans d'autres liquides. Risque de choc électrique !
- Utilisez exclusivement le chargeur vendu avec l'appareil. Celui-ci doit être utilisé à l'intérieur, dans des locaux secs, et doit être protégé contre l'humidité.
- Le câble du chargeur n'est pas réparable. Si le câble ou le chargeur est endommagé, il doit être éliminé et remplacé par un chargeur du même type.
- Ne laissez pas l'appareil sans surveillance lorsqu'il est connecté au réseau.
- N'utilisez pas l'appareil...
 - s'il est tombé,
 - s'il présente des dommages apparents ou
 - s'il n'est pas étanche.
- Tenez l'appareil hors de portée des enfants, lorsqu'il est en marche ou qu'il refroidit.
- La batterie doit être retirée de l'appareil avant que celui-ci ne soit mis au rebut.
- L'appareil doit être déconnecté du réseau d'alimentation lorsqu'on retire la batterie.

- La batterie doit être éliminée de façon sûre.
- Il convient d'attirer l'attention sur les problèmes d'environnement dus à la mise au rebut des piles usagées de façon sûre. Déposez-les dans des bacs de collecte prévus pour cet effet renseignez-vous auprès de votre revendeur afin de protéger l'environnement.

Usage réglementaire

- Cet appareil est conçu pour le nettoyage humide des fenêtres et d'autres surfaces lisses adaptées.
- L'appareil est prévu pour être utilisé à l'intérieur et à des fins privées. Il n'est pas adapté pour être utilisé à l'extérieur et à des fins commerciales.

Danger pour les enfants

- Conservez l'emballage et les films de protection hors de portée des bébés et des enfants en bas âge, risque d'étouffement ! Assurez-vous que les enfants ne glissent pas la tête dans le sachet d'emballage.

Risques liés à l'électricité

- Attention ! Vos mains doivent être sèches, n'utilisez pas l'appareil dans un environnement humide ou avec un taux d'humidité élevé.
- Branchez le chargeur sur une prise de courant installée de façon réglementaire, dont la tension doit être conforme aux « Caractéristiques techniques ».

- Utilisez exclusivement le chargeur vendu avec l'appareil pour recharger la batterie.
- Assurez-vous que la prise de courant est facilement accessible, afin de pouvoir débrancher rapidement le chargeur si nécessaire.
- Déroulez entièrement le câble du chargeur avant de charger l'appareil. Assurez-vous que le câble ne risque pas d'être endommagé par des bords tranchants ou des objets chauds.
- Débranchez le chargeur du nettoyeur de vitres et débranchez le chargeur de la prise secteur :
 - Lorsque vous n'utilisez pas l'appareil,
 - Lorsque la batterie est pleine,
 - Lorsqu'un défaut apparaît pendant le chargement ou l'utilisation de l'appareil (p. Ex; fumée, odeur, etc.);
 - avant de nettoyer, d'entretenir ou de ranger l'appareil,
 - Pendant un orage.
 - Tirez toujours le chargeur, pas sur le câble.
- N'entreprenez pas aucun changement sur l'appareil. Si l'appareil est endommagé, veuillez vous adresser à un atelier spécialisé pour le faire réparer afin d'éviter toute mise en danger. Respectez également les modalités de garantie.
- Effectuez un contrôle visuel avant chaque utilisation. Si vous constatez que l'appareil est endommagé, celui-ci ne pourra être utilisé à nouveau qu'après avoir été réparé par un atelier qualifié.
- Ne déposez pas l'appareil dans des flaques d'eau ou d'autres accumulations de liquide.

Risque d'incendie

- N'utilisez pas l'appareil pour aspirer des objets enflammés ou incandescents, par ex. des cigarettes, des allumettes ou des cendres incandescentes.
- N'utilisez pas l'appareil pour aspirer des liquides inflammables, par ex. de l'essence. N'utilisez pas l'appareil dans des endroits où ces liquides pourraient être présents.

Risque de blessures

- Ne faites pas fonctionner l'appareil s'il est manifestement endommagé, si des composants sont détachés ou manquants, ou si des dispositifs de sécurité ou d'autres composants ne fonctionnent pas correctement.
- Ne modifiez pas l'appareil. Les réparations doivent impérativement être réalisées par un atelier qualifié, afin d'éviter tout risque éventuel.
- En cas d'utilisation non conforme, de l'acide peut s'échapper de la batterie. Évitez tout contact avec l'acide. En cas de contact accidentel, rincer avec de l'eau. Si de l'acide pénètre dans les yeux, consultez également un médecin. L'acide qui s'est échappé de la batterie peut provoquer des irritations de la peau ou des brûlures.
- Rangez l'appareil après utilisation, pour éviter tout risque d'accident.

Attention - Dommages matériels

- N'utilisez pas d'accessoires d'un autre fabricant. Utilisez le nettoyeur vitres exclusivement comme il est décrit dans la notice d'instructions.
- Utilisez exclusivement la batterie qui est vendue et déjà installée dans l'appareil. N'utilisez pas de

batterie non rechargeable ni aucune autre batterie.

- En cas de bruits inhabituels, éteignez immédiatement le nettoyeur vitres.
- N'utilisez pas l'appareil pour aspirer des ficelles, des fibres longues, des objets pointus ou des débris de verre. N'utilisez pas l'appareil pour aspirer des produits chimiques, par ex. du ciment, du plâtre ou d'autres produits similaires.
- Ne faites pas fonctionner le chargeur avec une rallonge.
- Ne faites jamais fonctionner l'appareil sans avoir mis en place le réservoir de récupération d'eau.
- Rangez l'appareil dans des locaux secs à l'intérieur des bâtiments.
- Ne couvrez pas les orifices de refroidissement de l'appareil, pour éviter une surchauffe éventuelle.
- Le nettoyeur vitres doit être uniquement utilisé sur des surfaces lisses. Dans le cas contraire, la raclette s'use prématurément et devient rugueuse.
- Pour nettoyer l'appareil, n'utilisez pas de détergents chimiques agressifs ou abrasifs, d'éponges dures etc.
- N'utilisez pas le lave-vaisselle pour nettoyer l'appareil ainsi que ses composants amovibles.

Symboles



Classe de protection II



Courant continu

IPX4

Protégé contre les projections d'eau tous azimuts



Le nettoyeurs de vitres et son chargeur ne doivent être utilisés qu'à l'intérieur.

Composants et éléments de commande

Nettoyeur de vitre sans fil

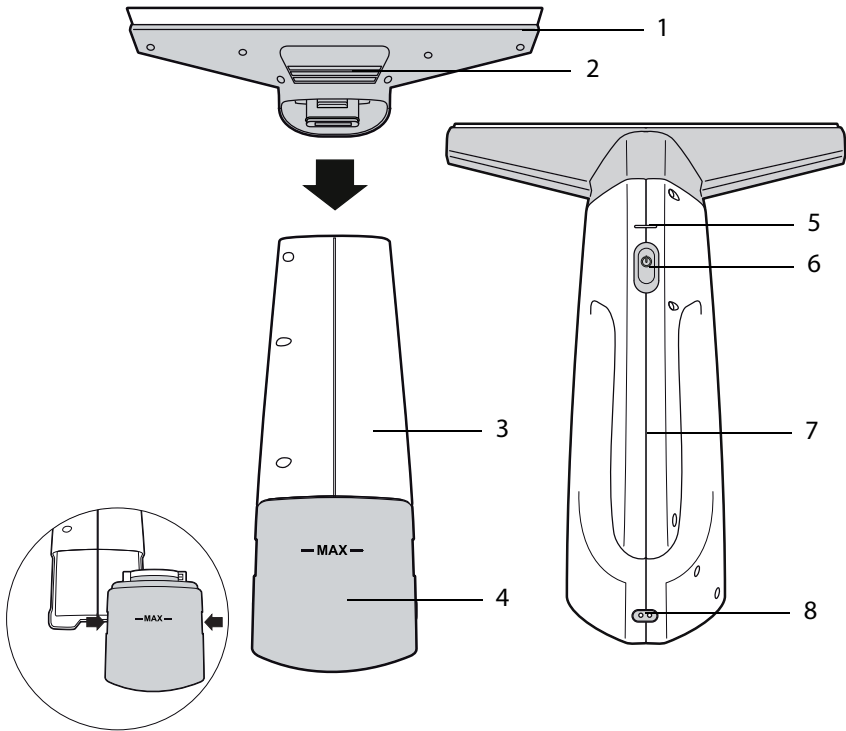

- 1 Grande raclette caoutchouc
- 2 Bouton de verrouillage / déverrouillage du dispositif d'aspiration
- 3 Boîtier
- 4 Réservoir collecteur d'eau
- 5 Voyant de contrôle
- 6 Touche marche/arrêt
- 7 Poignée
- 8 Prise de raccordement pour chargeur

Pulvérisateur et accessoires

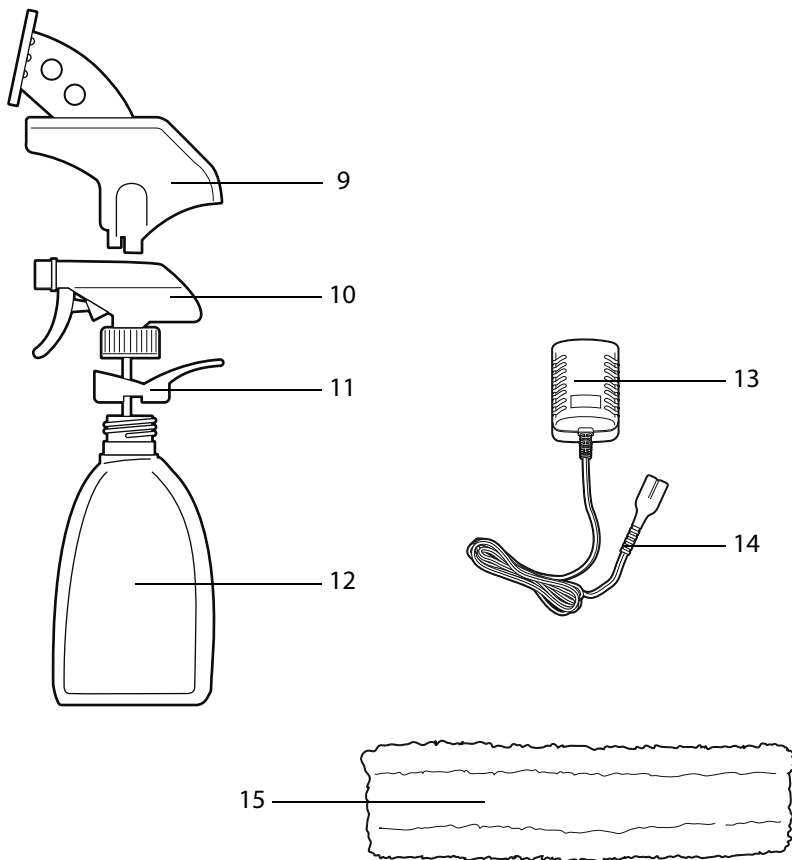

- 9** Tête de nettoyage avec support pour patin microfibre
- 10** Tête de pulvérisation
- 11** Anneau de fixation
- 12** Réservoir d'eau
- 13** Chargeur
- 14** Fiche de connexion
- 15** Patin microfibre (2x)

Mise en service

Déballage et vérification

1. Retirez tous les composants de l'emballage et enlevez l'emballage de transport.
2. Vérifiez si tous les composants ont bien été livrés et s'ils sont en bon état.

Assembler le nettoyeur de vitre

1. Enfoncez le bouton de verrouillage / déverrouillage **2** de la tête d'aspiration, voir page 6.
2. Fixez la tête d'aspiration **1** sur l'appareil.
3. Relâchez le bouton de verrouillage / déverrouillage.

Charger la batterie

La batterie qui se trouve dans l'appareil doit être chargée pendant 5 heures environ avant la première utilisation.

- Branchez le chargeur **13** sur une prise de courant et enfoncez la fiche **14** dans la prise **8** de l'appareil. Le témoin lumineux **5** est rouge. Lorsque l'appareil est chargé, le témoin lumineux devient vert.



- Nous conseillons de recharger complètement la batterie après chaque utilisation.
- Lorsque la batterie est presque vide, le moteur s'arrête et le témoin lumineux clignote pendant 60 secondes environ. Dans ce cas, rechargez la batterie le plus rapidement possible.

Utilisation



Attention

N'utilisez pas de détergents agressifs, abrasifs ou chimiques, qui sont susceptibles d'endommager l'appareil.

Nettoyer des surfaces

Les surfaces concernées devraient être lavées avant de passer la raclette du nettoyeur de vitre sans fil. Utilisez pour cela le pulvérisateur ainsi que la tête de nettoyage amovible.

1. Enfoncez l'anneau de fixation **11** sur le filetage du réservoir d'eau **12**. Dans ce cas, faites attention aux encoches du filetage.
 - Les encoches de l'anneau de fixation doivent être orientées vers les côtés.
 - L'anneau de fixation doit s'enclencher de manière audible et perceptible.
2. Versez de l'eau propre dans le réservoir d'eau. Si nécessaire, ajoutez un détergent adapté pour nettoyer les vitres.
3. Introduisez le tube de la tête de pulvérisation **10** dans le flacon et vissez l'anneau fileté sur le réservoir.
4. Placez la buse de la tête de pulvérisation sur STREAM (jet normal) ou SPRAY (jet fin), voir page 7. En position OFF, la buse est fermée.
5. Placez la tête de nettoyage **9** sur la tête de pulvérisation.

6. Positionnez un patin microfibre **15** sur le support de la tête de nettoyage et bloquez-le avec la fermeture auto-agrippante.
7. Pulvérisiez généreusement le liquide sur les surfaces à nettoyer.
8. Passez avec le patin microfibre sur les surfaces humidifiées pour les nettoyer.
9. Répétez l'opération si nécessaire si les surfaces sont fortement encrassées. Dans ce cas, il est aussi conseillé de rincer ou de remplacer le patin microfibre de temps en temps.

Aspirer

1. Appuyez sur le bouton marche / arrêt **6**.
Le témoin lumineux **5** devient rouge.
2. Passez la raclette de la tête d'aspiration **1** lentement du haut vers le bas sur la surface humide.
L'appareil doit être parallèle à la surface à nettoyer afin que l'angle de la raclette soit correct.
L'humidité est récupérée et aspirée dans le réservoir de récupération d'eau sale **4**.
3. Positionnez à nouveau la raclette en haut lorsque vous avez séché une bande complète.
4. Éteignez l'appareil (appuyez à nouveau sur le bouton marche / arrêt) lorsque la surface est sèche.
Le témoin lumineux s'éteint.
5. Utilisez un chiffon sec pour enlever les traces ou résidus humides éventuels.



- Éteignez régulièrement l'appareil entre les différentes opérations de nettoyage. Cela vous permettra de travailler plus longtemps avec la batterie sans la recharger.
- Faites attention au niveau d'eau dans le réservoir de récupération. Si nécessaire, il faudra vidanger le réservoir de temps en temps, voir chapitre suivant.

Conseils pour aspirer des surfaces horizontales

Si par exemple, vous nettoyez des carrelages de sol en position presque horizontale, vous devez de temps en temps tenir l'appareil en position verticale pendant un court moment.

Dans cette position, l'eau coule dans l'appareil dans le réservoir collecteur d'eau.

Un clapet empêche qu'elle ne revienne.

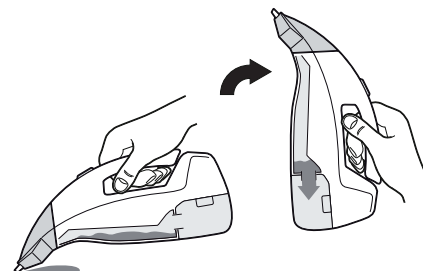

Si vous ne faites pas ainsi, l'eau arrive dans les ventilateurs. Vous entendrez alors un bruit ronronnant et l'eau passera par le bas de l'appareil.

Vider

1. Éteignez l'appareil.
2. Enlevez le réservoir collecteur d'eau **4**, en saisissant les poignées encastées et en tirant le réservoir en oblique vers l'avant et le bas, en dehors de l'appareil.

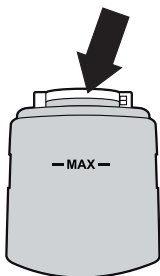

3. Tournez le clapet de retenue (voir flèche) dans le sens contraire des aiguilles d'une montre et enlevez-le.

4. Enlevez l'eau sale.
5. Remettez le clapet de retenue dans le réservoir d'eau et tournez-le jusqu'au déclic dans le sens des aiguilles d'une montre.
 - Le clapet de retenue ne peut être mis que sur une position.
 - Les trous et les becs de retenue doivent s'emboîter parfaitement les uns dans les autres.
6. Remettez le réservoir collecteur d'eau.

Nettoyer



Danger

Vérifiez que l'appareil est éteint et déconnecté du chargeur.



Attention

N'utilisez pas de détergents chimiques agressifs ou abrasifs, d'éponges dures etc.

Nettoyer le pulvérisateur

1. Retirez la tête de nettoyage **9** en la poussant légèrement vers l'avant puis en la tirant vers le haut.
2. Ouvrez le flacon pulvérisateur et videz-le.
3. Enlevez le patin microfibre **15**.
4. Essuyez tous les composants du pulvérisateur avec un chiffon humide. Si nécessaire, utilisez un détergent doux.

Laver le patin en microfibre

- Nettoyez le patin microfibre **15** en le lavant à la main.

Les patins microfibre ne doivent pas..

- .. être lavés avec de la javel,
- .. être essorés,
- .. être séchés dans le sèche-linge,
- .. être repassés.

Nettoyer l'appareil

Pour nettoyer l'appareil à fond, il est nécessaire de le démonter.

1. Enfoncez le bouton **2** et démontez la tête d'aspiration **1**.
2. Nettoyez la tête d'aspiration avec un chiffon légèrement humide. Si nécessaire, utilisez aussi un détergent doux.
3. Enlevez le réservoir collecteur d'eau **4**, en saisissant les poignées encastées et en tirant le réservoir en oblique vers l'avant et le bas, en dehors de l'appareil.
4. Rincez le réservoir de récupération à l'eau fraîche et laissez le sécher ensuite.
5. Nettoyez l'extérieur de l'appareil à l'aide d'un chiffon doux légèrement

humide. Si nécessaire, utilisez aussi un détergent doux.

6. Laissez sécher tous les composants avant d'assembler à nouveau le nettoyeur de vitre.
7. Rangez le nettoyeur de vitre en position debout, dans un endroit sec et protégé contre le gel.
8. Rangez la tête d'aspiration de façon à ce que la raclette ne soit pas déformée par d'autres objets.

Recyclage



Les appareils usagés ne doivent pas être éliminés avec les déchets ménagers normaux. Conformément à la directive 2012/19/UE, l'appareil doit être éliminé dans les règles à la fin de son cycle de vie. Les matériaux recyclables contenus dans l'appareil sont recyclés et la pollution de l'environnement est réduite.

Déposez l'appareil usagé dans un point de collecte pour les déchets électriques ou dans une déchetterie. Les matériaux d'emballage doivent également être éliminés d'une manière respectueuse de l'environnement, en les triant et en les déposant dans les conteneurs qui sont mis à disposition à cette fin. Pour obtenir des renseignements plus détaillés, veuillez vous adresser à votre entreprise locale de gestion des déchets ou à votre mairie.

Avant d'éliminer l'appareil, retirez la batterie pour l'éliminer séparément. Les piles et les batteries / accumulateurs ne doivent pas être éliminés avec les déchets ménagers. La législation

oblige chaque consommateur à déposer les piles et les batteries / accumulateurs dans un point de collecte de sa commune, de son quartier ou du commerce.



Toutes les piles et les batteries / accumulateurs peuvent ainsi être éliminés d'une manière respectueuse de l'environnement. Les piles et les batteries / accumulateurs contenant des substances dangereuses sont identifiés par ce sigle et par des symboles chimiques (Pb pour le plomb).

Démonter la batterie

Une fois que la batterie aura été démontée, le nettoyeur de vitre ne pourra plus être utilisé.



La batterie doit être démontée avant d'éliminer l'appareil.

1. Laissez le nettoyeur de vitre allumé jusqu'à ce que la batterie soit vide.
2. Dévissez les vis cruciformes qui servent à assembler les deux moitiés du nettoyeur de vitre.
3. Séparez les deux moitiés de l'appareil.
4. Retirez la batterie autant que vous le pouvez et coupez les câbles de branchement à l'aide d'un outil adapté.
5. Retirez la batterie et éliminez-la d'une manière respectueuse de l'environnement.

Pannes et solutions

Panne	Causes possibles et solution
Ne fonctionne pas.	- batterie entièrement déchargée ? - le chargeur n'est pas branché ? Retirez le câble du chargeur.
L'eau est aspirée avec difficulté.	- Faites glisser la raclette lentement du haut vers le bas sur la surface humide, pas horizontalement. - Attention à l'angle de la raclette. L'appareil devrait être déplacé parallèlement à la surface de travail.
Vous entendrez un bruit ronronnant et l'eau sortira du dessous de l'appareil.	- Tenez l'appareil pendant un petit temps à la verticale afin que l'eau dans l'appareil puisse passer dans le réservoir collecteur d'eau.

Données techniques

Batterie :	Li-Ion 2200mAh; 3,7V
Durée de fonctionnement :	Durée de fonctionnement de 45 minutes environ avec une batterie entièrement chargée.
Chargeur	
Type :	DK5-050-0800-EU
Tension d'entrée :	100-240V, 50-60Hz, 200mA
Tension de sortie :	5V  800mA
Classe de protection:	II 
Patin microfibre :	matériau : 85% polyester / 15% nylon

Des modifications techniques et visuelles sont possibles, nos produits étant en permanence développés et améliorés.

Cette notice d'utilisation peut être téléchargée en format PDF sur notre site Internet www.gt-support.de.

Déclaration de conformité

Le produit est conforme aux normes légales.

Vous trouverez la déclaration de conformité intégrale sur notre site internet www.gt-support.de.



Les produits identifiés par ce symbole satisfont à toutes les réglementations applicables de l'Esace économique européen.



Déclaration de conformité (voir le chapitre « Déclaration de conformité ») : Les produits caractérisés par ce symbole répondent à toutes les dispositions applicables de l' Esace économique européen.

Inhalt

Lieferumfang	26
Sicherheit	27
Teile und Bedienelemente	30
Akku-Fensterreinigungsgerät	30
Sprühflasche und Zubehör	31
Inbetriebnahme	32
Auspacken und prüfen	32
Gerät zusammenbauen	32
Akku laden	32
Gebrauch	32
Oberflächen reinigen	32
Absaugen	33
Hinweis zum Absaugen horizontaler Flächen	33
Entleeren	34
Reinigen	34
Sprühflasche reinigen	34
Mikrofaserbezug waschen	34
Gerät reinigen	35
Entsorgen	35
Akku ausbauen	36
Störung und Abhilfe	36
Technische Daten	37
Konformitätserklärung	37

Lieferumfang

- Akku-Fensterreinigungsgerät
- Ladegerät
- Sprühflasche
- Mikrofaserbezug (2x)
- Bedienungsanleitung
- Wischaufsatz

Sicherheit

Bedienungsanleitung lesen und aufbewahren



Lesen Sie die folgenden Hinweise aufmerksam durch und bewahren Sie diese Bedienungsanleitung auf, falls Sie später etwas nachlesen möchten. Wenn Sie das Akku-Fensterreinigungsgerät („Fensterreiniger“) an jemand anderen weitergeben, geben Sie auch diese Bedienungsanleitung mit.

Wichtige Anweisungen

- Dieses Gerät kann von Kindern ab 8 Jahren und Personen mit reduzierten physischen, sensorischen oder mentalen Fähigkeiten oder Mangel an Erfahrung oder Wissen benutzt werden, wenn sie von einer Person, die für ihre Sicherheit verantwortlich ist, beaufsichtigt oder von ihr bezüglich des sicheren Gebrauchs des Gerätes unterwiesen wurden und die daraus resultierenden Gefahren verstanden haben.
- Kinder dürfen nicht mit dem Gerät spielen.

- Reinigung und Benutzer-Wartung dürfen nicht durch Kinder ohne Beaufsichtigung durchgeführt werden.
- Fensterreiniger und Ladegerät dürfen nicht in Wasser oder andere Flüssigkeiten getaucht werden. Stromschlaggefahr!
- Verwenden Sie nur das mitgelieferte Ladegerät. Dieses darf nur in trockenen Innenräumen verwendet werden und muss vor Feuchtigkeit geschützt werden.
- Das Ladegerät kann nicht repariert werden. Bei Beschädigung des Kabels oder des Ladegerätes muss dieses entsorgt und durch ein Ladegerät des gleichen Typs ersetzt werden.
- Lassen Sie das Gerät nicht unbeaufsichtigt, wenn es mit dem Stromnetz verbunden ist.
- Verwenden Sie das Gerät nicht...
 - wenn es heruntergefallen ist,
 - wenn offensichtliche Beschädigungen sichtbar sind oder
 - wenn es undicht ist.

- Halten Sie das Gerät von Kindern fern, wenn es eingeschaltet ist oder sich abkühlt.

Verwendungszweck

- Dieses Gerät dient zur Nassreinigung von Fenstern und sonstigen glatten Oberflächen, die dafür geeignet sind.
- Das Gerät ist für den Innenbereich und den Privatgebrauch gedacht. Für den Außenbereich und die gewerbliche Nutzung ist es nicht geeignet.



Gefahr für Kinder

- Halten Sie Verpackungsbeutel und Schutzfolien von Babys und Kleinkindern fern, es besteht Erstickungsgefahr! Achten Sie auch darauf, dass der Verpackungsbeutel nicht über den Kopf gestülpt wird.



Gefahr durch Elektrizität

- Achten Sie darauf, dass Sie trockene Hände haben und betreiben Sie das Gerät nicht in einer feuchten Umgebung oder einer Umgebung mit hoher Luftfeuchtigkeit.
- Schließen Sie das Ladegerät an eine ordnungsgemäß installierte Steckdose an, deren Spannung den „Technischen Daten“ entspricht.
- Verwenden Sie ausschließlich das mitgelieferte Ladegerät, um den Geräte-Akku aufzuladen.
- Achten Sie darauf, dass die Steckdose gut zugänglich ist, damit Sie im Bedarfsfall schnell das Ladegerät ziehen können.

- Wickeln Sie das Ladekabel vor dem Aufladen vollständig ab. Achten Sie dabei darauf, dass es nicht durch scharfe Kanten oder heiße Gegenstände beschädigt wird.
- Trennen Sie Ladegerät und Fensterreiniger und ziehen Sie das Ladegerät aus der Steckdose:
 - bei Nichtgebrauch,
 - wenn der Akku aufgeladen ist,
 - wenn während des Ladevorgangs oder des Gebrauchs offensichtlich eine Störung auftritt (z. B. Qualm, Geruch etc.),
 - bevor Sie das Gerät reinigen, warten oder wegpacken,
 - bei Gewitter.
 Ziehen Sie dabei immer am Ladegerät, nicht am Kabel.
- Nehmen Sie keine Veränderungen an dem Gerät vor. Falls das Gerät, beschädigt ist, müssen Sie es durch eine Fachwerkstatt reparieren lassen, um Gefährdungen zu vermeiden. Beachten Sie auch die Garantiebedingungen.
- Führen Sie vor jedem Gebrauch eine Sichtkontrolle durch. Wenn Sie Schäden bemerken, dürfen Sie das Gerät erst wieder benutzen, wenn der Schaden von einer Fachwerkstatt behoben wurde.
- Stellen Sie das Gerät nicht in Pfützen oder sonstige Flüssigkeitsansammlungen.



Gefahr von Brand

- Saugen Sie keine brennenden oder glühenden Gegenstände wie Zigaretten, Streichhölzer oder glühende Asche mit dem Gerät auf.
- Verwenden Sie das Gerät nicht zum Aufnehmen von entzündlichen

oder brennbaren Flüssigkeiten wie Benzin. Verwenden Sie das Gerät auch nicht in Bereichen, in denen solche Flüssigkeiten vorkommen könnten.



Gefahr von Verletzungen

- Nehmen Sie das Gerät nicht in Betrieb, wenn es offensichtlich beschädigt ist, Teile lose sind oder fehlen oder Sicherheitseinrichtungen oder andere Teile nicht einwandfrei funktionieren.
- Nehmen Sie keine Veränderungen an dem Gerät vor. Lassen Sie Reparaturen ausschließlich von einer Fachwerkstatt durchführen, um Gefährdungen zu vermeiden.
- Bei falscher Anwendung kann Flüssigkeit aus den Akkus austreten. Vermeiden Sie den Kontakt damit. Bei zufälligem Kontakt mit Wasser abspülen. Wenn die Flüssigkeit in die Augen kommt, nehmen Sie zusätzlich ärztliche Hilfe in Anspruch. Austretende Akkufflüssigkeit kann zu Hautreizungen oder Verbrennungen führen.
- Stellen Sie das Gerät nach dem Gebrauch weg, um Unfälle zu vermeiden.

Achtung - Sachschäden

- Benutzen Sie kein Zubehör eines anderen Herstellers. Benutzen Sie den Fensterreiniger ausschließlich so, wie es in der Anleitung beschrieben ist.
- Verwenden Sie nur das mitgelieferte, bereits eingesetzte Akkupack. Verwenden Sie keine anderen Akkus und keine nicht aufladbaren Batterien.

- Schalten Sie bei ungewöhnlichen Geräuschen den Fensterreiniger sofort aus.
- Saugen Sie keine Schnüre, lange Fasern, spitze Gegenstände oder Glassplitter mit dem Gerät auf. Benutzen Sie das Gerät auch nicht um chemische Produkte wie z. B. Gips, Zement oder ähnliches aufzusaugen.
- Betreiben Sie das Ladegerät nicht mit einem Verlängerungskabel.
- Betreiben Sie das Gerät nie ohne eingesetzten Wassersammelbehälter.
- Bewahren Sie das Gerät nur in trockenen Innenräumen auf.
- Decken Sie nicht die Kühlöffnungen am Gerät ab, um Überhitzungen zu vermeiden.
- Verwenden Sie den Fensterreiniger nur auf glatten Oberflächen. Die Abziehlippe verschleißt sonst vorzeitig und bekommt Riefen.
- Verwenden Sie zum Reinigen keine aggressiven chemischen Reinigungsmittel, Scheuermittel, harte Schwämme o. ä.
- Reinigen Sie das Gerät sowie seine abnehmbaren Einzelteile nicht im Geschirrspüler.

Symbole



Schutzklasse II



Gleichstrom

IPX4

Schutz gegen Spritzwasser aus allen Richtungen.



Fensterreiniger und Ladegerät dürfen nur in Innenräumen verwendet werden.

Teile und Bedienelemente

Akku-Fensterreinigungsgerät

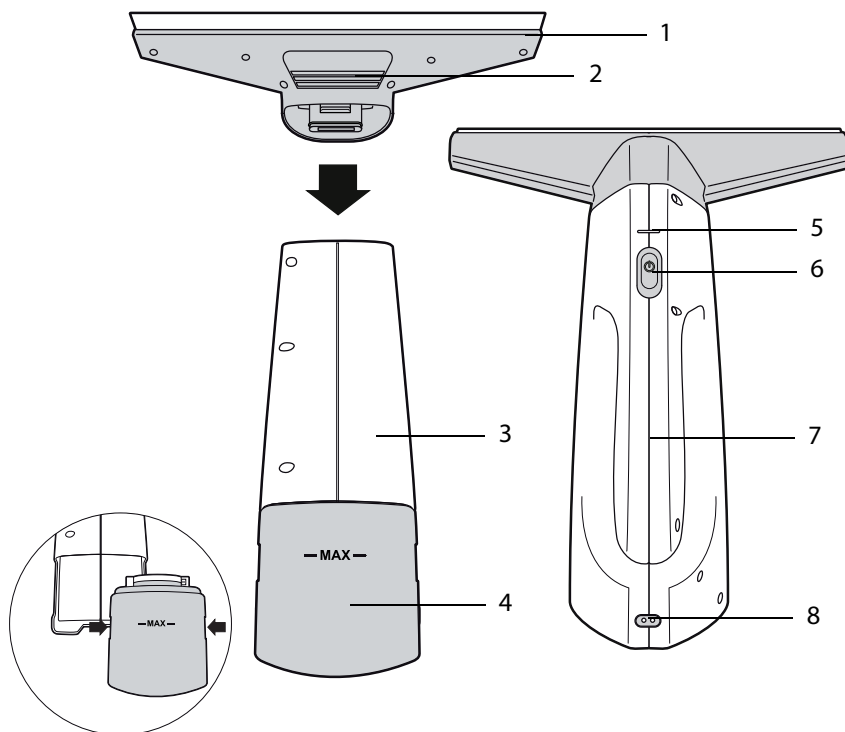

- 1 Absaugaufsatz mit Abziehlippe
- 2 Ver- und Entriegelungstaste für Absaugaufsatz
- 3 Gehäuse
- 4 Wassersammelbehälter
- 5 Kontrollleuchte
- 6 Ein- /Austaste
- 7 Griff
- 8 Anschlussbuchse für Ladegerät

Sprühflasche und Zubehör

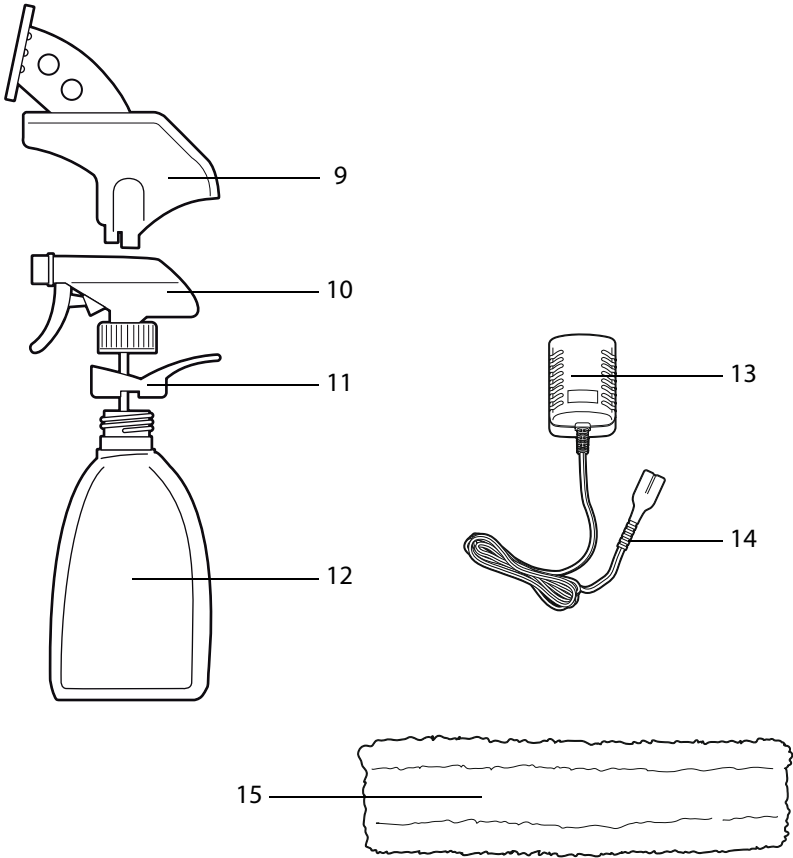

- 9 Wischaufsatz mit Halterung für Mikrofiberbezug
- 10 Sprühkopf
- 11 Befestigungsring
- 12 Wasserflasche
- 13 Ladegerät
- 14 Verbindungsstecker
- 15 Mikrofiberbezug (2x)

Inbetriebnahme

Auspacken und prüfen

1. Nehmen Sie alle Teile aus der Verpackung und entfernen Sie die Transportverpackung.
2. Prüfen Sie, ob alle Teile vorhanden und unbeschädigt sind.

Gerät zusammenbauen

1. Drücken Sie die Ver- und Entriegelungstaste **2** des Absaugaufsatzes, siehe Seite 6.
2. Stecken Sie den Absaugaufsatz **1** auf das Gerät
3. Lassen Sie die Ver- und Entriegelungstaste los.

Akku laden

Der Akkupack im Gerät muss vor dem ersten Gebrauch für ca. 5 Stunden aufgeladen werden.

- ▶ Verbinden Sie das Ladegerät **13** mit einer Netzsteckdose und stecken Sie den Verbindungsstecker **14** in die Anschlussbuchse **8** des Gerätes.

Die Kontrollleuchte **5** leuchtet rot.

Wenn das Gerät aufgeladen ist, leuchtet die Kontrollleuchte grün.



- Wir empfehlen, den Akku nach jedem Gebrauch wieder voll aufzuladen.
- Wenn der Akku fast leer ist, schaltet sich der Motor ab und die Kontrollleuchte blinkt ca. 60 Sekunden. Laden Sie in diesem Fall den Akku wieder umgehend auf.

Gebrauch



Achtung

Verwenden Sie keine aggressiven, scheuernden oder chemischen Reinigungsmittel. Diese können das Gerät beschädigen.

Oberflächen reinigen

Vor dem Abziehen mit dem Akkufensterreiniger sollten Sie die betroffenen Oberflächen nass reinigen. Verwenden Sie hierzu die Sprühflasche und den aufsteckbaren Wischaufsatz.

1. Stecken Sie den Befestigungsring **11** auf das Gewinde der Wasserflasche **12**.
Achten Sie dabei auf die Aussparungen am Gewinde.
 - Die Aussparungen im Befestigungsring müssen zu den Seiten zeigen.
 - Der Befestigungsring muss hör- und spürbar einrasten.
2. Füllen Sie sauberes Wasser in die Wasserflasche. Geben Sie ggf. ein zum Fensterreinigen geeignetes Reinigungsmittel hinzu.
3. Führen Sie den Schlauch des Sprühkopfes **10** in die Flasche und schrauben Sie den Gewinding auf die Flasche.
4. Stellen Sie die Düse des Sprühkopfes auf STREAM (Strahl) oder SPRAY (feiner Wassernebel), siehe Seite 7. In der Stellung OFF ist die Düse geschlossen.
5. Stecken Sie den Wischaufsatz **9** über den Sprühkopf.

6. Ziehen Sie einen Mikrofaserbezug **15** über die Halterung des Wischaufsatzes und sichern Sie ihn mit dem Klettverschluss.
7. Sprühen Sie die zu reinigenden Flächen reichlich ein.
8. Wischen Sie mit dem Mikrofaserbezug über die eingesprühten Flächen, um diese zu reinigen.
9. Wiederholen Sie bei grob verschmutzten Oberflächen ggf. den Vorgang. Bei sehr starker Verschmutzung sollten Sie auch den Mikrofaserbezug zwischenzeitlich ausspülen oder wechseln.

Absaugen

1. Drücken Sie den Ein-/Aus-Schalter **6**.
Die Kontrollleuchte **5** leuchtet rot.
2. Führen Sie die Abziehlippe des Absaugaufsatzes **1** langsam von oben nach unten über die nasse Fläche.
Halten Sie dabei das Gerät parallel zur abziehenden Fläche. Nur dann liegt die Abziehlippe im richtigen Winkel auf.
Die Feuchtigkeit wird abgezogen und dabei in den Wassersammelbehälter **4** gesaugt.
3. Setzen Sie die Abziehlippe wieder oben an, wenn Sie eine Bahn trocken gezogen haben.
4. Schalten Sie das Gerät aus (erneut Ein-/Aus-Schalter drücken) wenn die Fläche trocken ist.
Die Kontrollleuchte erlischt.
5. Entfernen Sie ggf. Streifen oder Feuchtigkeitsreste mit einem trockenem Tuch.



- Schalten Sie zwischen den verschiedenen Arbeitsgängen das Gerät immer wieder aus. Sie können dann mit der Akku-Ladung länger arbeiten.
- Beachten Sie den Füllstand im Wassersammelbehälter. Ggf. müssen Sie den Wassersammelbehälter zwischendurch entleeren, siehe nächster Abschnitt.

Hinweis zum Absaugen horizontaler Flächen

Wenn Sie z. B. Bodenfliesen in fast horizontaler Position reinigen, müssen Sie von Zeit zu Zeit das Gerät kurz senkrecht halten.

In dieser Stellung fließt dann das Wasser im Gerät in den Wassersammelbehälter. Ein Ventil verhindert, dass es wieder zurückfließt.

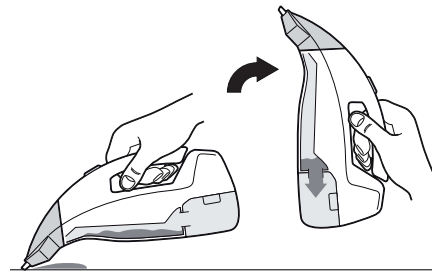

Wenn Sie das nicht machen, gelangt Wasser in den Lüfter. Sie hören dann ein surrendes Geräusch und Wasser tritt an der Geräteunterseite aus.

Entleeren

1. Schalten Sie das Gerät aus.
2. Entnehmen Sie den Wassersammelbehälter **4**, indem Sie in die Griffmulden fassen und den Behälter schräg nach vorne und unten aus dem Gerät ziehen.

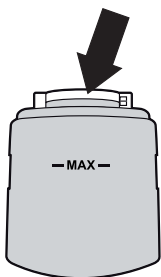

3. Drehen Sie das Rückschlagventil (siehe Pfeil) gegen den Uhrzeigersinn und nehmen Sie es ab.

4. Leeren Sie das Schmutzwasser aus.
5. Setzen Sie das Rückschlagventil wieder in den Wasserbehälter und drehen Sie es bis zum Anschlag im Uhrzeigersinn.
 - Das Rückschlagventil kann nur in einer Stellung richtig aufgesetzt werden.
 - Aussparungen und Haltenasen müssen passgenau ineinander greifen.
6. Setzen Sie den Wassersammelbehälter wieder ein.

Reinigen



Gefahr

Stellen Sie sicher, dass das Gerät ausgeschaltet und vom Ladegerät getrennt ist.



Achtung

Verwenden Sie zum Reinigen keine aggressiven chemischen Reinigungsmittel, Scheuermittel, harte Schwämme o. ä.

Sprühflasche reinigen

1. Entfernen Sie den Wischaufsatz **9**, indem Sie ihn etwas nach vorne drücken und nach oben abziehen.
2. Öffnen Sie die Sprühflasche und leeren Sie sie aus.
3. Nehmen Sie den Mikrofaserbezug **15** ab.
4. Wischen Sie alle Teile der Sprühflasche mit einem feuchten Tuch ab. Bei Bedarf verwenden Sie ein mildes Reinigungsmittel.

Mikrofaserbezug waschen

- Reinigen Sie die Mikrofaserbezüge **15** mittels Handwäsche.

Die Mikrofaserbezüge..

- .. nicht bleichen,
- .. nicht auswringen,
- .. nicht im Trockner trocknen,
- .. nicht bügeln.

Gerät reinigen

Für eine gründliche Reinigung müssen Sie das Gerät auseinanderbauen.

1. Drücken Sie die Taste **2** und ziehen Sie Absaugaufsatz **1** vom Gerät ab.
2. Reinigen Sie den Absaugaufsatz mit einem weichen, leicht angefeuchteten Tuch. Verwenden Sie ggf. zusätzlich ein mildes Reinigungsmittel.
3. Entnehmen Sie den Wassersammelbehälter **4**, indem Sie in die Griffmulden fassen und den Behälter schräg nach vorne und unten aus dem Gerät ziehen.
4. Spülen Sie den Wassersammelbehälter mit frischem Wasser aus und lassen Sie ihn danach trocknen.
5. Säubern Sie das Gerätegehäuse von außen mit einem weichen, leicht angefeuchteten Tuch. Verwenden Sie ggf. zusätzlich ein mildes Reinigungsmittel.
6. Lassen Sie alle Teile trocknen, bevor Sie das Akku-Fensterreinigungsgerät wieder zusammenbauen.
7. Lagern Sie den Fensterreiniger aufrecht an einem trockenen und frostfreien Platz.
8. Lagern Sie den Absaugaufsatz mit Abziehlippe so, dass sie nicht belastet wird und keine Druckstellen bekommt.

Entsorgen



Altgeräte dürfen nicht im normalen Hausmüll entsorgt werden. Entsprechend Richtlinie 2012/19/EU ist das Gerät am Ende seiner Lebensdauer einer

geordneten Entsorgung zuzuführen. Dabei werden im Gerät enthaltene Wertstoffe der Wiederverwertung zugeführt und die Belastung der Umwelt vermieden.

Geben Sie das Altgerät an einer Sammelstelle für Elektroschrott oder einem Wertstoffhof ab.

Entsorgen Sie auch die Verpackungsmaterialien umweltgerecht, indem Sie diese sortenrein in die bereitgestellten Sammelbehälter geben. Wenden Sie sich für nähere Auskünfte an Ihr örtliches Entsorgungsunternehmen oder Ihre kommunale Verwaltung.

Entnehmen Sie vor der Entsorgung den Akku aus dem Gerät und entsorgen Sie ihn separat.

Batterien und Akkus gehören nicht in den Hausmüll. Jeder Verbraucher ist gesetzlich verpflichtet, Batterien und Akkus bei einer Sammelstelle seiner Gemeinde, seines Stadtteils oder im Handel abzugeben.



Alle Batterien und Akkus können dadurch einer umweltschonenden Entsorgung zugeführt werden. Batterien und Akkus, die Schadstoffe enthalten, sind durch dieses Zeichen und durch chemische Symbole gekennzeichnet (Pb für Blei).

Akku ausbauen

Nach dem Ausbau des Akkus kann das Fensterreinigungsgerät nicht mehr verwendet werden.



Bevor Sie das Gerät entsorgen, muss das Akkupack ausgebaut werden.

1. Lassen Sie den Fensterreinger so lange eingeschaltet, bis der Akku erschöpft ist.
2. Schrauben Sie die Kreuzschlitz-Schrauben heraus, mit denen die beiden Hälften des Fensterreinigers zusammengeschraubt sind.
3. Trennen Sie die Gerätehälften.
4. Nehmen Sie das Akkupack so weit es geht heraus und durchtrennen Sie die Anschlussdrähte mit einem geeigneten Werkzeug.
5. Entnehmen Sie das Akkupack und entsorgen Sie es umweltschonend.

Störung und Abhilfe

Fehler	Mögliche Ursachen und Abhilfe
Keine Funktion.	- Akku vollständig aufgeladen? - Ladegerät noch angeschlossen? Entfernen Sie das Ladekabel.
Wasser wird schlecht aufgenommen.	- Führen Sie die Abziehlippe langsam von oben nach unten über die nassen Fläche, nicht seitlich. - Achten Sie auf den richtigen Winkel. Das Gerät sollte parallel zur Arbeitsfläche bewegt werden.
Ein surrendes Geräusch ist zu hören und Wasser tritt an der Geräte-Unterseite aus.	- Halten Sie das Gerät kurz senkrecht, damit das Wasser im Gerät in den Wassersammelbehälter laufen kann.

Technische Daten

Akku:	Li-Ion 2200mAh; 3,7V
Betriebsdauer:	Die Betriebsdauer mit vollständig geladenem Akku beträgt ca. 45 Minuten.
Ladegerät	
Typ:	DK5-050-0800-EU
Eingangsspannung:	100-240V, 50-60Hz, 200mA
Ausgangsspannung:	5V  800mA
Schutzklasse:	II 
Mikrofaserbezug:	Material : 85% Polyester / 15% Nylon

Da unsere Produkte ständig weiterentwickelt und verbessert werden, sind Design- und technische Änderungen möglich.

Diese Bedienungsanleitung kann auch als pdf-Datei von unserer Homepage www.gt-support.de heruntergeladen werden.

Konformitätserklärung

Die Konformität des Produktes mit den gesetzlich vorgeschriebenen Standards wird gewährleistet.

Die vollständige Konformitätserklärung finden Sie im Internet unter www.gt-support.de.



Mit diesem Symbol gekennzeichnete Produkte erfüllen alle anzuwendenden Gemeinschaftsvorschriften des Europäischen Wirtschaftsraums.



Das Siegel „Geprüfte Sicherheit“ (GS-Zeichen) bestätigt, dass dieser Artikel den Anforderungen des deutschen Produktsicherheitsgesetzes entspricht.



Globaltronics Service Center
c/o teknihall Benelux bvba
Brusselstraat 33
2321 Meer
België/Belgique/Belgien

Verkocht door: (Geen serviceadres!)
Fabriqué pour : (Ce n'est pas l'adresse du SAV !)
Vertrieben durch: (keine Serviceadresse!)

Globaltronics GmbH & Co. KG
Domstr. 19
20095 Hamburg, Germany