

AMBIANO®

Ijsblokjesmachine

GT-EWM-05



GTIN: 4070757050050

ORIGINELE GEBRUIKSAANWIJZING



AN: NL 2003021044372
23/2026
PO51033546

Inhoud

Veiligheid.....	2
Inhoud levering.....	6
Onderdelen en bedieningselementen.....	7
Aanwijzingen over hygiëne en restwater.....	8
Werkingsprincipe	8
Inbedrijfstelling.....	8
Grondige reiniging uitvoeren	9
Ijsblokjes maken.....	9
a) a) Water bijvullen.....	9
b) Productie starten	9
c) Ijsblokjes verwijderen	10
d) Na gebruik.....	11
Overige.....	11
Reinigen.....	12
Transport en opslag.....	14
Oplossen van problemen.....	15
Technische gegevens.....	15
Conformiteitsverklaring.....	16
Afvoeren	16
Garantiekartaat	17

**BELANGRIJKE INSTRUCTIES:
BEWAAR DEZE VOOR TOEKOMSTIG GEBRUIK.**

**WACHT NA HET INSTALLEREN VAN HET APPARAAT MINIMAAL
2 UUR VOORDAT U HET AANSLUIT EN INSCHAKELT.**

Veiligheid

De handleiding lezen en bewaren



Lees de volgende aanwijzingen aandachtig door en bewaar deze gebruiksaanwijzing, voor het geval u later iets wilt nalezen. Als u het artikel aan iemand anders doorgeeft, doe er dan ook deze gebruiksaanwijzing bij.

Legenda

De volgende symbolen en signaalwoorden worden in deze gebruiksaanwijzing, op het artikel of op de verpakking gebruikt.

WAARSCHUWING!

Dit signaalsymbool/signaalwoord duidt op een gevaar met een gemiddeld risiconiveau, dat, indien niet vermeden, kan leiden tot de dood of een ernstig letsel.

VOORZICHTIG!

Dit signaalsymbool/signaalwoord duidt op een gevaar met een laag risiconiveau, dat, indien niet vermeden, kan leiden tot licht of matig letsel.

OPMERKING!

Dit signaalsymbool/signaalwoord waarschuwt voor mogelijke materiële schade.



Dit symbool geeft u nuttige aanvullende informatie over het gebruik.



Conformiteitsverklaring: Producten met dit symbool voldoen aan alle Gemeenschapsvoorschriften van de Europese Economische Ruimte die toegepast moeten worden.



Geteste veiligheid: Producten met dit symbool voldoen aan de eisen van de Duitse productveiligheidswet (ProdSG).



Waarschuwing: Brandgevaar/
Ontvlambare materialen

Gebruik volgens de voorschriften

Deze ijsblokjesmachine is bestemd voor het maken van ijsblokjes in huishoudelijke hoeveelheden. De machine is uitsluitend bedoeld voor privégebruik en is niet geschikt voor de volgende toepassingen:

- in personeelskeukens in winkels, kantoren en andere commerciële ruimtes,
- in landbouwbedrijven,
- door klanten in hotels, motels en andere soortgelijke accommodaties,
- in bed & breakfasts.

WAARSCHUWING: Alleen vullen met drinkwater.

De ijsblokjesmachine is niet geschikt voor aansluiting op een externe watervoorziening.

Gebruik de ijsblokjesmachine alleen zoals beschreven in deze gebruiksaanwijzing. Elk ander gebruik geldt als niet-reglementair en kan tot materiële schade en zelfs tot persoonlijk letsel leiden. De ijsblokjesmachine is geen kinderspeelgoed. De fabrikant of leverancier aanvaardt geen aansprakelijkheid voor schade veroorzaakt door niet-reglementair of onjuist gebruik.

- Voer de machine aan het einde van zijn levensduur af in overeenstemming met de lokale voorschriften, aangezien deze ontvlambare drijfgas- en koelmiddelen bevat.
- **WAARSCHUWING:** Plaats geen draagbare stekkerdozen of draagbare netvoedingen aan de achterkant van de machine.
- **WAARSCHUWING:** Houd de ventilatieopeningen in de behuizing van de machine of in de inbouwconstructie vrij van obstakels.

- **WAARSCHUWING:** Gebruik geen andere mechanische voorzieningen of middelen dan die welke door de fabrikant worden aanbevolen om het ontdooiproces te versnellen.
- **WAARSCHUWING:** Beschadig het koelmiddelcircuit niet.
- **WAARSCHUWING:** Gebruik geen elektrische apparaten in de voedselcompartimenten van dit apparaat, tenzij deze door de fabrikant zijn aanbevolen.
- Het isolatiemiddel dat voor dit apparaat wordt gebruikt, is brandbaar. Om mogelijke schade aan het milieu of de menselijke gezondheid door ongecontroleerde verwijdering te voorkomen, moet u dit apparaat op de juiste wijze afvoeren om duurzaam hergebruik van grondstoffen en correcte verwerking van het brandbare isolatiemateriaal te garanderen. U mag dit apparaat alleen afvoeren door het in te leveren bij een openbaar inzamelpunt. Neem contact op met uw gemeente of het dichtstbijzijnde inzamelpunt voor gedetailleerde informatie over de juiste manier om dit apparaat af te voeren.
- Bewaar geen brandbare voorwerpen zoals spuitbussen met ontvlambaar drijfgas in het apparaat.

Veiligheidsinstructies

WAARSCHUWING!

Gevaar voor een elektrische schok!

Een onjuiste elektrische installatie, te hoge netspanning en een onjuiste behandeling van een elektrisch apparaat kunnen leiden tot een elektrische schok

- Om ijsblokjes te maken, wordt het binnenste van het apparaat gevuld met water. Dompel het apparaat zelf, het

netsnoer en de stekker echter nooit onder in water of een andere vloeistof, omdat anders gevaar voor elektrische schokken bestaat.

- Gebruik het apparaat niet in een vochtige omgeving of in een omgeving met een hoge luchtvochtigheid.
- Sluit het apparaat aan op een correct geïnstalleerd stopcontact waarvan de spanning overeenkomt met de „Technische gegevens“.
- Zorg ervoor dat het stopcontact goed bereikbaar is, zodat u indien nodig snel de stekker uit het stopcontact kunt halen.
- Gebruik het apparaat niet als het apparaat, het netsnoer of de stekker beschadigd zijn of als het apparaat is gevallen.
- Zorg ervoor dat de netsnoer niet beschadigd raakt door scherpe randen of hete voorwerpen.
- Bedien de machine niet met natte handen.
- Haal de stekker uit het stopcontact wanneer u de machine niet gebruikt, voordat u de machine reinigt, verplaatst of opbergt, en wanneer er tijdens het gebruik een storing optreedt of bij onweer. Trek daarbij altijd aan de stekker, niet aan het netsnoer.
- Wikkel het netsnoer niet om de machine.
- Gebruik geen verlengkabel.
- Breng geen wijzigingen aan de machine of aan het netsnoer aan. Laat reparaties alleen door een gespecialiseerde werkplaats uitvoeren. Let ook op de bijgevoegde garantievoorwaarden.
- Als de machine, het netsnoer of de netstekker beschadigd zijn, moet u deze door de fabrikant of een gespecialiseerde werkplaats laten repareren om gevaren te voorkomen.

- Gebruik de machine niet in de buurt van badkuipen, zwembaden, douchebakken of andere reservoirs die water bevatten. Gevaar voor een elektrische schok!
- Als het netsnoer van deze machine beschadigd raakt, moet dit worden vervangen door de fabrikant of zijn klantenservice of een gelijkwaardig gekwalificeerd persoon om gevaren te voorkomen.
- Wikkel het netsnoer niet rond de machine of onderdelen ervan. Als er een kabelproller aanwezig is, gebruik deze dan. Door onjuist oprollen kan de kabelisolatie beschadigd raken en bestaat er gevaar voor elektrische schokken.

WAARSCHUWING!

Risico's voor kinderen en personen met verminderde lichamelijke, zintuiglijke of verstandelijke capaciteiten (bijvoorbeeld gedeeltelijk gehandicapte personen, oudere personen met een beperking van hun lichamelijke en verstandelijke capaciteiten) of een gebrek aan ervaring en kennis (bijvoorbeeld oudere kinderen).

- Deze machine kan worden gebruikt door personen met lichamelijke, zintuiglijke of verstandelijke beperkingen of ontoereikende ervaring en/of kennis, als toezicht op hen wordt gehouden of als zij instructies hebben ontvangen betreffende het veilige gebruik van de machine en de daaruit voortvloeiende gevaren begrijpen.
- Kinderen mogen niet met de machine spelen. Reiniging en onderhoud voor de gebruiker mogen niet door kinderen zonder toezicht worden uitgevoerd.

- Houd kinderen jonger dan 3 jaar uit de buurt van de machine, tenzij ze voortdurend worden begeleid.
- Kinderen jonger dan 8 jaar mogen de stekker niet in het stopcontact steken, het apparaat niet bedienen, het apparaat niet schoonmaken en/of geen onderhoud uitvoeren.
- Houd kinderen uit de buurt van verpakkingsmateriaal. Bij inslikken van verpakkingsmateriaal en kleine onderdelen bestaat er verstikkingsgevaar. Zorg er ook voor dat de verpakkingzak niet over het hoofd wordt getrokken.

WAARSCHUWING!

Gevaar voor letsel!

Schroef de machine los nadat u deze heeft verwijderd.

- Tijdens de ijsproductie worden de koelementen in de machine erg koud. Raak deze onderdelen niet aan. Anders bestaat er gevaar voor letsel door vastvriezen.

OPMERKING!

Gevaar voor schade!

Schroef het apparaat los als het beschadigd is.

- **WAARSCHUWING:** Alleen vullen met drinkwater.
- Plaats de machine na het transport en vóór het eerste gebruik op de gewenste locatie en laat hem eerst minimaal 2 uur uitgeschakeld staan, zodat het koelmiddel kan bezinken. Anders kan de compressor beschadigd raken. Zet de machine daarbij op een vlakke ondergrond.

- Laat de machine ook enkele uren staan als u deze van een koude naar een warme ruimte verplaatst, voordat u de machine inschakelt.
- Draai de machine niet ondersteboven, omdat dit de compressor kan beschadigen.
- Bij het maken van ijs geeft de machine warmte af en heeft hij voldoende toevoer van frisse lucht nodig. Als de warmte niet goed kan worden afgevoerd, bestaat het gevaar dat de machine oververhit en beschadigd raakt.
- Let er daarom op ...
 - ... dat de apparaatopeningen niet afgedekt zijn en vrij en schoon zijn. Steek in geen geval voorwerpen in de openingen.
 - ... dat er rondom de machine een vrije ruimte van minimaal 15 cm overblijft.
 - ... dat de machine op een hittebestendig oppervlak staat.
- Gebruik de machine niet langer als deze is gevallen, als de kunststof onderdelen van de machine scheuren of barsten vertonen of vervormd zijn. Dit geldt ook als de machine vervormd is geraakt of lek is.

Productieresten!

Productiegerelateerde resten die niet geschikt zijn voor consumptie kunnen aanwezig zijn op of in alle onderdelen van het artikel.

Onderdelen die in contact kunnen komen met levensmiddelen, dienen te worden gecontroleerd en zorgvuldig gereinigd vóór het eerste gebruik

Inhoud levering

- Ijsblokjesmachine met accessoires
- Gebruiksaanwijzing met garantie

Onderdelen en bedieningselementen (volgende pagina)

- 1 Transparant deksel
 - 2 Bedieningspaneel
 - 3 ijsblokjesmandje
 - 4 Afsluitdop
 - 5 Ijsschep
 - 6 Ventilatiesleuven
 - 7 Vrieseenheid met koelstaven
- A** POWER: het apparaat wordt van stroom voorzien
- B** ADD WATER: waterreservoir is leeg (zie "Water bijvullen")
- C** L/S: geselecteerde ijsblokjesgrootte
L(arge) = groot, S(mall) = klein
- D** ICE FULL: de ijsbak is vol (zie „Ijs-
blokjes verwijderen“)
- E** SELECT: grootte van de ijsblokjes selecteren
- F** ON/OFF: ijsbereiding starten/
stoppen
Reinigingsprogramma selecteren

Onderdelen en bedieningselementen

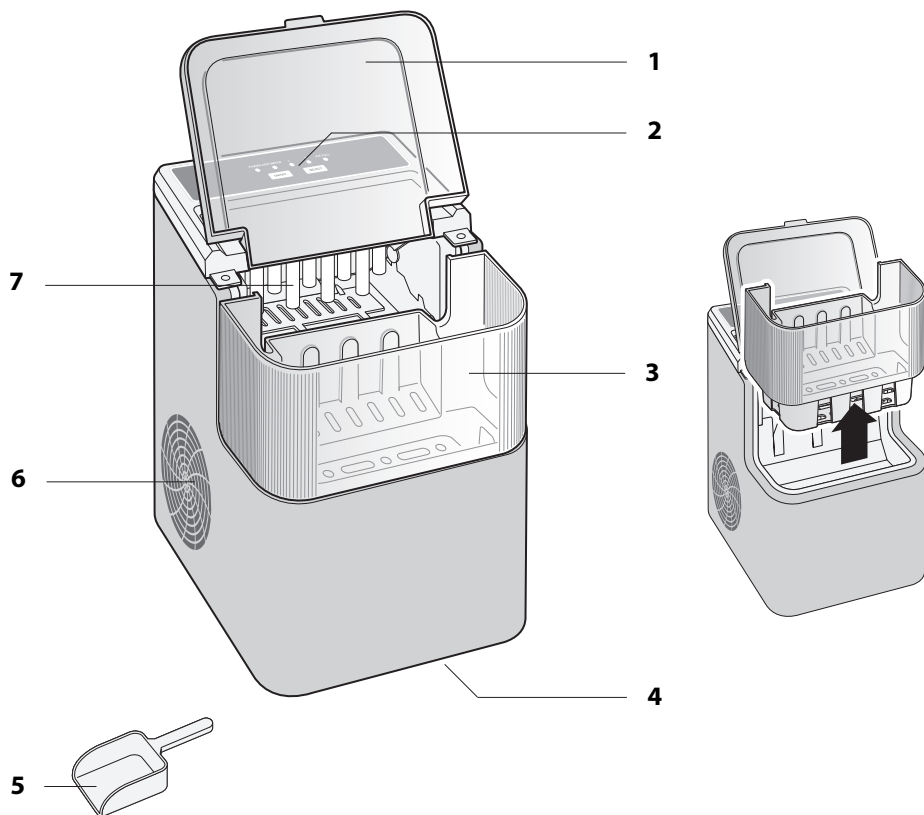

Bedieningspaneel

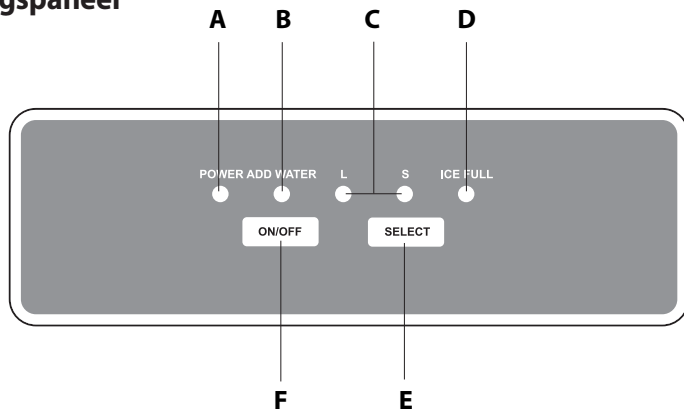

Aanwijzingen over hygiëne en restwater

- Reinig regelmatig de oppervlakken die in contact komen met voedsel en toegankelijke afvoersystemen.
- Als u het deksel gedurende langere tijd open laat staan, kan dit leiden tot een aanzienlijke stijging van de temperatuur in de machine. Open daarom het deksel altijd slechts kort.
- Ook als het waterreservoir leeg is, blijft er een kleine hoeveelheid water in de machine achter.
- Het water moet 1x per dag of wanneer u de machine gedurende langere tijd niet meer gebruikt, worden afgetapt.
- Om besmetting van voedsel te voorkomen, dient u het volgende in acht te nemen:
 - Reinig de watertanks als ze 48 uur niet zijn gebruikt.
 - Als het koelapparaat gedurende langere tijd leeg blijft, schakel de machine dan uit, laat het ontdooien, reinig en droog het. Laat het deksel open om schimmelvorming in de machine te voorkomen.

Werkingsprincipe

Om ijsblokjes te maken, wordt het waterreservoir met water gevuld. Nadat de machine is aangesloten op de stroomvoorziening en is ingeschakeld, worden de koelstaven in contact gebracht met het water. Na enkele minuten vormen zich laag voor laag de ijsblokjes aan de ijsskoude koelstaven.

Zodra de ijsblokjes aan de koelstaven klaar zijn en "in vorm" bevroren zijn, verwarmt het hete koelmiddelgas in de machine de

koelstaven heel kort, waardoor de ijsblokjes loskomen en naar beneden vallen. Dit proces wordt „afsmelten“ genoemd.

Een schuif duwt de afgewerkte ijsblokjes in de ijsblokjesmand en het productieproces van de volgende ijsblokjes begint automatisch opnieuw.

Inbedrijfstelling

De machine uitpakken en installeren



- De ijsblokjesmachine is lastig te hanteren. Laat u bij het uitpakken en opstellen eventueel helpen door een tweede persoon.
 - Pak de machine niet bij het deksel vast, maar aan de zijkanten.
1. Plaats de machine op een horizontaal, vlak, trillingsvrij en hittebestendig oppervlak.
 - De omgevingstemperatuur moet tussen 10 °C en 32 °C liggen.
 - De afstand naar achteren en naar de zijkanten moet minimaal 15 cm bedragen.
 2. Verwijder alle verpakkingsmaterialen.

Leveringsomvang controleren

1. Controleer of alle onderdelen aanwezig zijn.
2. Controleer of de machine of accessoires schade vertonen. Als dit het geval is, gebruik de ijsblokjesmachine dan niet. Neem contact op met de fabrikant via het op de garantiekaart aangegeven service-adres.

Grondige reiniging uitvoeren

- » Reinig alle onderdelen van de machine en de accessoires vóór het eerste gebruik zoals beschreven in het hoofdstuk „Reinigen“.

Wacht nog 2 uur voordat u de machine inschakelt en de eerste ijsblokjes maakt. Steek de stekker nog niet in het stopcontact en schakel de machine nog niet in.

Ijsblokjes maken

OPMERKING!

Gevaar voor schade!

Onjuist gebruik van de machine kan tot schade leiden..

- **WAARSCHUWING:** Alleen vullen met drinkwater.

a) a) Water bijvullen

i Hoe kouder het water dat u toevoegt, hoe sneller en energiezuiniger de ijsblokjes worden geproduceerd. Het water mag echter niet kouder zijn dan 8 °C en niet warmer dan 20 °C.

1. Open het deksel **1** van de machine.

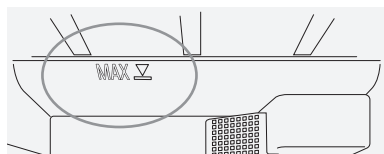
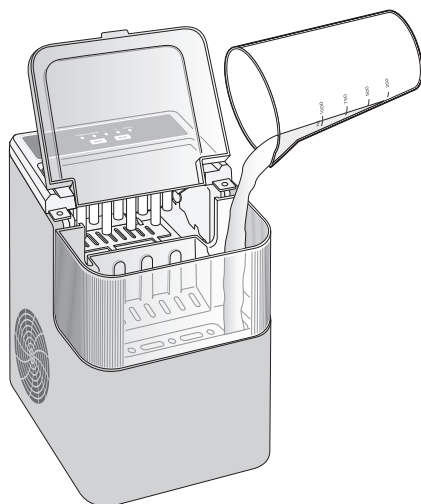

2. Vul de ijsblokjesmachine met water. Let op de MAX-markering, vul de machine niet te vol. Maximale capaciteit van de machine: ca. 1,5 liter.
3. Sluit het deksel van de machine

b) Productie starten

- i**
- Als ADD WATER brandt, is het water in het waterreservoir op en stopt de machine met het maken van ijsblokjes (zie „Water bijvullen“).
 - U kunt de machine op elk moment uitschakelen door op de ON/OFF-knop te drukken.
1. Steek de stekker in een stopcontact. Het lampje POWER knippert en bovendien brandt S of L.

2. Selecteer met de SELECT-toets de gewenste ijsblokjesgrootte:

Grotere ijsblokjes L duren wat langer om te maken dan kleine.

De kleine ijsblokjes zijn zeer geschikt voor het maken van „crush ice“. Bij een kamertemperatuur onder 15 °C moet u ook S kiezen.

3. Druk op de ON/OFF-knop om het maken van ijs te starten.

De POWER-knop brandt nu continu en de machine begint met de volautomatische productie van ijsblokjes.

Let op:

- De machine heeft enige „vertraging“, d.w.z. dat het altijd enkele seconden duurt voordat de machine reageert op het indrukken van de toetsen. Dat is normaal en geen fout.
- Door het snelle vriesproces kan het gebeuren dat de ijsblokjes er wat melkachtig uitzien, omdat de lucht die in het water is opgesloten in de ijsblokjes terechtkomt. Dit heeft echter geen invloed op de kwaliteit of de smaak van de ijsblokjes.
- Laat het deksel **1** gesloten tijdens het maken van ijsblokjes. Open het deksel alleen om de kant-en-klare ijsblokjes eruit te halen.
- Een productiecycclus duurt tussen de 7 en 10 minuten, afhankelijk van de water- en omgevingstemperatuur en de gekozen ijsblokjesgrootte.
- Om technische redenen blijven de ijsblokjes in de ijsblokjesmand niet permanent bevroren.

c) Ijsblokjes verwijderen

- De ijsblokjesmachine produceert per cyclus 9 ijsblokjes en transporteert deze vervolgens automatisch naar de ijsblokjesmand **3**.
- Zodra de mand vol is, gaat het lampje ICE FULL rood branden en stopt de machine.
- Een volle ijsblokjesmand bevat ongeveer 500 g ijs.
- De fotocel detecteert het vulniveau van de ijsmand resp. ijsblokjes die in de weg liggen. U kunt deze ijsblokjes vervolgens met de ijsschep **5** in de ijsmand doen en de machine gaat verder met een nieuwe cyclus.
- In de ijsblokjesmand worden de ijsblokjes koel bewaard, waarbij het smeltwater automatisch terugdruppelt in het waterreservoir.
- Het is raadzaam om bij het begin van het gebruik van de ijsblokjesmachine de ijsblokjes van de eerste twee cycli terug in het water onder de ijsblokjesmand te gieten. Hierdoor koelt de binnenruimte van de machine sneller af en hebben de ijsblokjes daarna de gewenste grootte.
- U kunt op elk gewenst moment ijsblokjes uitnemen. Zodra er voldoende ijsblokjes zijn uitgenomen of gesmolten, wordt de productie van ijsblokjes automatisch opnieuw gestart..

Om ijsblokjes te verwijderen::

1. Open het deksel **1**.

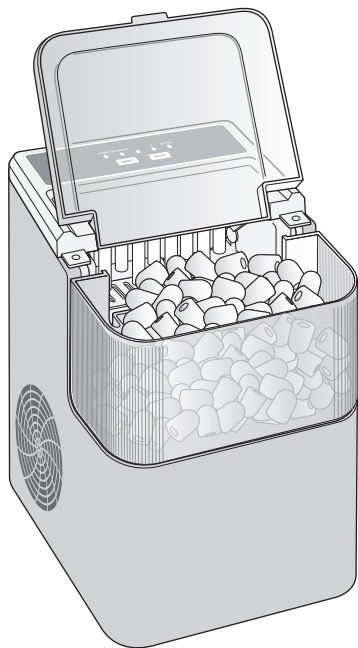

2. Haal de ijsmand eruit en maak deze leeg of haal losse ijsblokjes eruit met de ijsschep **5**.
Er kan condenswater van de ijsblokjes druppelen. Schud de mand een beetje voordat u hem er helemaal uithaalt.
3. Plaats de ijsblokjesmand terug en sluit het deksel.

d) Na gebruik

Als u geen ijsblokjes meer wilt maken:

1. Schakel de machine uit door op de ON/OFF-knop te drukken.
2. De POWER-indicator knippert.
3. Haal de stekker uit het stopcontact.
4. Laat de machine op kamertemperatuur komen.
5. Reinig de machine (zie „Reinigen“).

Overige

Water bijvullen

Als het lampje ADD WATER rood brandt, is het water in het reservoir op en wordt de ijsblokjesproductie automatisch gestopt. De tot dan toe geproduceerde ijsblokjes worden koel gehouden, maar smelten na verloop van tijd langzaam weg.

1. Druk op de ON/OFF-knop om de machine uit te schakelen.
De POWER-indicator knippert.
2. Open het deksel **1** en verwijder de ijsblokjesmand **3**.
3. Vul de gewenste hoeveelheid water bij (maar maximaal tot de MAX-markering).
4. Plaats de ijsblokjesmand terug en sluit het deksel.
5. Druk op de knop ON/OFF om de ijsblokjesproductie opnieuw te starten.

Water aftappen

OPMERKING!

Gevaar voor schade!

Onjuist gebruik van de machine kan leiden tot schade aan de machine.

- Draai de machine niet ondersteboven, omdat dit de compressor kan beschadigen. Laat het water via de opening aan de onderkant weglopen.

Het water moet 1x per dag of wanneer u de machine gedurende langere tijd niet meer gebruikt, worden afgetapt.



Als er nog grotere hoeveelheden water in de machine zitten, schep deze dan eerst met een beker of iets dergelijks eruit. Kleine hoeveelheden kunnen ook worden opgenomen met een zachte, absorberende doek.

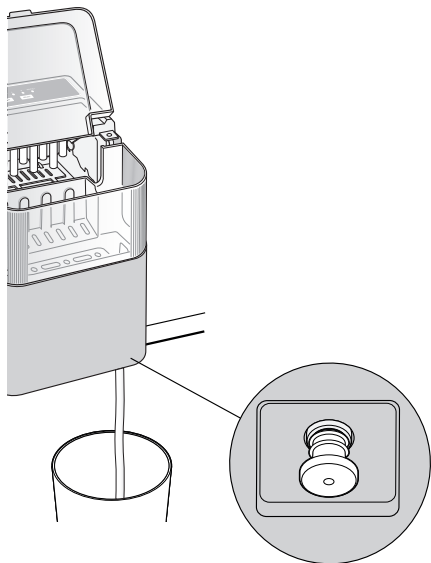

1. Zet de machine met de voorkant op een rand en zet er bijvoorbeeld een emmer onder. U kunt de machine ook boven een gootsteen plaatsen.
2. Trek de afsluitdop **4** aan de onderkant van de machine eruit. Het water loopt weg.

Zodra er geen water meer uitloopt, plaatst u de afsluitdop weer terug. Vervolgens kunt u de machine reinigen.

Reinigen

WAARSCHUWING!

Gevaar voor een elektrische schok!

Onjuist gebruik van de machine kan een elektrische schok veroorzaken.

- Haal de stekker uit het stopcontact voordat u de machine reinigt.
- Dompel de machine, het netsnoer of de stekker niet onder in water of andere vloeistoffen.

WAARSCHUWING!

Gevaar voor letsel!

Onjuist gebruik van de machine kan tot letsel leiden.

- Tijdens de ijsproductie worden de koelelementen in de machine erg koud. Raak deze onderdelen niet aan. Anders bestaat er gevaar voor letsel door vastvriezen.

OPMERKING!

Gevaar voor schade!

Onjuist gebruik van de machine kan leiden tot materiële schade.

- Reinig de machine niet met harde, krassende of schurende reinigingsmiddelen, staalwol of soortgelijke middelen. Het oppervlak kan krassen vertonen.



Zorg ervoor dat elk reinigingsmiddel na gebruik volledig wordt afgespoeld of afgeveegd. Als er resten in de machine achterblijven, heeft dit een negatieve invloed op de smaak van de uiteindelijke ijsblokjes.

1. Schakel de machine uit, trek de stekker uit het stopcontact en laat de machine op kamertemperatuur komen.
2. Controleer of er nog een grotere hoeveelheid water in de machine zit. Als dat het geval is, moet u het water laten weglopen (zie „Water aftappen“).

Ijsblokjesmand en ijsschep reinigen

1. Haal de ijsblokjesmand **3** uit de machine.
2. Reinig de ijsblokjesmand en de ijsschep **5** met de hand in mild afwaswater.
3. Droog de onderdelen grondig af.

Behuizing reinigen

- » Veeg de buitenkant van de behuizing schoon met een vochtige doek.

Reinig de machine van binnen

1. Verwijder indien nodig het water uit de binnenkant (zie „Water aftappen“).
2. Trek de zeef (zie pijl) naar boven om deze te reinigen. Reinig de zeef onder stromend water met een borstel of een doek.

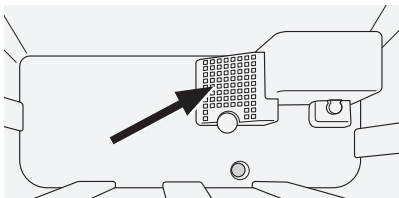

3. Bevestig de gereinigde zeef weer door deze op de twee pinnen aan de onderkant te drukken.
4. Reinig de binnenkant van de machine met een zachte doek die is gedrenkt in een mild sopje. Veeg daarna de binnenkant af met schoon water en laat

deze vervolgens volledig drogen.

5. Droog indien nodig extra af met een zachte doek.
6. Controleer of de afsluitdop weer is teruggeplaatst.

Reinigingsprogramma gebruiken

De machine heeft een eigen reinigingsprogramma. U dient dit reinigingsprogramma te gebruiken:

- wanneer het ijs niet meer vers smaakt of
- na 3-4 weken (bij veelvuldig gebruik na 1-2 weken).



- Wij raden aan om het reinigingsprogramma eerst met een mild reinigingsmiddel uit te voeren en vervolgens een tweede keer met schoon water. Hierdoor worden alle reinigingsresten verwijderd. Als reinigingsmiddel kunt u een mengsel van water en citroenzuur gebruiken. De verhouding tussen citroenzuur en water moet ongeveer 5% bedragen.
- U kunt echter ook gewoon water gebruiken. Met de toets ON/OFF kan het reinigingsprogramma op elk moment worden gestopt

1. Verwijder de ijsblokjesmand **3** en vul de ijsblokjesmachine met 0,2 l reinigingsvloeistof of water.
2. Sluit het deksel **1** en steek de stekker in een stopcontact. Het lampje POWER knippert.

3. Houd de ON/OFF-knop ongeveer 5 seconden ingedrukt totdat L en S afwisselend knipperen. Daarna wordt het reinigingsprogramma van ongeveer één minuut automatisch gestart, waarbij het reinigingsprogramma ongeveer 20 keer achter elkaar wordt doorlopen. Daarna stopt het.
4. Verwijder ten slotte het vocht uit het binnenste (zie „Water aftappen“).

Transport en opslag

Transport

OPMERKING!

Gevaar voor schade!

Onjuist gebruik van de ijsblokjesmachine kan leiden tot schade aan de machine.

- Plaats de machine na het transport op de gewenste locatie en laat deze eerst minimaal 2 uur uitgeschakeld staan, zodat het koelmiddel kan bezinken.
- Laat de machine ook enkele uren staan als u hem van een koude naar een warme ruimte verplaatst.
- Draai de machine niet ondersteboven, omdat dit de compressor kan beschadigen.
- Gebruik voor het transport indien mogelijk de originele verpakking. Deze beschermt de machine het beste.
- Laat u bij het dragen van de machine helpen door een tweede persoon. Pak de machine daarbij in geen geval vast aan het deksel.
- Vervoer de machine rechtop.

- Wacht na elk transport ongeveer 2 uur voordat u de machine weer inschakelt.

Opslag

Als u de ijsblokjesmachine gedurende langere tijd niet gebruikt:

- Reinig de machine, zie „Reinigen“.
- Laat het deksel open om schimmelvorming binnenin te voorkomen.
- Bewaar de machine op een droge plaats die niet toegankelijk is voor kinderen. U kunt de originele verpakking gebruiken als verpakking.
- Wikkel het netsnoer niet rond de machine of onderdelen ervan. Als er een kabelproller aanwezig is, gebruik deze dan. Door onjuist oprollen kan de kabelisolatie beschadigd raken en bestaat er gevaar voor elektrische schokken.

Oplossen van problemen

Probleem	Mogelijke oorzaak / remedie
Werkt niet.	<ul style="list-style-type: none">▪ Zit de stekker in het stopcontact?
Een toets/indicator op het bedieningspaneel brandt.	<ul style="list-style-type: none">▪ Zie „Onderdelen en bedieningselementen“.
Ijs kleeft aan elkaar.	<ul style="list-style-type: none">▪ Gebruik water met een temperatuur tussen 8 °C en 20 °C.
De machine werkt, maar er wordt geen ijs gemaakt.	<ul style="list-style-type: none">▪ Watertemperatuur te hoog of te laag. Gebruik water met een temperatuur tussen 8 °C en 20 °C.▪ De omgevingstemperatuur is te hoog. Zet de machine op een koelere plek.▪ De machine is defect. Neem contact op met ons servicecentrum.
Waterplas onder de machine.	<ul style="list-style-type: none">▪ Afsluitdop volledig ingestoken?

Technische gegevens

Model:	GT-EWM-05
Voedingsspanning:	220-240 V~
Netfrequentie:	50-60 Hz
Vermogen:	135 W
Beschermingsklasse:	I
Nominale stroom:	0,8 A
Inhoud ijsmand:	ca. 500 g
Tankinhoud:	ong. 1,5 Liter max.
Ijsproductie:	9 dobbelstenen per ronde (7-10 minuten)
Klimaatklasse:	SN / N / ST / T
Koelmiddel:	R600a/17 g
Afmetingen behuizing:	ong. 22,8 x 29,4 x 31 cm
Gewicht:	ong. 6 kg
Kabellengte:	ong. 150 cm
Revisienummer:	2026_01

Modus	Energie-inname (Watt)	Periode (Notulen)
Uit	0,5	0
Stand-by	-	-

Omdat onze producten voortdurend verder ontwikkeld en verbeterd worden, zijn wijzigingen in het design en technische veranderingen mogelijk. Deze gebruiksaanwijzing kan ook als pdf-bestand van onze homepage www.gt-support.de worden gedownload.

Conformiteitsverklaring

CE De conformiteit van het product met de wettelijk voorgeschreven normen wordt gegarandeerd. De volledige conformiteitsverklaring vindt u op het internet op www.gt-support.de.

Afvoeren

Verpakking afvoeren



Gooi de verpakking soort bij soort weg. Leg karton en kartonnen dozen bij het oud papier en breng folie naar de inzameling van herbruikbare materialen.

Artikel afvoeren



Oude apparaten mogen niet bij het huisvuil!

Het symbool met de doorstreepte vuilnisbak betekent dat elektrische en elektronische apparaten niet samen met het huisvuil mogen worden weggegooid. Consumenten zijn wettelijk verplicht elektrische en elektronische apparaten aan het einde van hun levensduur gescheiden van ongesorteerd huishoudelijk afval in te leveren. Dit garandeert dat de recycling op een milieuvriendelijke en grondstofbesparende manier wordt uitgevoerd.

Batterijen en accu's die niet vast in het elektrische of elektronische apparaat zijn ingesloten en die kunnen worden verwijderd zonder te worden vernietigd dienen van de apparaten te worden gescheiden voordat u het apparaat inlevert bij een inzamelpunt en naar een aangewezen verwijderingspunt brengt. Hetzelfde geldt voor lampen die uit het apparaat kunnen worden verwijderd zonder te worden vernietigd.

Eigenaars van elektrische en elektronische apparaten van particuliere huishoudens kunnen deze inleveren bij de inzamelpunten van de overheidsinstanties voor afvalbeheer of bij de door de fabrikanten of distributeurs opgezette inzamelpunten. Het inleveren van oude apparaten is gratis. In het algemeen zijn de distributeurs verplicht ervoor te zorgen dat oude apparaten kosteloos worden teruggenomen door geschikte terugnamefaciliteiten binnen een redelijke afstand ter beschikking te stellen.

Consumenten hebben de mogelijkheid een oud apparaat gratis terug te brengen naar een distributeur die verplicht is het terug te nemen indien u een gelijkwaardig nieuw apparaat met in wezen dezelfde functie koopt. Deze mogelijkheid bestaat ook voor leveringen aan een particulier huishouden.

Garantiekaart

(vanaf de aankoopdatum
(houd aankoopbewijs))

Artikel: Ijsblokjesmachine GT-EWM-05 (AN: NL 2003021044372)

Verkoper

Verkocht door ALDI-filiaal:
Straat.:
Postcode/plaats:

Koper

Naam van de koper:	
Straat.:	
Postcode/plaats:	Telefoonnr.:
E-mail: (Voor statusmeldingen in verband met reparatie)	Handtekening:

Geachte klant

Onze producten zijn aan een strenge kwaliteitscontrole onderworpen. Wanneer desondanks een van onze producten onverhoopt niet naar behoren functioneert, dan verzoeken wij u contact op te nemen met ons servicebedrijf. U kunt ons telefonisch bereiken via onderstaand telefoonnummer. Wij zijn u graag van dienst.



**Globaltronics Service Center, c/o teknihall Benelux bvba,
Brusselstraat 33, 2321 Meer, België**

Klantenservice: 0900 / 44 666 44 (tegen lokaal tarief) • Mail: gt-support@teknihall.be

Ook kunt u met het product teruggaan naar één van de ALDI-filiaalen. Op uw verzoek kan ALDI de garantieafwikkeling voor u verzorgen. Ten aanzien van het door u bij ALDI gekochte product heeft u recht op garantie conform de onderstaande bepalingen, zulks onverminderd eventuele overige u toekomende rechten:

1. U kunt tot drie jaar na aankoopdatum aanspraak maken op garantie. De garantie is beperkt tot materiaal- en fabricagefouten en geeft u recht op herstel van deze gebreken of vervanging van het betreffende product zonder dat hieraan voor u kosten zijn verbonden.
2. Na constatering van het defect dient u binnen redelijke tijd een beroep te doen op de garantie. Het inroepen van enige garantie na afloop van de garantietermijn is niet mogelijk, tenzij het een gebrek betreft ten aanzien waarvan binnen bekwame tijd, doch in elk geval binnen twee maanden na afloop van de garantietermijn wordt gereclameerd.
3. U kunt het defecte product samen met uw garantiekaart en de kassabon portvrij toesturen aan het antwoordnummer van ons servicebedrijf. Wanneer het defect binnen de garantieregeling valt, ontvangt u het betreffende product gerepareerd terug of ontvangt u een nieuw product. Na reparatie of vervanging van een product begint de garantietermijn niet opnieuw te lopen. Dit geldt ook bij de verlening van aan-huis-service.

Wij wijzen u erop dat onze garantie vervalt in geval van oneigenlijk of ondeskundig gebruik van het product, in geval de voor het product geldende veiligheidsvoorschriften niet in acht zijn genomen, bij het gebruik van geweld ten aanzien van het product of in geval er reparaties of ingrepen aan het product zijn uitgevoerd door anderen dan ons servicebedrijf. Gebreken die niet (of niet langer) onder de garantiiebepalingen vallen, worden door ons servicebedrijf alleen verholpen tegen vergoeding van de hieraan verbonden kosten. Indien u hiervan gebruik wenst te maken, verzoeken wij u contact op te nemen met ons servicebedrijf. Wanneer u bij ALDI een product aanschafft, heeft u het wettelijk recht (boek 7 BW) om een deugdelijk product van ALDI te ontvangen. ALDI geeft zich rekenschap van deze wettelijke verplichting en komt deze na.

KLANTENSERVICE



0900 / 44 666 44

(tegen lokaal tarief)



gt-support@
teknihall.be

Globaltronics Service Center
c/o teknihall Benelux bvba
Brusselstraat 33
2321 MEER
BELGIË

Verkocht door (Geen serviceadres!):

Globaltronics GmbH & Co. KG

Bei den Mühren 5

20457 Hamburg

Duitsland

info@globaltronics.com