

ENVIVO



PLATENSPELER

GEBUIKERSHANDLEIDING

ENV-1596

INHOUDSOPGAVE

INTRODUCTIE.....	4
WELKOM.....	4
ALGEMENE INFORMATIE EN VEILIGHEIDSIINSTRUCTIES.....	4
INHOUD VAN DE VERPAKKING.....	4
PLATENSPELER OVERZICHT.....	5
AAN DE SLAG.....	7
VERBINDEN MET HET ELEKTRICITEITSNETWERK.....	7
RCA UIT.....	7
EEN PLAAT AF SPELEN.....	8
OPNEMEN NAAR SD KAART/USB FLASH DRIVE.....	8
AF SPELEN VANAF SD KAART/USB FLASH DRIVE.....	8
ONDERHOUD.....	9
DE CARTRIDGE VERVANGEN.....	9
DE STYLUS VERVANGEN.....	10
TIJDENS HET TRANSPORTEREN VAN DE PLATENSPELER, VERGEET NIET OM.....	10
TIPS VOOR BETERE WERKING VAN DE PLATENSPELER.....	11
SPECIFICATIES.....	11
VEELGESTELDE VRAGEN.....	11
VERWIJDERING.....	11

INTRODUCTIE

Deze Platenspeler maakt het digitaliseren van platen op vinyl een fluitje van een cent. Converteer platen direct naar een SD kaart of USB flashdrive.

WELKOM

U heeft een uitstekende keuze gemaakt met de aanschaf van dit kwaliteitsproduct van het merk EnVivo. Dankzij uw aankoop heeft u nu de zekerheid en gemoedsrust die hoort bij de aanschaf van een product dat is gefabriceerd volgens de hoogste standaarden voor functionaliteit en veiligheid, aangevuld met de hoge kwaliteitsstandaarden van Aldi.

We willen dat u volledig tevreden bent met uw aankoop. Daarom wordt dit EnVivo product geleverd met een allesomvattende 3-jarige fabrieksgarantie en uitstekende ondersteuning via onze toegewijde helplijn. We hopen dat u nog vele jaren van uw aankoop zult genieten.

Indien u technische ondersteuning nodig heeft, of in het onwaarschijnlijke geval dat uw aankoop fouten vertoont, bel onze helplijn voor directe assistentie. Productfouten geclaimd binnen de 3-jarige garantieperiode zullen kosteloos worden gerepareerd of vervangen mits u een bewijs van aankoop heeft (bewaar de kassabon!). Uw wettelijke rechten blijven van kracht. Echter, neem in acht dat de garantie niet dekt en zal vervallen indien het product moedwillig is beschadigd, verkeerd is gebruikt of uit elkaar is gehaald.

ALGEMENE INFORMATIE EN VEILIGHEIDSIINSTRUCTIES

Lees alle onderstaande veiligheidsinstructies voor dat u de Platenspeler in gebruik neemt om schade aan uw apparaat te voorkomen.

1. Het apparaat niet laten vallen, uit elkaar halen, openen, pletten, buigen, vervormen, doorboren, versnipperen, verwarmen in de magnetron, verbranden, verven of vreemde voorwerpen in het apparaat steken.
2. Stel de platenspeler niet bloot aan vocht en dompel het niet onder in vocht. Het apparaat te allen tijde drooghouden.
3. Het apparaat altijd buiten bereik van baby's en kinderen houden om gevaarlijke situaties te voorkomen.

INHOUD VAN DE VERPAKKING

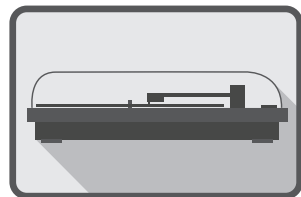

PLATENSPELER

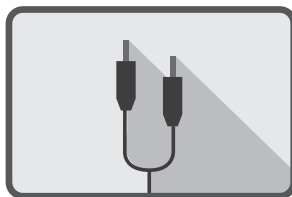

RCA KABEL

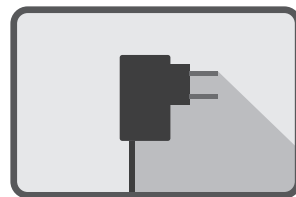

VOEDINGSADAPTER

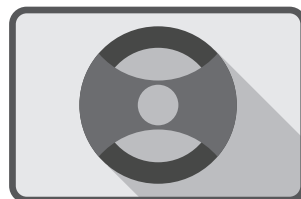

45 TPM ADAPTER

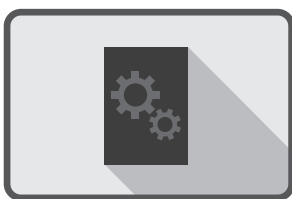

HANDLEIDING



GARANTIEKAART

PLATENSPELER OVERZICHT

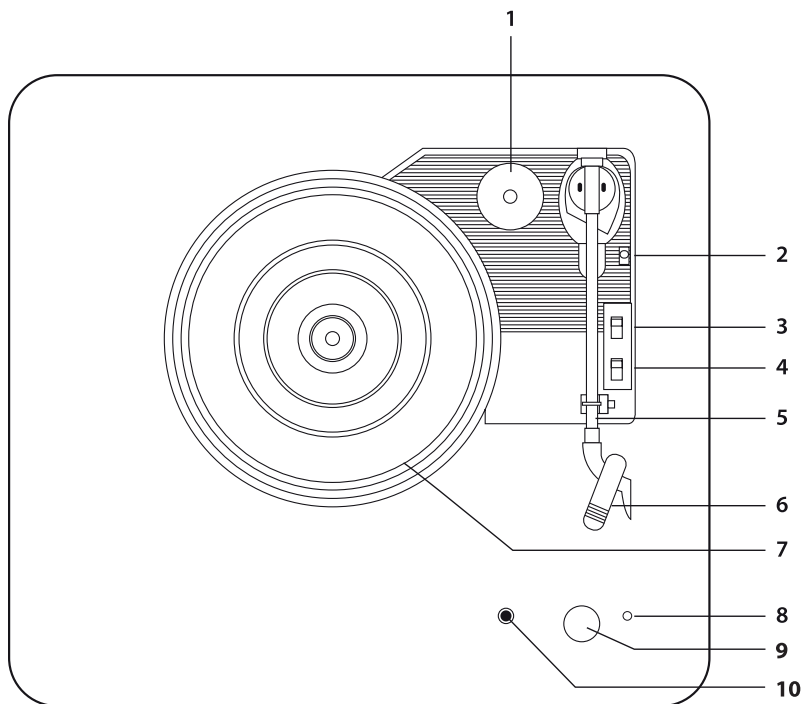

1. **45 TPM Adapter Houder** – Plaats de bijgesloten 45 TPM adapter hier wanneer niet in gebruik.
2. **Armlift** – Gebruik deze lift om de toonarm op te tillen of te laten zakken.
3. **Automatisch stoppen aan/uit** – Bedien de automatisch stoppen functie van het draaiplateau.
4. **33.3/45/78 TPM schakelaar** – Deze schakelaar bedient de TPM van het draaiplateau van de platenspeler.
5. **Toonarm** – De platenspeler wordt geleverd met een gebruiksklare voorgebalanceerde toonarm en cartridge. De toonarm kan met de hand worden opgetild en neergelaten, of met behulp van de armlift. De arm dient uit de rustpositie (op de armclip) gehaald te worden om de motor te activeren wanneer de automatisch stoppen functie is ingeschakeld.
6. **Cartridge & beschermer** – Verwijder de plastic cartridgebeschermer voordat u de cartridge op een plaat plaatst door deze naar voren te schuiven.
7. **Draaiplateau** – Plaats uw plaat hier. Gebruik de 45 TPM adapter wanneer het gat niet de juiste maat heeft.
8. **Aan/uitlampje** - Licht rood op wanneer het apparaat is ingeschakeld.
9. **Aan/uit - en volumeknop** – Draai aan de knop om de platenspeler aan/uit te zetten en om het volume van de ingebouwde luidsprekers aan te passen.
10. **3.5mm jack uitgang** - Gebruik voor hoofdtelefoon.

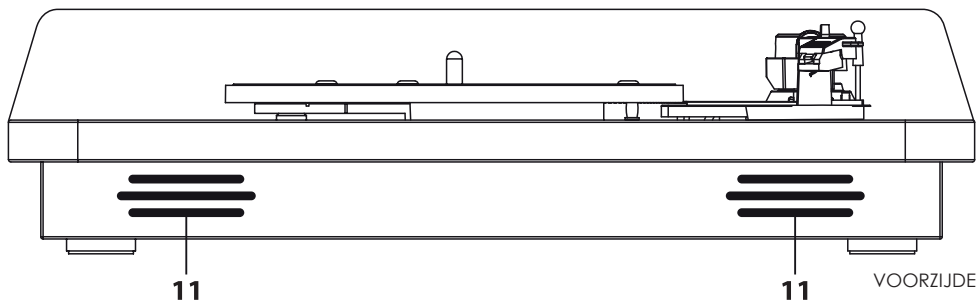

11. Luidsprekers – 2 ingebouwde luidsprekers.

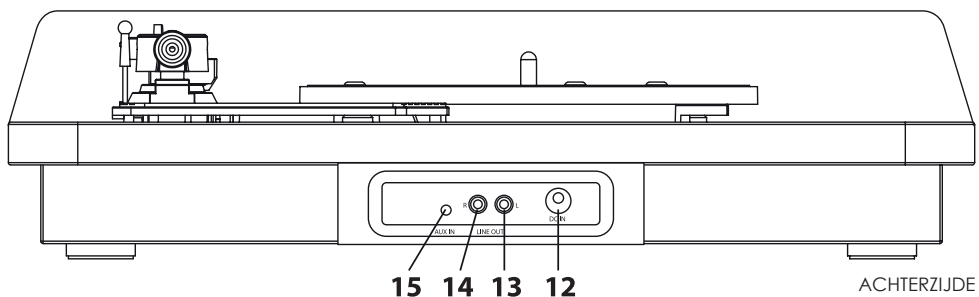

- 12. DC voeding jack.
- 13. Linker RCA uitgang.
- 14. Rechter RCA uitgang.
- 15. AUX ingang.

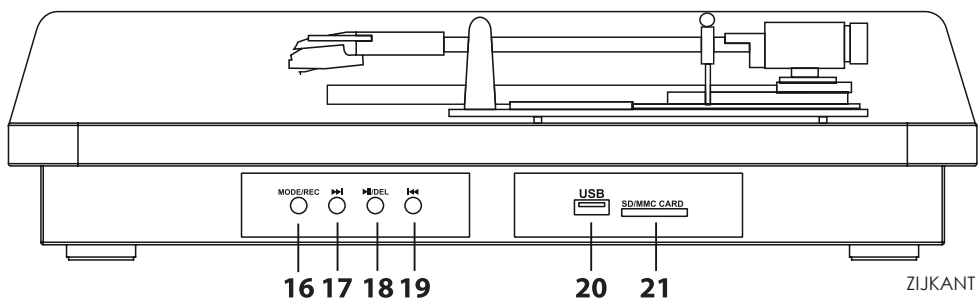

- 16. Modus/Opnemen knop
- 17. Spring naar het volgende nummer.
- 18. Pauzeren/Afspelen/Verwijderen knop.
- 19. Spring naar het vorige nummer.
- 20. USB poort
- 21. TF/SD kaartlezer

AAN DE SLAG

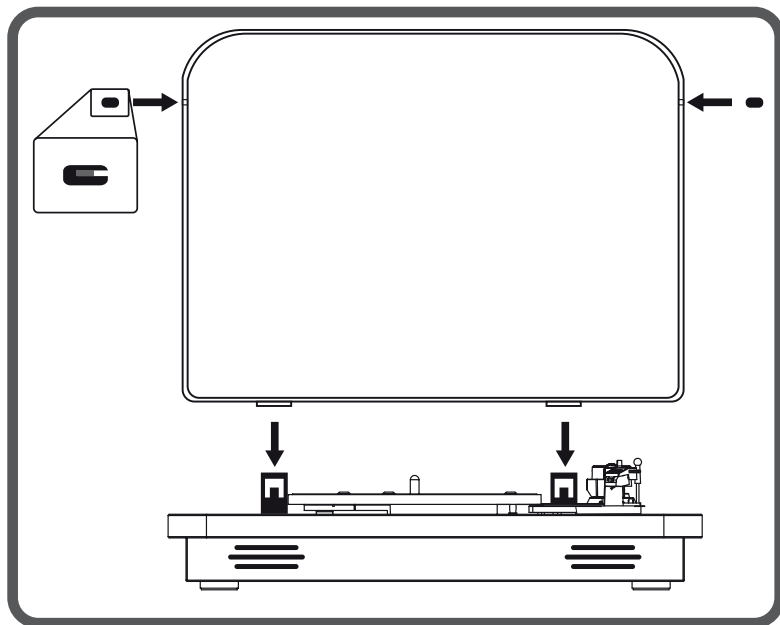

VERBINDEN MET HET ELEKTRICITEITSNETWERK

Zorg dat het netwerkvoltage in uw huis overeenkomt met het bedrijfsvoltage van het apparaat.

RCA UIT

De Platenspeler kan, met behulp van de meegeleverde RCA kabel, worden aangesloten op een versterker of luidsprekers via de RCA aansluitingen aan de achterzijde.

- De rode stekker in de rechter kanaalingang
- De witte stekker in de linker kanaalingang

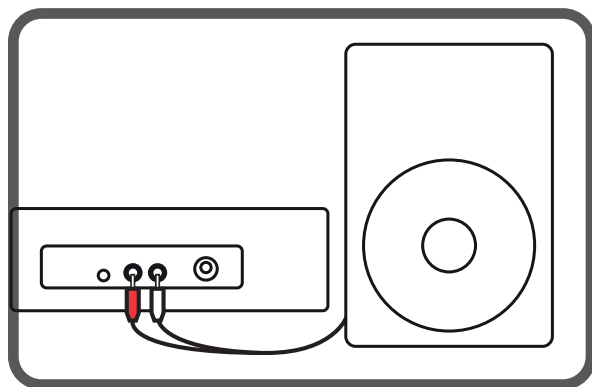

EEN PLAAT AFSPLEN

1. Open de stofkap van de platenspeler.
2. Plaats de plaat van uw keuze op de platenspeler. Indien het een 45 TPM plaat is, plaats de 45 TPM adapter op de spoel voordat u de plaat plaatst.
3. Selecteer de snelheid van de plaat: 33,3, 45 of 78 TPM afhankelijk van de plaat die u wenst af te spelen.
4. Schakel de platenspeler in door aan de POWER/VOL knop te draaien.
5. Draai de AUTO STOP knop naar de gewenste positie ON of OFF. Wanneer de knop in de ON positie staat zal de platenspeler automatisch stoppen wanneer de platenspeler wanneer de plaat is afgelopen. In de OFF positie zal de plaat niet automatisch stoppen, dit kan helpen bij het afspelen van platen die tot het einde zijn beschreven en te vroeg stoppen wanneer AUTO STOP is ingeschakeld.
6. Verwijder de bescherming van de naald.
7. Verwijder de armvergrendeling en til de arm op. U kunt de armlift gebruiken om de toonarm op te tillen en te laten zakken.
8. Plaats de cartridge voorzichtig op de plaat. De plaat zal worden afgespeeld.
9. Draai de POWER/VOL knop naar het gewenste geluidsniveau.
10. Wanneer de plaat afloopt zal het afspelen automatisch stoppen indien de AUTO STOP knop op ON staat.
11. Indien de AUTO STOP knop op OFF staat zal het draaiplateau blijven draaien nadat de plaat is afgelopen. Laat de platenspeler niet onbeheerd achter wanneer de AUTO STOP knop of OFF staat aangezien de plaat, met de naald erop, zal blijven draaien totdat u deze handmatig stopt.

Na het afspelen van een plaat, doe het volgende:

- Til de toonarm op en plaats deze in de rustpositie.
- Plaats het beschermkapje op de naald en vergrendel de toonarm.
- Schakel het apparaat uit.

OPNEMEN NAAR SD KAART/USB FLASH DRIVE

1. Schakel de platenspeler in door aan de POWER/VOL knop te draaien.
2. Steek de USB flash drive in de USB poort of steek de TF kaart (SD kaart) in de TF kaart lezer aan de zijkant van de platenspeler.
3. Om het opnemen te starten, houd de "MODE/REC" knop ingedrukt gedurende ongeveer 2 seconden. Een enkele piep zal aangeven dat het opnemen is begonnen.
4. Plaats de toonarm op de plaat.
5. Druk na afloop gedurende ongeveer 2 seconden op de "MODE/REC" knop om het opnemen te stoppen. Twee piepjes geven aan dat het opnemen is gestopt. De opname is nu opgeslagen op de USB flash drive/SD kaart.

Opmerkingen:

- Het piepgeluid is erg luid bij maximaal volume. De piepgeluiden zijn niet hoorbaar wanneer het volume is uitgeschakeld.
- Wanneer u opneemt naar de SD kaart/USB flash drive zullen de nummers worden opgeslagen in een standaard map genaamd **RECORD**.
- De opnamen zullen worden opgeslagen als WAV bestanden.

AFSPLEN VANAF SD KAART/USB FLASH DRIVE

1. Plaats een USB flash drive in de USB poort of een TF kaart in de TF kaart lezer aan de zijkant van de platenspeler.
2. Zorg dat de arm in de rustpositie staat en de AUTO STOP op OFF staat.

Nummer afspelen/pauzeren: druk op de ►||/DEL knop.

Vorige nummer afspelen: druk op de ◀◀ knop.

Volgende nummer afspelen: druk op de ►► knop.

Verwijder het huidige nummer: druk gedurende ongeveer 2 seconden op de ►||/DEL knop.

Ondersteunt het afspelen van MP3 en WAV bestanden.

Modes: Wanneer tegelijkertijd een USB flash drive en een SD card zijn geplaatst kunt u met de MODE/REC knop ook wisselen tussen de USB flash drive en de SD card.

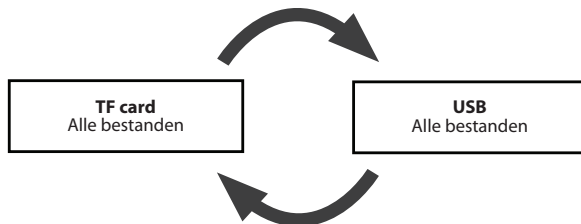

ONDERHOUD

DE CARTRIDGE VERVANGEN

Volg de stappen 1-8

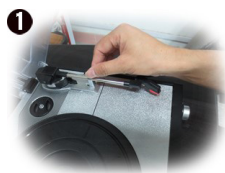

1 Druk op de armvergrendeling om de toonarm te ontgrendelen.



2 Verwijder de plastic bescherming om bij de naald te komen.



3 Verwijder voorzichtig de cartridge van de houder.



4 Verwijder de geluidsdraad van de cartridge.



Om een nieuwe cartridge te plaatsen, voer de stappen in omgekeerde volgorde uit: bevestig de geluidsdraad en plaats de cartridge voorzichtig.

DE STYLUS VERVANGEN

Volg de stappen 1-7



1 Druk op de armvergrendeling om de toonarm te ontgrendelen.



2 Verwijder de plastic bescherming om bij de naald te komen.



3 Verwijder voorzichtig de cartridge van de houder.



4 Verwijder de naald uit de cartridge.



Om een nieuwe naald te plaatsen, voer de stappen in omgekeerde volgorde uit. Plaats de nieuwe naald in de cartridge en bevestig de cartridge voorzichtig.

Opmerkingen:

- We adviseren u om de platen te reinigen met een antistatische doek om optimaal te genieten en een lange levensduur te garanderen.
- Om dezelfde reden dient de naald regelmatig vervangen te worden (ongeveer elke 250 uur).
- Stof de naald zo nu en dan af met een zeer zachte borstel gedipt in alcohol (borstel de toonarm van achteren naar voren).
- Wanneer het geluid slecht is of de muziek overslaat, probeer voorzichtig de naald omlaag te buigen zodat deze volledig contact heft met de plaat.

Druk omlaag voor maximaal contact

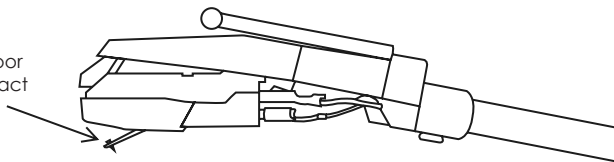

TIJDENS HET TRANSPORTEREN VAN DE PLATENSPELER, VERGEET NIET OM:

- De beschermkap op de naald te plaatsen.
- De toonarm te vergrendelen met de armvergrendeling.

TIPS VOOR BETERE WERKING VAN DE PLATENSPELER

1. Bij het openen en sluiten van het deksel van de platenspeler, wees voorzichtig til het deksel ofwel in het midden ofwel aan beide zijken vast.
2. Raak de punt van de naald niet aan met uw vingers. Voorkom contact van het draaiplateau of het uiteinde van de plaat met de naald.
3. Reinig de punt van de naald regelmatig met een zachte borstel, alleen van achteren naar voren.
4. Indien u een naaldreinigingsvloeistof moet gebruiken, doe dit met mate.
5. Reinig voorzichtig de beschermkap en behuizing met een zachte doek. Gebruik een kleine hoeveelheid van een mild reinigingsmiddel om de platenspeler en beschermkap te reinigen.
6. Gebruik nooit sterke chemicaliën of oplosmiddelen op enig onderdeel van de platenspeler.

SPECIFICATIES

- DC voeding 5V/2A
- Converteerfunctie - converteert direct naar een USB stick of SD kaart - ondersteuning van maximaal 64GB geheugen.
- Ingebouwde luidspreker met volledig bereik: 3W x 2

VEELGESTELDE VRAGEN

V: *Waarom slaat het geluid over of is het geluid slecht?*

A: Probeer voorzichtig het uiteinde van de naald te buigen zodat deze volledig contact maakt met de plaat.

A: Controleer of de kop van de toonarm correct is bevestigd aan de toonarm.

A: Controleer of de naald correct is bevestigd aan de kop van de toonarm.

V: *De platenspeler stopt met draaien voordat de platenspeler het einde van de plaat heeft bereikt.*

A: Zet de AUTO STOP knop in de OFF positie. U bent nu in staat om de hele plaat af te spelen.

V: *Afspelen of opnemen op SD/USB werkt niet zoals beschreven in de handleiding.*

A: Probeer de SD/USB te formatteren en probeer opnieuw.

Opmerkingen: Indien u problemen heeft met de naald, neem contact op met onze helplijn voor een vervanging.

VERWIJDERING



Elektrische en elektronische apparatuur (EEE) bevat materialen, delen en inhoud die gevaarlijk kunnen zijn voor het milieu en schadelijk voor de menselijke gezondheid als afval bestaande uit elektrische en elektronische apparatuur (WEEE) niet correct wordt weggegooid.

Apparaten die gemarkeerd zijn met het WEEE logo (te zien links), zouden niet met het huishoudafval weggegooid moeten worden. Neem contact op met uw lokale autoriteit op het gebied van afvalverwerking, aangezien zij in staat zullen zijn om u details te geven over de mogelijkheden voor recycling in uw omgeving.

ENVIVO



TOURNE-DISQUE

MODE D'EMPLOI
ENV-1596

SOMMAIRE

INTRODUCTION	16
BIENVENUE.....	16
INFORMATIONS GÉNÉRALES ET CONSIGNES DE SÉCURITÉ.....	16
CONTENU	16
VUE D'ENSEMBLE DU TOURNE-DISQUE.....	17
COMMENCER	19
CONNEXION SECTEUR	19
SORTIE RCA	19
JOUER UN VINYLE	20
ENREGISTREMENT SUR UNE CARTE SD / FLASH USB.....	20
LECTURE DE LA CARTE SD / CLE USB	20
MAINTENANCE.....	21
REPLACER LA CARTOUCHE	21
REPLACEMENT DU STYLET.....	22
LORSQUE VOUS TRANSPORTEZ VOTRE TOURNE-DISQUE N'oubliez PAS	22
CONSEILS POUR UNE MEILLEURE PERFORMANCE DU TOURNE-DISQUE	23
SPECIFICATIONS.....	23
FAQ	23
DISPOSITION	23

INTRODUCTION

Ce tourne-disque rend la numérisation des disques très facile. Convertissez des disques vinyle directement sur une carte SD ou un lecteur flash USB.

BIENVENUE

Vous avez fait un excellent choix en achetant ce produit de qualité de marque EnVivo. En faisant cela, vous avez maintenant l'assurance et la tranquillité d'esprit qui vient de l'achat d'un produit qui a été fabriqué selon les plus hauts standards de performance et de sécurité, soutenu par les normes de haute qualité EnVivo. Nous voulons que vous soyez complètement satisfait de votre achat, ce produit EnVivo est donc couvert par une garantie complète de 3 ans du fabricant et un excellent service après-vente grâce à notre service d'assistance téléphonique dédié. Nous espérons que vous prendrez plaisir à utiliser votre achat pour des années à venir. Si vous avez besoin de soutien technique ou si le produit présente des défauts de fabrication, nous vous prions de contacter au plus vite notre ligne d'assistance. Les revendications de produits défectueux effectuées dans la période de garantie de 3 ans seront réparés ou remplacés gratuitement à condition que vous ayez une preuve satisfaisante de l'achat (n'oubliez pas de garder votre ticket de caisse en sécurité !) Cela ne modifie pas vos droits statutaires.

Toutefois, sachez que la garantie sera nulle et non avenue si le produit se trouve avoir été délibérément endommagé, mal utilisé ou démonté.

INFORMATIONS GÉNÉRALES ET CONSIGNES DE SÉCURITÉ

Lisez toutes les consignes de sécurité ci-dessous et les instructions d'utilisation avant d'utiliser ce convertisseur USB pour éviter tout dommage à votre appareil.

1. Ne pas faire tomber, démonter, ouvrir, écraser, plier, déformer, perforer, déchiqueter, mettre au micro-ondes, incinérer, peindre ou insérer des corps étrangers dans cet appareil.
2. N'exposez pas le tourne-disque à l'humidité et ne l'immergez pas dans un liquide. Gardez-la au sec en tout temps.
3. Gardez toujours le produit hors de portée des bébés et des enfants, afin d'éviter toute situation dangereuse.

CONTENU

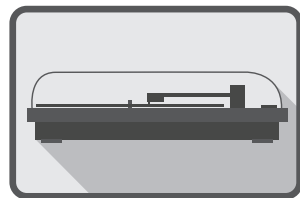

TOURNE-DISQUE

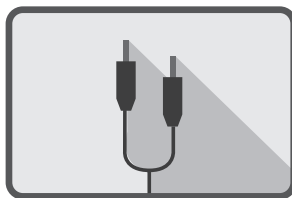

Câble RCA

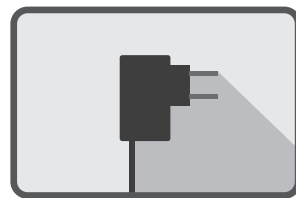

ADAPTATEUR SECTEUR

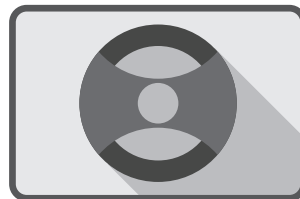

ADAPTATEUR 45 TOURS

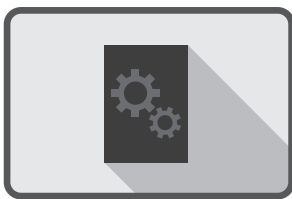

MANUEL



CARTE DE GARANTIE



VUE D'ENSEMBLE DU TOURNE-DISQUE

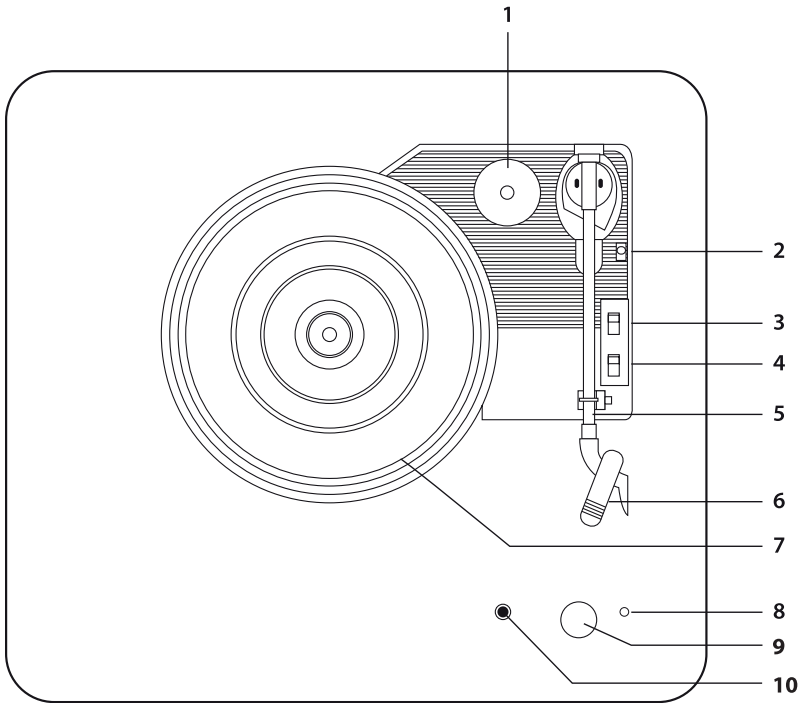

1. **Support d'adaptateur 45 tours / minute** - Placez l'adaptateur 45 tours, qui est inclus, ici lorsqu'il n'est pas utilisé.
2. **Levier** - Utilisez ce levier pour lever ou abaisser le bras de lecture.
3. **Commande d'arrêt / arrêt automatique** - contrôlez la fonction d'arrêt automatique du plateau.
4. **33.3 / 45 / 78 Commutateur de vitesse** - Ce commutateur contrôle la vitesse du plateau tournant.
5. **Bras de lecture** - Le tourne-disque est livré avec un bras de lecture et une cartouche pré-équilibrés prêts à l'emploi. Le bras de lecture peut être levé et abaissé à la main ou en utilisant le levier pour lever / abaisser. Veuillez noter que le bras de lecture doit être éloigné de la position de repos (sur la pince du bras) pour que le moteur du tourne-disque tourne si l'arrêt automatique est activé.
6. **Cartouche et protection** - Veuillez retirer la protection de cartouche en plastique avant de placer la cartouche sur un disque en le faisant glisser vers l'avant.
7. **Plateau** - Placez votre disque ici. Veuillez utiliser l'adaptateur 45 tours si la taille de la broche est incorrecte.
8. **Le voyant d'alimentation** - s'allume en rouge lorsque l'appareil est allumé.
9. **Bouton de commande d'alimentation et de volume** - Tournez le bouton pour allumer / éteindre le tourne-disque et régler le volume des haut-parleurs intégrés.
10. **Sortie jack 3,5 mm** - Utilisez pour les écouteurs.

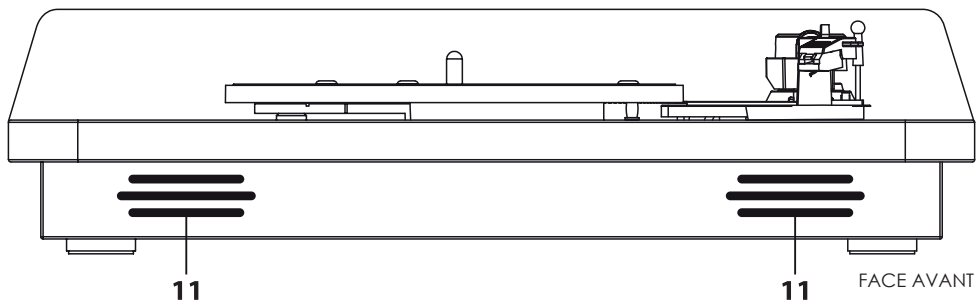

11. Haut-parleurs - 2 haut-parleurs intégrés.

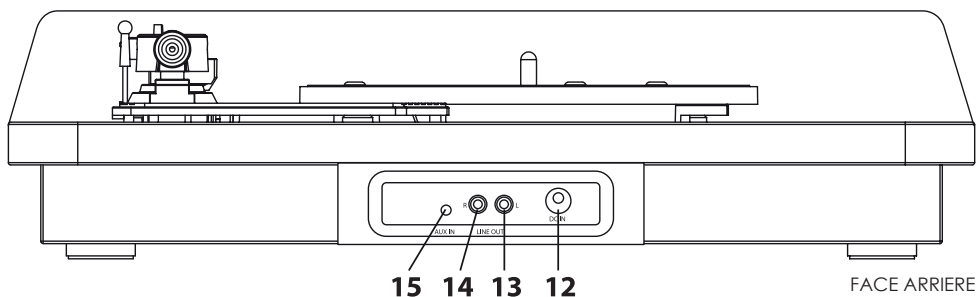

- 12. Prise d'alimentation CC.
- 13. Canal de sortie RCA gauche.
- 14. Canal de sortie RCA droit.
- 15. Entrée AUX.

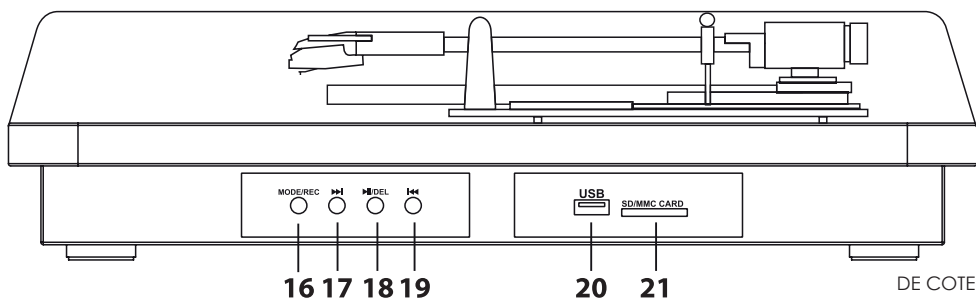

- 16. Bouton Mode / Enregistrement
- 17. Passer à la piste suivante
- 18. Bouton Pause / Lecture / Suppression
- 19. Passer à la piste précédente
- 20. Port USB
- 21. Lecteur de carte TF / SD

COMMENCER

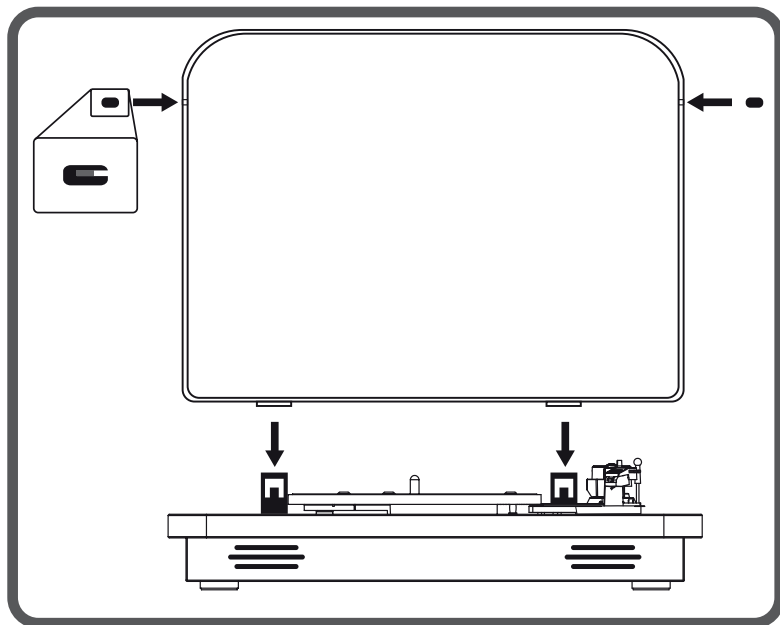
**CONNEXION SECTEUR**

Assurez-vous que la tension secteur de votre maison correspond à la tension de fonctionnement de l'unité.

SORTIE RCA

Le tourne-disque peut être connectée, à l'aide du câble RCA fourni, à l'amplificateur ou aux enceintes via des prises RCA à l'arrière.

- Câble rouge dans l'entrée du canal droit
- Câble blanc dans l'entrée du canal gauche

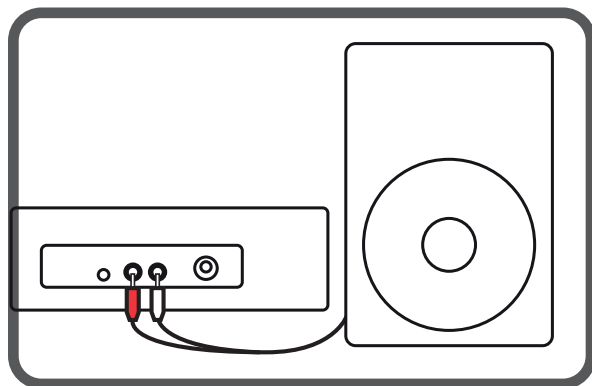

JOUER UN VINYLE

1. Ouvrez le cache-poussière sur le plateau tournant.
2. Placez le disque de votre choix sur le tourne-disque. S'il s'agit d'un enregistrement à 45 tours / minute, placez l'adaptateur à 45 tours sur la broche d'enregistrement avant de placer l'enregistrement.
3. Sélectionnez la vitesse d'enregistrement: 33,3, 45 ou 78 tours selon le vinyle à jouer.
4. Allumez le tourne-disque en tournant le bouton MARCHÉ / VOL.
5. Tournez le bouton AUTO STOP sur la fonction désirée ON ou OFF. Lorsque l'interrupteur est sur ON, le tourne-disque s'arrête automatiquement lorsque l'enregistrement est terminé. Lorsqu'il est en position OFF, il ne s'interrompt pas automatiquement, ce qui peut aider à lire un vinyle enregistré de longue durée qui ne peut pas être lu jusqu'à la fin lorsque AUTO STOP est réglé sur ON.
6. Retirez la protection du stylet.
7. Relâchez le verrou du bras de lecture et soulevez le bras de lecture. Vous pouvez utiliser le levier pour lever et abaisser le bras de lecture.
8. Placez la cartouche doucement sur le disque, et l'enregistrement sera joué.
9. Tournez le bouton MARCHÉ / VOL pour obtenir le niveau sonore désiré.
10. Lorsque les enregistrements arrivent à leur fin, l'enregistrement s'arrête automatiquement si le bouton AUTO STOP est réglé sur ON.
11. Si le bouton d'arrêt automatique est réglé sur OFF, l'enregistrement tournera complètement lorsque vous aurez terminé. Ne laissez pas le tourne-disque sans surveillance lorsque l'arrêt automatique est en position OFF car l'enregistrement, avec l'aiguille dessus, continuera à tourner jusqu'à l'arrêt manuel.

Après avoir lu un disque, procédez comme suit:

- Soulevez le bras de lecture et mettez-le en position de repos.
- Placez le capuchon de protection sur le stylet et fermez le verrou du bras de lecture.
- Éteignez l'alimentation.

ENREGISTREMENT SUR UNE CARTE SD / FLASH USB

1. Allumez le tourne-disque en tournant le bouton MARCHÉ / VOL.
2. Insérez un lecteur flash USB dans le port USB ou carte TF (carte SD) dans le lecteur de carte TF sur le côté de la plaque tournante.
3. Pour commencer l'enregistrement, appuyez sur le bouton "MODE / REC" et maintenez-le enfoncé pendant environ 2 secondes. Un seul bip indiquera que l'enregistrement a commencé.
4. Abaissez le bras de lecture sur le disque.
5. Lorsque vous avez terminé, appuyez sur le bouton "MODE / REC" et maintenez-le enfoncé pendant environ 2 secondes pour arrêter l'enregistrement. 2 bips indiquent que le recodage s'est arrêté. Le réapprovisionnement est maintenant sauvegardé sur le lecteur flash USB / carte SD.

Remarque:

- Le bip sonore est très fort lorsqu'il est au volume maximal. Les bips sonores ne peuvent pas être entendus lorsque le volume est désactivé.
- lors de l'enregistrement sur la carte SD / clé USB, les morceaux seront sauvegardés dans un répertoire par défaut nommé **RECORD**.
- Les enregistrements seront sauvegardés en tant que fichiers WAV.

LECTURE DE LA CARTE SD / CLE USB

1. Insérez un lecteur flash USB dans le port USB ou une carte TF dans le lecteur de carte TF sur le côté de la plaque tournante.
2. Assurez-vous que le bras est en position de repos et que l'arrêt automatique est en position OFF.

Lecture / pause d'une chanson: appuyez sur la touche ►|| / DEL.

Lecture de la chanson précédente: appuyez sur le bouton ◀◀.

Lecture de la chanson suivante: appuyez sur le bouton ▶▶.

Supprimer la chanson en cours de lecture: appuyez sur le bouton ►||/DEL et maintenez-le enfoncé

pendant environ 2 secondes.

Prend en charge la lecture de fichiers MP3 et WAV.

Modes: Si une clé USB et une carte SD sont connectées en même temps, appuyez sur la touche MODE / REC pour commuter entre la clé USB et la carte SD.

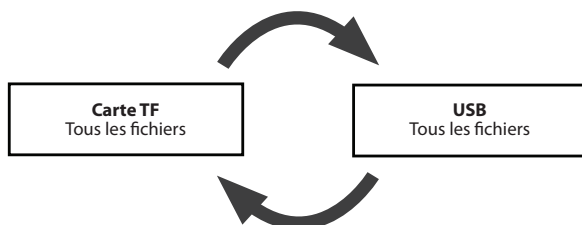

MAINTENANCE

REEMPLACER LA CARTOUCHE

Reportez-vous aux figures 1-8

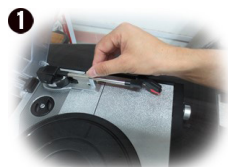

1 Poussez le verrou du bras pour libérer le bras de lecture.



2 Retirez le capuchon en plastique pour accéder au stylet.



3 Séparez légèrement la cartouche de la douille.



4 Retirez la ligne audio de la cartouche.



5 Pour installer une nouvelle cartouche, effectuez les actions suivantes: Insérez la sortie audio en conséquence et installez délicatement la cartouche.



REPLACEMENT DU STYLET

Reportez-vous aux figures 1-7

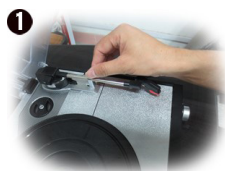

1 Poussez le verrou du bras pour libérer le bras de lecture.



2 Retirez le capuchon en plastique pour accéder au stylet.



3 Séparez légèrement la cartouche de la douille.



4 Séparez le stylet de la cartouche.



Pour installer un nouveau stylet, effectuez les opérations suivantes: Montez le nouveau stylet sur la cartouche et installez délicatement la cartouche.

Notes:

- Nous vous conseillons de nettoyer vos dossiers avec un chiffon antistatique pour en profiter au maximum et assurer leur durabilité.
- Nous soulignons également que pour la même raison, votre stylet doit être remplacé périodiquement (environ toutes les 250 heures)
- Dépoussiérez le stylet de temps en temps avec une brosse très douce trempée dans de l'alcool (en brossant la tête du bras d'avant en arrière)
- Si le son est mauvais ou que la musique saute, essayez de baisser délicatement la tête du stylet pour vous assurer qu'il est en contact avec le LP.

Appuyez pour un maximum de contact

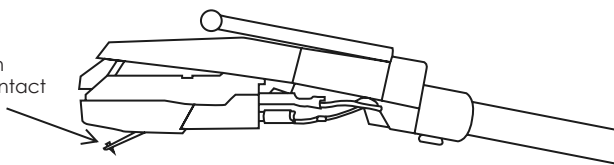

LORSQUE VOUS TRANSPORTEZ VOTRE TOURNE-DISQUE N'OUBLIEZ PAS:

- Mettez le capuchon de protection sur le stylet.
- Verrouillez le bras de lecture à l'aide du verrouillage du bras de lecture.

CONSEILS POUR UNE MEILLEURE PERFORMANCE DU TOURNE-DISQUE

1. Lorsque vous ouvrez ou fermez le couvercle du tourne-disque, manipulez-le délicatement, en le saisissant au centre ou de chaque côté.
2. Ne touchez pas la pointe de l'aiguille avec vos doigts; évitez de heurter l'aiguille contre le plateau du tourne-disque ou le bord de l'enregistreur.
3. Nettoyez fréquemment la pointe de l'aiguille - utilisez une brosse douce uniquement dans un mouvement de "l'arrière vers l'avant".
4. Si vous devez utiliser un liquide de nettoyage pour stylet, utilisez-le avec parcimonie.
5. Essuyez délicatement le cache-poussière et le boîtier du tourne-disque avec un chiffon doux. Utilisez seulement une petite quantité de détergent doux pour nettoyer le tourne-disque et le cache-poussière.
6. N'appliquez jamais de produits chimiques ou de solvants agressifs sur aucune partie du système de plaque tournante.

SPECIFICATIONS

- Alimentation DC 5V / 2A
- Fonction de conversion - convertit directement en clé USB ou carte SD - Compatible avec une mémoire maximale de 64 Go.
- Haut-parleurs stéréo pleine gamme intégrés : 3W x 2

FAQ

Q: Pourquoi le son saute-t-il ou pourquoi le son est-il mauvais?

R: Essayez de baisser délicatement la tête du stylet pour vous assurer qu'il a un contact total avec le LP.

R: Vérifiez que la tête du bras de lecture est bien fixée sur le bras de lecture.

R: Vérifiez que le stylet est solidement fixé sur la tête du bras de lecture.

Q: Le tourne-disque s'arrête de tourner avant que le tourne-disque soit à la fin du LP.

R: Réglez le bouton d'arrêt automatique sur la position "Off", et il sera capable de lire tout le LP.

Q: La lecture ou le recodage sur SD / USB ne fonctionne pas comme décrit dans le manuel.

R: Essayez de formater le SD / USB et réessayez.

Remarque: En cas de problème avec votre stylet, veuillez contacter le service après-vente pour un remplacement.

DISPOSITION



L'équipement électrique et électronique (EEE) contient des matières, parties et substances qui peuvent être dangereuses pour l'environnement et nocif pour la santé humaine si les déchets d'équipement électrique et électronique (WEEE) ne sont pas gérés correctement.

Les équipements marqués du logo WEEE (comme celui à gauche), ne doivent pas être jetés avec vos déchets domestiques. Contactez votre bureau local de gestion des déchets car ils ont la possibilité de vous donner des détails concernant les possibilités de recyclage dans votre région.

ENVIVO



PLATTENSPIELER

BEDIENUNGSANLEITUNG

ENV-1596

INHALT

EINLEITUNG	28
WILKOMMEN	28
ALLGEMEINE INFORMATIONEN UND SICHERHEITSHINWEISE	28
LIEFERUMFANG	28
PLATTENSPIELER ÜBERSICHT.....	29
ERSTE SCHRITTE	31
NETZANSCHLUSS	31
CINCH AUSGANG	31
EINE SCHALLPLATTE ABSPIELEN.....	32
EINE SCHALLPLATTE AUF SD-KARTE / USB-STICK AUFNEHMEN.....	32
MUSIK VON EINER SD-KARTE BZW. EINEM USB-STICK ABSPIELEN.....	32
PFLEGEHINWEISE	33
DIE KARTUSCHE AUSTAUSCHEN	33
DIE TONABNEHMERNADEL AUSTAUSCHEN.....	34
WENN SIE IHREN PLATTENSPIELER TRANSPORTIEREN, BITTE NICHT VERGESSEN	34
TIPPS ZUR BESSEREN LEISTUNG DES PLATTENSPIELERS.....	35
TECHNISCHE DATEN.....	35
HÄUFIG GESTELLTE FRAGEN.....	35
ENTSORGUNG	35

EINLEITUNG

Dieser Plattenspieler kann mit Leichtigkeit Schallplatten digitalisieren. Sie können Ihre Schallplatten direkt auf eine SD-Karte oder einen USB-Stick übertragen.

WILKOMMEN

Wir begrüßwünschen Sie zum Kauf dieses qualitativ hochwertigen EnVivo Markenproduktes. Durch den Erwerb eines Produktes, das den höchsten Sicherheits- und Leistungsanforderungen entspricht, und durch die hohen Qualitätsansprüche von Aldi unterstützt wird, können Sie sich als Verbraucher in sicheren Händen wissen. Weil es uns ein Anliegen ist, dass Sie mit Ihrem Kauf vollends zufrieden sind, ist dieses EnVivo Produkt mit einer umfangreichen Herstellergarantie für 3 Jahre gedeckt, und bietet Ihnen nach Kaufabschluss einen herausragenden telefonischen Kundendienst. Wir hoffen, dass Sie sich viele Jahre lang an der Benutzung Ihres erworbenen Produktes erfreuen können.

Für den Fall, dass Sie technische Unterstützung benötigen oder das Gerät wider Erwarten defekt sein sollte, wenden Sie sich bitte telefonisch an unseren Kundendienst, welcher Ihnen unverzüglich weiterhelfen wird. Defekte Produkte, welche innerhalb der dreijährigen Garantiezeit reklamiert wurden, werden kostenlos repariert oder ersetzt, vorausgesetzt Sie sind in der Lage Ihren Kauf ausreichend nachzuweisen (Bewahren Sie ihren Kassenbeleg sicher auf!). Dies hat keine Auswirkungen auf Ihre gesetzlichen Rechte als Verbraucher. Wir möchten Sie jedoch darauf hinweisen, dass jegliche Garantieansprüche wegfallen, sollte das Produkt offensichtlich beschädigt, zweckentfremdet oder auseinandergenommen werden.

ALLGEMEINE INFORMATIONEN UND SICHERHEITSHINWEISE

Um Beschädigungen des Produktes zu vermeiden, raten wir Ihnen sämtliche Sicherheits- und Gebrauchshinweise sorgfältig durchzulesen, bevor Sie Ihren USB Plattenspieler verwenden.

1. Das Gerät darf weder fallen gelassen, noch auseinandergenommen, geöffnet, zerdrückt, verbogen, deformiert, zerstoßen, zerkleinert, in die Mikrowelle gestellt, angezündet, bemalt oder mit fremden Gegenständen gefüllt werden.
2. Setzen Sie den Lautsprecher zu keiner Zeit Feuchtigkeit aus und tauchen Sie das Gerät niemals in Flüssigkeiten. Halten Sie das Gerät stets trocken.
3. Halten Sie das Gerät außerhalb der Reichweite von Kindern und Säuglingen, um potenziell gefährliche Situationen zu vermeiden.

LIEFERUMFANG



PLATTENSPIELER

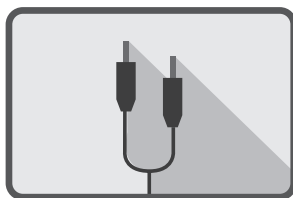

CINCH-AUDIO-KABEL



NETZGERÄT

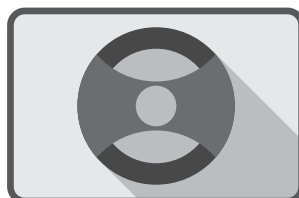

45 UPM ADAPTER



BEDIENUNGSANLEITUNG



GARANTIEKARTE

PLATTENSPIELER ÜBERSICHT

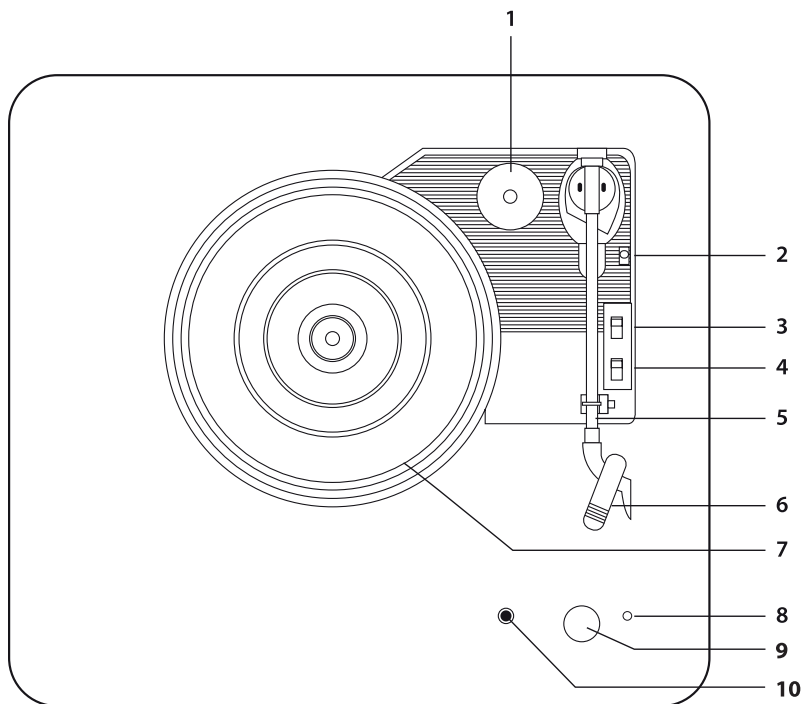

1. **45 UpM Adapter-Halterung** - Bewahren Sie hier Ihren 45 UpM Adapter auf, wenn dieser nicht benutzt wird.
2. **Tonarmhebel** - Verwenden Sie diesen Hebel um den Tonarm zu heben oder zu senken.
3. **An/Aus Schalter für automatische Stopfunktion** - Steuern Sie die automatische Stopfunktion der Drehscheibe.
4. **33.3 / 45/ 78 Drehzahl Schalter** - Dieser Schalter steuert die Anzahl der Umdrehungen der Drehscheibe.
5. **Tonarm** - Der Plattenspieler wird mit einem betriebsfertigen und ausbalancierten Tonarm und der dazugehörigen Kartusche geliefert. Der Tonarm kann entweder per Hand oder mit dem Tonarmhebel gehoben bzw. gesenkt werden. Bitte beachten Sie dass der Tonarm aus der Ruheposition wegbewegt werden muss (an der Armhalterung), um den Drehscheibenmotor zu aktivieren, wenn die automatische Stopfunktion aktiviert ist.
6. **Kartusche & Schutzkappe** - Bitte entfernen Sie die Plastikkappe von der Kartusche durch vorsichtiges Schieben nach vorne, bevor Sie die Kartusche auf eine Schallplatte setzen.
7. **Plattenteller** - Platzieren Sie hier Ihre Schallplatte. Falls die Achse nicht die benötigte Größe hat, verwenden Sie bitte den 45 UpM Adapter.
8. **Betriebsleuchte** - Leuchtet rot wenn das Gerät eingeschaltet ist.
9. **An-/Aus-Schalter und Lautstärkereglern** - Drehen Sie den Regler um das Gerät ein- und auszuschalten, sowie die Lautstärke der eingebauten Lautsprecher zu regulieren.
10. **3.5mm Klinkenausgang** - Verwenden Sie diesen Ausgang für Kopfhörer.

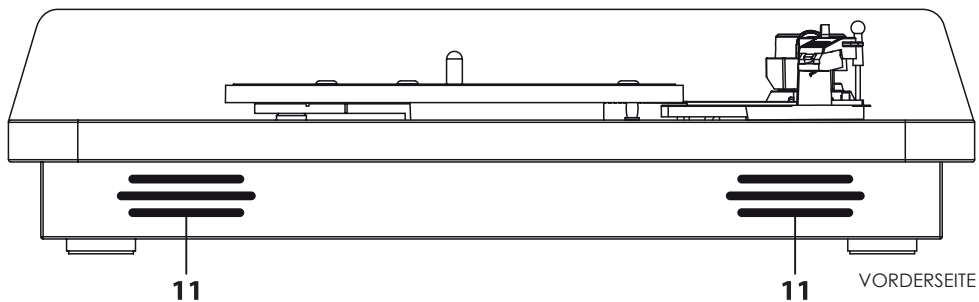

11. Lautsprecher - 2 eingebaute Lautsprecher.

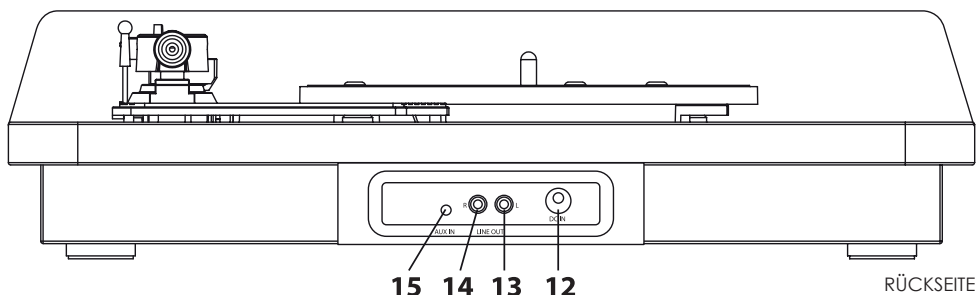

- 12. Netzstecker Eingang
- 13. Linker Cinch Ausgang
- 14. Rechter Cinch Ausgang
- 15. AUX Eingang

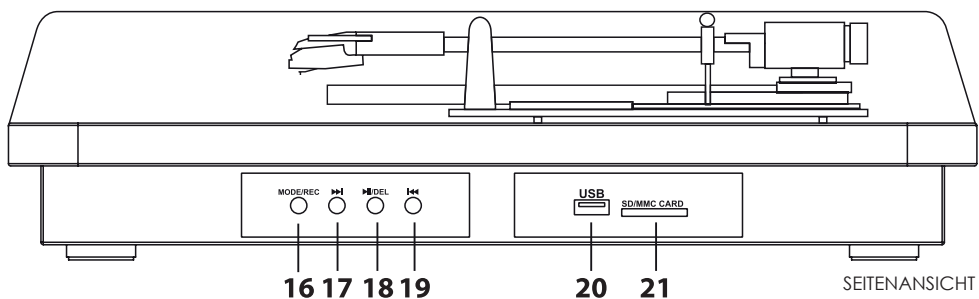

- 16. Funktions- und Aufnahmetaste
- 17. Nächsten Titel abspielen
- 18. Pause-, Abspiel- und Löschtaste
- 19. Vorherigen Titel abspielen
- 20. USB Ausgang
- 21. TF/SD Karteneingang

ERSTE SCHRITTE

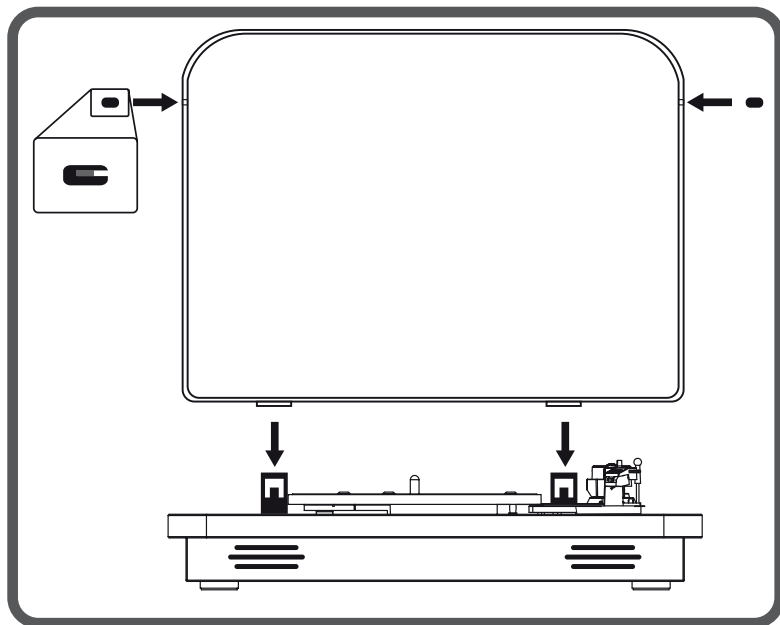
**NETZANSCHLUSS**

Stellen Sie sicher dass die Netzspannung Ihres Hauses der Betriebsspannung des Gerätes entspricht.

CINCH AUSGANG

Der Plattenspieler kann durch das mitgelieferte Cinch-Kabel an Verstärker oder Lautsprecher auf der Rückseite des Geräts angeschlossen werden.

- Der rote Stecker muss in den rechten Kanaleingang gesteckt werden.
- Der weiße Stecker muss in den linken Kanaleingang gesteckt werden.

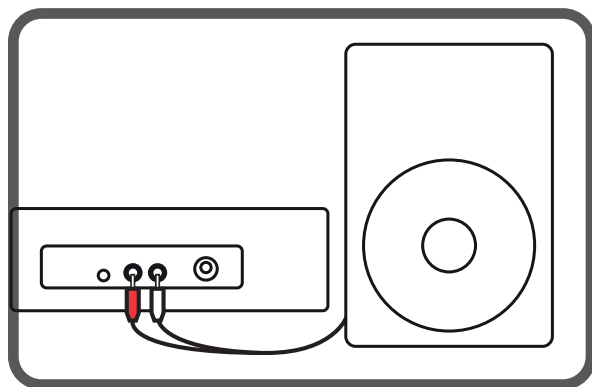

EINE SCHALLPLATTE ABSPIELEN

1. Öffnen Sie die Staubschutzhaube des Plattenspielers.
2. Setzen Sie die gewünschte Schallplatte auf den Plattenteller. Im Falle einer 45 UpM Schallplatte, stecken Sie vorher bitte den 45 UpM Adapter auf die Plattenachse.
3. Wählen Sie die Geschwindigkeit der Schallplatte: 33.3, 45 oder 78 UpM, je nachdem welche Art von Schallplatte gespielt werden soll.
4. Schalten Sie den Plattenspieler ein indem Sie den Ein/Aus/Lautstärkereglern drehen.
5. Schalten Sie den Schalter für die automatische Stopfunktion entweder ein oder aus. Wenn die automatische Stopfunktion eingeschaltet ist, wird die Schallplatte von selbst aufhören zu spielen sobald sie ihr Ende erreicht hat. Wenn die automatische Stopfunktion ausgeschaltet ist, wird die Schallplatte nicht von selbst aufhören zu spielen. Dies kann hilfreich sein im Falle von sehr langen Plattenaufnahmen, welche im eingeschalteten Modus nicht abspielbar wären.
6. Entfernen Sie die Schutzkappe der Tonabnehmernadel.
7. Lösen Sie die Tonarmsicherung und heben Sie den Tonarm. Um den Tonarm zu heben und zu senken können Sie den Tonarmhebel verwenden.
8. Setzen Sie die Kartusche vorsichtig auf die Schallplatte. Die Schallplatte wird nun gespielt.
9. Drehen Sie den An/Aus/Lautstärkereglern um die gewünschte Lautstärke einzustellen.
10. Wenn die Schallplatte ihr Ende erreicht, wird sie automatisch aufhören zu spielen, falls die automatische Stopfunktion aktiviert ist.
11. Wenn die automatische Stopfunktion deaktiviert ist, wird die Schallplatte komplett zu Ende rotieren. Lassen Sie den Plattenspieler nicht unbeaufsichtigt, wenn die automatische Stopfunktion deaktiviert ist. Wenn die Tonabnehmernadel aufsitzt, wird die Schallplatte so lange rotieren, bis sie von Hand angehalten wird.

Nach dem Abspielen einer Schallplatte, führen Sie bitte die folgenden Schritte aus:

- Heben Sie den Tonarm und legen Sie ihn auf die Armhalterung
- Setzen Sie die Schutzkappe auf die Tonabnehmernadel und schließen Sie die Tonarmsicherung
- Schalten Sie das Gerät aus

EINE SCHALLPLATTE AUF SD-KARTE / USB-STICK AUFNEHMEN

1. Schalten Sie den Plattenspieler ein, indem Sie den An/Aus-Schalter drehen.
2. Stecken Sie einen USB-Stick in den USB Anschluss oder eine TF Karte (SD Karte) in den Kartenleser an der Seite des Plattenspielers.
3. Um die Aufnahme zu beginnen, halten Sie die Aufnahmetaste (MODE/REC) für ca. 2 Sekunden gedrückt. Ein kurzer Piepton wird anzeigen, dass die Aufnahme begonnen hat.
4. Legen Sie den Tonarm auf die Schallplatte.
5. Wenn die Aufnahme beendet werden soll, halten Sie die Aufnahmetaste (MODE/REC) für ca. 2 Sekunden gedrückt. 2 kurze Pieptöne werden anzeigen, dass die Aufnahme beendet ist. Die Aufnahme ist jetzt auf dem USB-Stick bzw. der SD-Karte gespeichert.

Hinweis:

- Die Pieptöne sind bei maximaler Lautstärke sehr laut. Wenn die Lautstärke ausgeschaltet ist, sind die Pieptöne nicht zu hören.
- Bei der Aufnahme auf eine SD-Karte bzw. USB-Stick werden die Lieder in einem Ordner mit dem Namen "RECORD" gespeichert.
- Alle Aufnahmen werden als WAV-Dateien gespeichert.

MUSIK VON EINER SD-KARTE BZW. EINEM USB-STICK ABSPIELEN

1. Stecken Sie einen USB-Stick in den USB-Anschluss oder eine TF-Karte (SD-Karte) in den Kartenleser an der Seite des Plattenspielers.
2. Stellen Sie sicher, dass der Tonarm auf der Tonarmhalterung platziert ist und die automatische Stopfunktion ausgeschaltet ist.

Ein Lied abspielen/vorübergehend unterbrechen: Drücken Sie die ►||/DEL-taste.

Das vorhergehende Lied abspielen: Drücken Sie die ◀◀-Taste.

Das nächste Lied abspielen: Drücken Sie die ►►-Taste.

Das aktuelle Lied löschen: Halten Sie die ►||/DEL-Taste für ca. 2 Sekunden gedrückt.

Der Plattenspieler unterstützt das Abspielen von MP3- und WAV-Dateien.

Modi: Wenn ein USB-Stick und eine SD-Karte zugleich angeschlossen sind, bewirkt das Drücken der Aufnahmetaste (MODE/REC) auch das Wechseln zwischen dem USB-Stick und der SD-Karte.

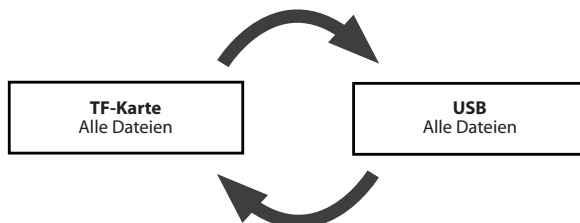

PFLEGEHINWEISE

DIE KARTUSCHE AUSTAUSCHEN

Es wird auf die Abbildungen 1-8 hingewiesen:



1 Drücken Sie die Tonarmsicherung um den Tonarm zu lösen.



2 Entfernen Sie die Schutzkappe um die Tonabnehmeradel zugänglich zu machen.



3 Trennen Sie die Kartusche vorsichtig von der Fassung.



4 Nehmen Sie das Audiokabel von der Kartusche.



Um eine neue Kartusche einzusetzen, wiederholen Sie die Schritte in umgekehrter Reihenfolge: Setzen Sie das Audiokabel hinein und installieren Sie vorsichtig die Kartusche.

DIE TONABNEHMERNADEL AUSTAUSCHEN

Volg de stappen 1-7



Drücken Sie die Tonarmsicherung um den Tonarm zu lösen.



Entfernen Sie die Schutzkappe um die Tonabnehmernadel zugänglich zu machen.



Trennen Sie die Kartusche vorsichtig von der Fassung.



Trennen Sie die Tonabnehmernadel von der Kartusche.



Um eine neue Tonabnehmernadel einzusetzen, wiederholen Sie die Schritte in umgekehrter Reihenfolge: Setzen Sie die neue Tonabnehmernadel ein und installieren Sie die Kartusche vorsichtig.

Hinweise:

- Wir raten dazu, dass Sie Ihre Schallplatten mit einem antistatischen Lappen reinigen. Dies wird sicherstellen, dass Sie die größtmögliche Freude an den Schallplatten haben werden und diese lange halten.
- Wir möchten auch darauf hinweisen, dass Sie aus diesem Grund Ihre Tonabnehmernadel regelmäßig austauschen sollten (ca. alle 250 Stunden).
- Stauben Sie die Tonabnehmernadel ab und zu mit einem weichen, in Alkohol getauchten Pinsel ab (über den Tonarmkopf von hinten nach vorne streichend).
- Wenn der Ton schlecht ist, oder Musik springt, versuchen Sie vorsichtig den Tonkopf nach unten zu biegen, um sicherzustellen dass er vollständigen Kontakt mit der Schallplatte hat.

Nach unten drücken für maximalen Kontakt

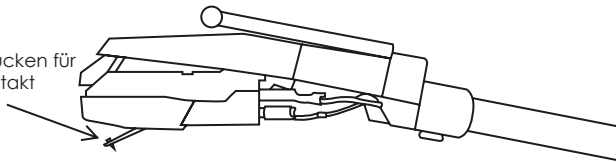

WENN SIE IHREN PLATTENSPIELER TRANSPORTIEREN, BITTE NICHT VERGESSEN:

- Die Schutzkappe auf die Tonabnehmernadel zu setzen
- Den Tonarm mit der Tonarmsicherung zu sichern

TIPPS ZUR BESSEREN LEISTUNG DES PLATTENSPIELERS

1. Beim Öffnen und Schließen der Schutzhaube des Plattenspielers bitten wir Sie vorsichtig zu Werke gehen. Greifen Sie die Haube entweder in der Mitte oder an beiden Seiten.
2. Fassen Sie den Nadelkopf nicht mit Ihren Fingern an. Vermeiden Sie es die Nadel gegen die Drehplatte oder die Schallplatte zu stoßen.
3. Reinigen Sie die Tonabnehmernadel regelmäßig mit einem weichen Pinsel, indem Sie von hinten entlang nach vorne streichen.
4. Wenn Sie Flüssigkeiten für die Reinigung der Nadel verwenden müssen, tun Sie dies bitte sehr sparsam.
5. Wischen Sie die Haube und das Gehäuse mit einem weichen Lappen vorsichtig ab. Verwenden Sie nur kleine Mengen von Reinigungsmitteln um den Plattenspieler und die Staubschutzhaube zu reinigen.
6. Behandeln Sie die Teile des Plattenspielers niemals mit starken Chemikalien oder Lösungsmitteln.

TECHNISCHE DATEN

- Stromversorgung 5V/2A
- Konvertierungsfunktion - konvertiert direkt auf einen USB-Stick oder eine SD Karte - kompatibel mit maximal 64GB Datenspeicher
- Eingebaute Stereo-Breitband-Lautsprecher: 2x 3W

HÄUFIG GESTELLTE FRAGEN

F: Warum springt die Musik / warum ist der Ton schlecht?

A: Versuchen Sie vorsichtig den Tonkopf nach unten zu biegen, um sicherzustellen dass er vollständigen Kontakt mit der Schallplatte hat.

A: Stellen Sie sicher dass der Tonarmkopf sicher am Tonarm befestigt ist

A: Stellen Sie sicher dass die Tonabnehmernadel sicher am Tonarmkopf befestigt ist

F: Der Plattenspieler hört auf zu drehen bevor das Ende der Schallplatte erreicht ist.

A: Schalten Sie die automatische Stopfunktion aus, um die gesamte Schallplatte spielen zu können.

F: Abspielen und Aufnehmen von SD/USB funktioniert nicht wie in der Anleitung beschrieben.

A: Versuchen Sie die SD/USB zu formatieren und probieren Sie es noch ein Mal.

Hinweis: Wenn Sie Probleme mit Ihrer Tonabnehmernadel haben, kontaktieren Sie bitte unseren Kundendienst um diese zu ersetzen.

ENTSORGUNG



Ihr Produkt trägt dieses Symbol. Es besagt, dass Elektro- und Elektronikgeräte nicht mit dem Haushaltsmüll entsorgt, sondern einem getrennten Rücknahmesystem zugeführt werden sollten.

Das Gerät muss – gemäss Gesetz – einer geordneten Entsorgung zugeführt werden. Kunststoffe und Elektronikteile müssen einer Wiederverwertung zugeführt werden.

