

# ENVIVO



## PLATENSPELER

---

GEBUIKERSHANDLEIDING  
ENV-1544



## INHOUDSOPGAVE

INTRODUCTIE .....	4
WELKOM .....	4
ALGEMENE INFORMATIE EN VEILIGHEIDSINSTRUCTIES .....	4
INHOUD VAN DE VERPAKKING .....	4
PLATENSPELER OVERZICHT .....	5
AAN DE SLAG .....	7
VERBINDEN MET HET ELEKTRICITEITSNETWERK .....	7
RCA UIT .....	7
EEN PLAAT AF SPELEN .....	7
OPNEMEN NAAR SD KAART/USB FLASH DRIVE .....	7
AF SPELEN VANAF SD KAART/USB FLASH DRIVE .....	8
ONDERHOUD .....	8
DE CARTRIDGE VERVANGEN .....	8
DE STYLUS VERVANGEN .....	9
TIJDENS HET TRANSPORTEREN VAN DE PLATENSPELER, VERGEET NIET OM .....	9
TIPS VOOR BETERE WERKING VAN DE PLATENSPELER .....	10
SPECIFICATIES .....	10
VEELGESTELDE VRAGEN .....	10
VERWIJDERING .....	10



## INTRODUCTIE

Deze Platenspeler maakt het digitaliseren van platen op vinyl een fluitje van een cent. Converteer platen direct naar een SD kaart of USB flashdrive.

## WELKOM

U heeft een uitstekende keuze gemaakt met de aanschaf van dit kwaliteitsproduct van het merk EnVivo. Dankzij uw aankoop heeft u nu de zekerheid en gemoedsrust die hoort bij de aanschaf van een product dat is gefabriceerd volgens de hoogste standaarden voor functionaliteit en veiligheid, aangevuld met de hoge kwaliteitsstandaarden van Aldi.

We willen dat u volledig tevreden bent met uw aankoop. Daarom wordt dit EnVivo product geleverd met een allesomvattende 3-jarige fabrieksgarantie en uitstekende ondersteuning via onze toegewijde helplijn. We hopen dat u nog vele jaren van uw aankoop zult genieten.

Indien u technische ondersteuning nodig heeft, of in het onwaarschijnlijke geval dat uw aankoop fouten vertoont, bel onze helplijn voor directe assistentie. Productfouten geclaimd binnen de 3-jarige garantieperiode zullen kosteloos worden gerepareerd of vervangen mits u een bewijs van aankoop heeft (bewaar de kassabon!). Uw wettelijke rechten blijven van kracht. Echter, neem in acht dat de garantie niet dekt en zal vervallen indien het product moedwillig is beschadigd, verkeerd is gebruikt of uit elkaar is gehaald.

## ALGEMENE INFORMATIE EN VEILIGHEIDSIINSTRUCTIES

Lees alle onderstaande veiligheidsinstructies voor dat u de Platenspeler in gebruik neemt om schade aan uw apparaat te voorkomen.

1. Het apparaat niet laten vallen, uit elkaar halen, openen, pletten, buigen, vervormen, doorboren, versnipperen, verwarmen in de magnetron, verbranden, verven of vreemde voorwerpen in het apparaat steken.
2. Stel de platenspeler niet bloot aan vocht en dompel het niet onder in vocht. Het apparaat te allen tijde drooghouden.
3. Het apparaat altijd buiten bereik van baby's en kinderen houden om gevaarlijke situaties te voorkomen.

## INHOUD VAN DE VERPAKKING

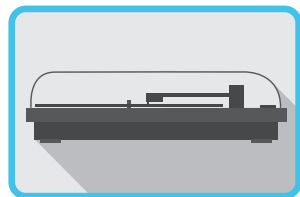

PLATENSPELER

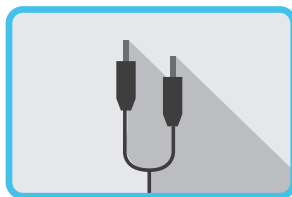

RCA KABEL

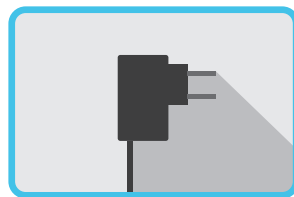

VOEDINGSADAPTER

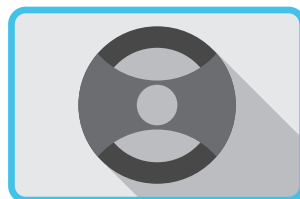

45 TPM ADAPTER



HANDLEIDING



GARANTIEKAART



## PLATENSPELER OVERZICHT

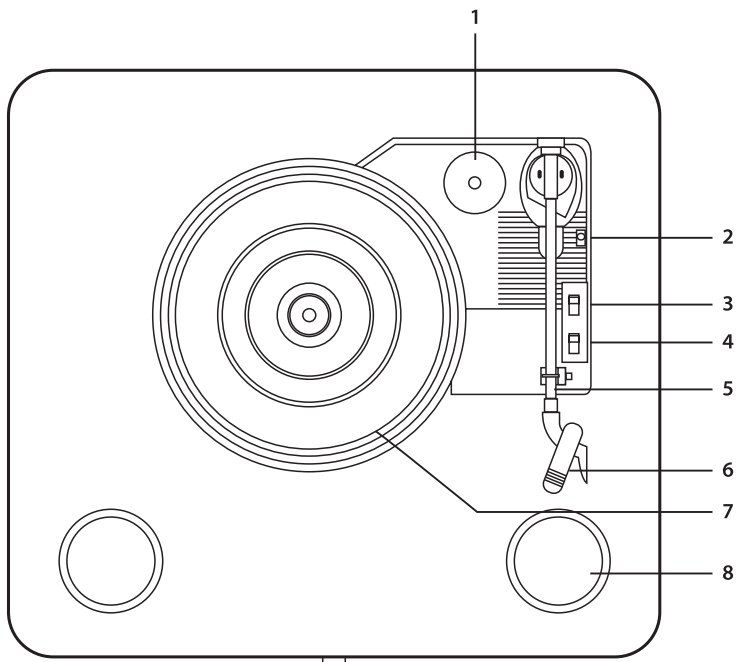

1. **45 TPM Adapter Houder** – Plaats de bijgesloten 45 TPM adapter hier wanneer niet in gebruik.
2. **Armlift** – Gebruik deze lift om de toonarm op te tillen of te laten zakken.
3. **Automatisch stoppen aan/uit** - Bedien de automatisch stoppen functie van het draaiplateau.
4. **33.3/45/78 TPM schakelaar** – Deze schakelaar bedient de TPM van het draaiplateau van de platenspeler.
5. **Toonarm** – De platenspeler wordt geleverd met een gebruiksklare voorgebalanceerde toonarm en cartridge. De toonarm kan met de hand worden opgetild en neergelaten, of met behulp van de armlift. De arm dient uit de rustpositie (op de armclip) gehaald te worden om de motor te activeren wanneer de automatisch stoppen functie is ingeschakeld.
6. **Cartridge & beschermer** – Verwijder de plastic cartridgebeschermer voordat u de cartridge op een plaat plaatst door deze naar voren te schuiven.
7. **Draaiplateau** – Plaats uw plaat hier. Gebruik de 45 TPM adapter wanneer het gat niet de juiste maat heeft.
8. **Luidsprekers** – 2 ingebouwde luidsprekers.

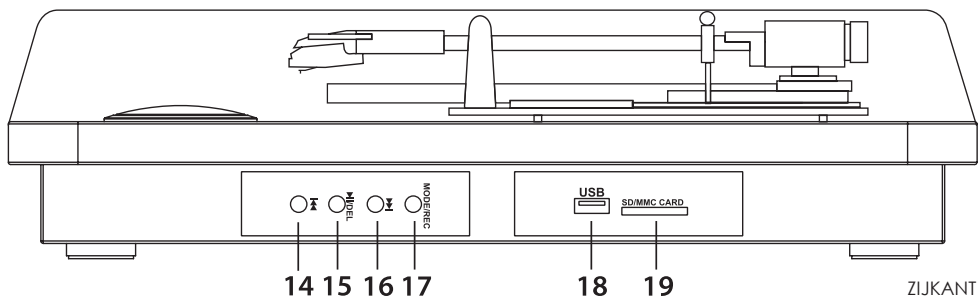
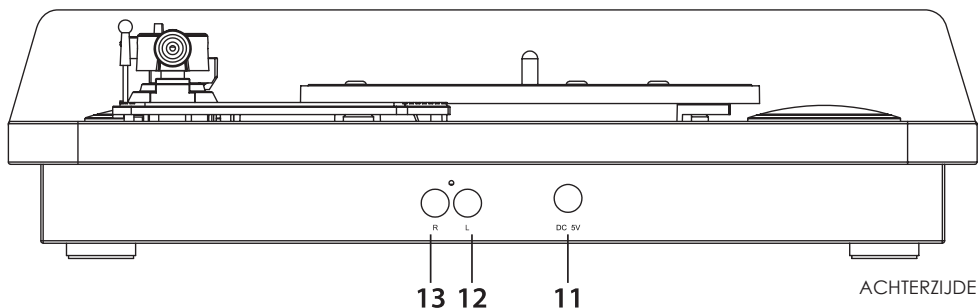
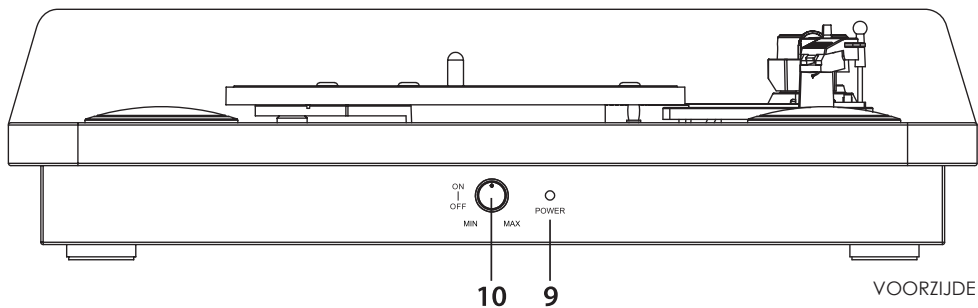

- 9. **Aan/uitlampje** - Licht rood op wanneer het apparaat is ingeschakeld.
- 10. **Aan/uit - en volumeknop** – Draai aan de knop om de platenspeler aan/uit te zetten en om het volume van de ingebouwde luidsprekers aan te passen.
- 11. DC voeding jack.
- 12. Linker RCA kanaal.
- 13. Rechter RCA kanaal.
- 14. Spring naar het vorige nummer.
- 15. Pauzeren/Afspelen/Verwijderen knop.
- 16. Spring naar het volgende nummer.
- 17. Modus/Opnemen knop
- 18. USB poort
- 19. TF/SD kaartlezer

## AAN DE SLAG

### VERBINDEN MET HET ELEKTRICITEITSNETWERK

Zorg dat het netwerkvoltage in uw huis overeenkomt met het bedrijfsvoltage van het apparaat.

### RCA UIT

De Platen-speler kan, met behulp van de meegeleverde RCA kabel, worden aangesloten op een versterker of luidsprekers via de RCA aansluitingen aan de achterzijde.

- De rode stekker in de rechter kanaalingang
- De witte stekker in de linker kanaalingang

### EEN PLAAT AFSPLEN

1. Open de stofkap van de platen-speler.
2. Plaats de plaat van uw keuze op de platen-speler. Indien het een 45 TPM plaat is, plaats de 45 TPM adapter op de spoel voordat u de plaat plaatst.
3. Selecteer de snelheid van de plaat: 33,3, 45 of 78 TPM afhankelijk van de plaat die u wenst af te spelen.
4. Schakel de platen-speler in door aan de POWER/VOL knop te draaien.
5. Draai de AUTO STOP knop naar de gewenste positie ON of OFF. Wanneer de knop in de ON positie staat zal de platen-speler automatisch stoppen wanneer de platen-speler wanneer de plaat is afgelopen. In de OFF positie zal de plaat niet automatisch stoppen, dit kan helpen bij het afspelen van platen die tot het einde zijn beschreven en te vroeg stoppen wanneer AUTO STOP is ingeschakeld.
6. Verwijder de bescherming van de naald.
7. Verwijder de armvergrendeling en til de arm op. U kunt de armlift gebruiken om de toonarm op te tillen en te laten zakken.
8. Plaats de cartridge voorzichtig op de plaat. De plaat zal worden afgespeeld.
9. Draai de POWER/VOL knop naar het gewenste geluidsniveau.
10. Wanneer de plaat afloopt zal het afspelen automatisch stoppen indien de AUTO STOP knop on ON staat.
11. Indien de AUTO STOP knop op OFF staat zal het draaiplateau blijven draaien nadat de plaat is afgelopen. Laat de platen-speler niet onbeheerd achter wanneer de AUTO STOP knop of OFF staat aangezien de plaat, met de naald erop, zal blijven draaien totdat u deze handmatig stopt.

Na het afspelen van een plaat, doe het volgende:

- Til de toonarm op en plaats deze in de rustpositie.
- Plaats het beschermkapje op de naald en vergrendel de toonarm.
- Schakel het apparaat uit.

### OPNEMEN NAAR SD KAART/USB FLASH DRIVE

1. Schakel de platen-speler in door aan de POWER/VOL knop te draaien.
2. Steek de USB flash drive in de USB poort of steek de TF kaart (SD kaart) in de TF kaart lezer aan de zijkant van de platen-speler.
3. Om het opnemen te starten, houd de "MODE/REC" knop ingedrukt gedurende ongeveer 2 seconden. Een enkele piep zal aangeven dat het opnemen is begonnen.
4. Plaats de toonarm op de plaat.
5. Druk na afloop gedurende ongeveer 2 seconden op de "MODE/REC" knop om het opnemen te stoppen. Twee piepjes geven aan dat het opnemen is gestopt. De opname is nu opgeslagen op de USB flash drive/SD kaart.

#### Opmerkingen:

- Het piepgeluid is erg luid bij maximaal volume. De piepgeluiden zijn niet hoorbaar wanneer het volume is uitgeschakeld.
- Voor dezelfde reden dient uw naald regelmatig vervangen te worden (ongeveer elke 250 uur).
- Wanneer u opneemt naar de SD kaart/USB flash drive zullen de nummers worden opgeslagen in een standaard map genaamd **RECORD0**.
- De opnamen zullen worden opgeslagen als MP3 bestanden.

## AFSPELEN VANAF SD KAART/USB FLASH DRIVE

1. Plaats een USB flash drive in de USB poort of een TF kaart in de TF kaart lezer aan de zijkant van de platenspeler.
2. Zorg dat de arm in de rustpositie staat en de AUTO STOP op OFF staat.

**Nummer afspelen/pauzeren:** druk op de ►||/DEL knop.

**Vorige nummer afspelen:** druk op de ◀◀ knop.

**Volgende nummer afspelen:** druk op de ▶▶ knop.

**Verwijder het huidige nummer:** druk gedurende ongeveer 2 seconden op de ►||/DEL knop.

**Modes:** Druk op de MODE/REC knop om te wisselen tussen het afspelen van bestanden in de RECORD0 map en bestanden opgeslagen in de hoofdmap en andere mappen. Wanneer tegelijkertijd een USB flash drive en een SD card zijn geplaatst kunt u met de MODE/REC knop ook wisselen tussen de USB flash drive en de SD card.

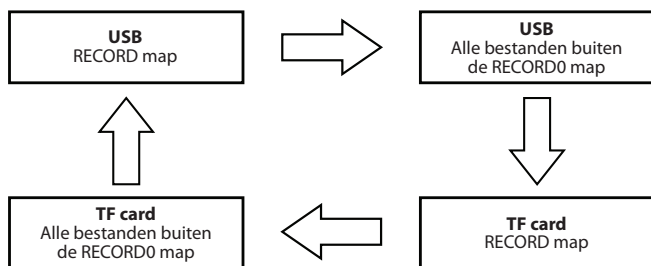

## ONDERHOUD

### DE CARTRIDGE VERVANGEN

Volg de stappen 1-8



Druk op de armvergrendeling om de toonarm te ontgrendelen.



Verwijder de plastic bescherming om bij de naald te komen.



Verwijder voorzichtig de cartridge van de houder.



Verwijder de geluidsdraad van de cartridge.



Om een nieuwe cartridge te plaatsen, voer de stappen in omgekeerde volgorde uit: bevestig de geluidsdraad en plaats de cartridge voorzichtig.





**DE STYLUS VERVANGEN**

Volg de stappen 1-7

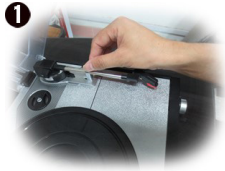

1 Druk op de armvergrendeling om de toonarm te ontgrendelen.



2 Verwijder de plastic bescherming om bij de naald te komen.



3 Verwijder voorzichtig de cartridge van de houder.



4 Verwijder de naald uit de cartridge.



Om een nieuwe naald te plaatsen, voer de stappen in omgekeerde volgorde uit. Plaats de nieuwe naald in de cartridge en bevestig de cartridge voorzichtig.

**Opmerkingen:**

- We adviseren u om de platen te reinigen met een antistatische doek om optimaal te genieten en een lange levensduur te garanderen.
- Om dezelfde reden dient de naald regelmatig vervangen te worden (ongeveer elke 250 uur).
- Stof de naald zo nu en dan af met een zeer zachte borstel gedipt in alcohol (borstel de toonarm van achteren naar voren).
- Wanneer het geluid slecht is of de muziek overslaat, probeer voorzichtig de naald omlaag te buigen zodat deze volledig contact heft met de plaat.

Druk omlaag voor maximaal contact

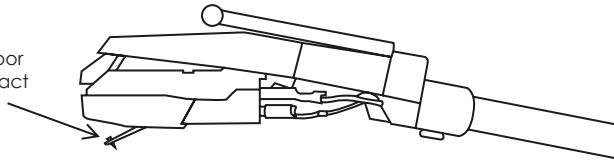
**TIJDENS HET TRANSPORTEREN VAN DE PLATENSPELER, VERGEET NIET OM:**

- De beschermkap op de naald te plaatsen.
- De toonarm te vergrendelen met de armvergrendeling.

## TIPS VOOR BETERE WERKING VAN DE PLATENSPELER

1. Bij het openen en sluiten van het deksel van de platenspeler, wees voorzichtig til het deksel ofwel in het midden ofwel aan beide zijanten vast.
2. Raak de punt van de naald niet aan met uw vingers. Voorkom contact van het draaiplateau of het uiteinde van de plaat met de naald.
3. Reinig de punt van de naald regelmatig met een zachte borstel, alleen van achteren naar voren.
4. Indien u een naaldreinigingsvloeistof moet gebruiken, doe dit met mate.
5. Reinig voorzichtig de beschermkap en behuizing met een zachte doek. Gebruik een kleine hoeveelheid van een mild reinigingsmiddel om de platenspeler en beschermkap te reinigen.
6. Gebruik nooit sterke chemicaliën of oplosmiddelen op enig onderdeel van de platenspeler.

## SPECIFICATIES

- DC voeding 5V/1A
- Converteerfunctie - converteert direct naar een USB stick of SD kaart - ondersteuning van maximaal 32GB geheugen.
- Ingebouwde luidspreker met volledig bereik: 5W x 2

## VEELGESTELDE VRAGEN

### **V: *Waarom slaat het geluid over of is het geluid slecht?***

A: Probeer voorzichtig het uiteinde van de naald te buigen zodat deze volledig contact maakt met de plaat.

A: Controleer of de kop van de toonarm correct is bevestigd aan de toonarm.

A: Controleer of de naald correct is bevestigd aan de kop van de toonarm.

### **V: *De platenspeler stopt met draaien voordat de platenspeler het einde van de plaat heeft bereikt.***

A: Zet de AUTO STOP knop in de OFF positie. U bent nu in staat om de hele plaat af te spelen.

### **V: *Afspelen of opnemen op SD/USB werkt niet zoals beschreven in de handleiding.***

A: Probeer de SD/USB te formatteren en probeer opnieuw.

**Opmerkingen:** Indien u problemen heeft met de naald, neem contact op met onze helplijn voor een vervanging.

## VERWIJDERING



Elektrische en elektronische apparatuur (EEE) bevat materialen, delen en inhoud die gevaarlijk kunnen zijn voor het milieu en schadelijk voor de menselijke gezondheid als afval bestaande uit elektrische en elektronische apparatuur (WEEE) niet correct wordt weggegooid.

Apparaten die gemarkeerd zijn met het WEEE logo (te zien links), zouden niet met het huishoudafval weggegooid moeten worden. Neem contact op met uw lokale autoriteit op het gebied van afvalverwerking, aangezien zij in staat zullen zijn om u details te geven over de mogelijkheden voor recycling in uw omgeving.





