

AMBIANO®





Retrocitruspers Presse-agrumes rétro Retrozitruspresse

GT-CJ-03



3 Jaar
Ans
Jahre
GARANTIE

KLANTENSERVICE • SERVICE CLIENTS • KUNDENSERVICE

    03 707 14 49

 gt-support@teknihall.be

ART.-NR.: 1259

AA 08/23 C

GEBRUIKSAANWIJZING (2-15) • MODE D'EMPLOI (16-29) • BEDIENUNGSANLEITUNG (30-43)



www.tuv.com
ID 1111232610

27012598
AA 08/23 C
P051031302

INHOUD

Algemeen	2
Legenda	3
Veiligheid	4
Aanduiding onderdelen/ inhoud van de levering	8
Eerste inbedrijfstelling	10
Bediening	11
Schoonmaken en opslag	12
Foutopsporing	13
Technische gegevens	14
Conformiteitsverklaring	14
Afvoeren	14

ALGEMEEN

Gebruiksaanwijzing lezen en bewaren



Deze gebruiksaanwijzing bevat belangrijke informatie over de installatie en het gebruik.

Lees de gebruiksaanwijzing, en dan vooral de veiligheidsinstructies, zorgvuldig door voordat u dit artikel gebruikt.

Wanneer u deze gebruiksaanwijzing niet volgt, kan dit persoonlijk letsel of materiële schade veroorzaken aan het artikel.

Bewaar de gebruiksaanwijzing voor verder gebruik. Wanneer u dit artikel aan iemand anders doorgeeft, doe er dan ook deze gebruiksaanwijzing bij.

LEGENDA

De volgende symbolen en signaalwoorden worden in deze gebruiksaanwijzing, op het artikel of op de verpakking gebruikt.



Dit signaalsymbool/signaalwoord duidt op een gevaar met een gemiddeld risiconiveau, dat, indien niet vermeden, kan leiden tot de dood of een ernstig letsel.

PAS OP!

Dit signaalsymbool/signaalwoord duidt op een gevaar met een laag risiconiveau, dat, indien niet vermeden, een klein of matig letsel tot gevolg kan hebben.



Dit symbool geeft u nuttige aanvullende informatie over het in elkaar zetten of over de werking.



Geschikt voor contact met levensmiddelen.



Beschermingsklasse II: versterkte of dubbele isolatie tussen actieve en aanraakbare delen.

Beschermingsgraad: **IP20** Het artikel is beschermd tegen vaste vreemde voorwerpen met een diameter $\geq 12,5$ mm en tegen de toegang met één vinger. Geen bescherming tegen water.



Conformiteitsverklaring (zie hoofdstuk "Conformiteitsverklaring").



Het zegel 'Veiligheid gekeurd' (GS-teken) bevestigt dat dit artikel voldoet aan de eisen van de Duitse productveiligheidswet.

VEILIGHEID

Beoogd gebruik

Het apparaat is geschikt voor het uitpersen van citrusvruchten in hoeveelheden die vergelijkbaar zijn met huishoudelijk gebruik.

Het apparaat is uitsluitend bedoeld voor privé-gebruik.

Gebruik het apparaat alleen zoals beschreven in deze gebruiksaanwijzing.

Elk ander gebruik wordt beschouwd als onjuist en kan leiden tot materiële schade of zelfs tot persoonlijk letsel.

De fabrikant of verkoper aanvaardt geen aansprakelijkheid voor schade veroorzaakt door onoordeelkundig of onjuist gebruik.

Niet geschikt voor commercieel gebruik zoals:

- in keukens voor werknemers of winkels, kantoren en andere commerciële zones,
- in boerenbedrijven,

- door klanten in hotels, motels of andere residentiële voorzieningen.
- in B&B's.

Veiligheidsinstructies



Gevaar voor een elektrische

schok!

Een defecte elektrische installatie of te hoge netspanning kunnen leiden tot elektrische schokken.

- Het apparaat alleen aansluiten wanneer de netspanning van het stopcontact overeenkomt met de specificatie op het typeplaatje.
- Sluit het apparaat alleen aan op een gemakkelijk toegankelijk stopcontact zodat u het bij een incident snel van het elektriciteitsnet kunt halen.
- Gebruik het apparaat niet wanneer het apparaat zelf, de voedingskabel of de stekker zichtbaar beschadigd zijn of de toebehoren zeer vuil zijn.

- Als het netsnoer van het artikel beschadigd is, dient het te worden vervangen door de fabrikant, zijn klantendienst of een soortgelijk gekwalificeerd persoon om gevaren te voorkomen.
- Aansluitkabel niet om het apparaat of onderdelen van het apparaat wikkelen. Indien een kabelhaspel aanwezig is, gebruik deze dan dienovereenkomstig. Verkeerd opwickelen kan de isolatie van de kabel beschadigen en gevaar voor elektrische schokken opleveren.
- Open de behuizing niet maar laat reparaties over aan vakmensen. Wend u daarvoor tot het serviceadres dat op de garantiekaart staat aangegeven.
- Steek geen metalen of andere voorwerpen in de openingen van het apparaat. Alleen wat meegeleverd werd als toebehoren gebruiken zoals de bedoeling is.
- In dit apparaat bevinden zich elektrische en mechanische onderdelen die essentieel zijn om te beschermen tegen de bronnen van gevaar.
- Het apparaat mag niet worden gebruikt met een externe timer of een aparte afstandsbediening.
- Houd de motoreenheid **1**, het netsnoer en de stekker uit de buurt van water en andere vloeistoffen. Houd hen ook uit de buurt van open vuur, warmtebronnen en hete oppervlakken.
- Raak de netstekker nooit aan met vochtige handen.
- Stekker nooit uit het stopcontact trekken door aan de voedingskabel te trekken, maar altijd aan de stekker trekken.
- Gebruik de voedingskabel nooit om het apparaat te dragen.
- Leg de stroomkabel zo dat niemand erover kan struikelen.

- Maak geen knik in de voedingskabel en leg de kabel niet over scherpe randen.
- Berg het apparaat nooit zo op dat het in een bad of een wastafel kan vallen.
- Grijp nooit naar het apparaat wanneer het in het water gevallen is. Trek in zo'n geval onmiddellijk de netstekker uit.
- Trek de stekker uit het stopcontact wanneer:
 - u een drankje hebt klaargemaakt,
 - u accessoires of onderdelen van het apparaat verwijderd, vervangt of bevestigt,
 - u het apparaat niet gebruikt, het schoonmaakt of
 - bij onweer of wanneer er zich een storing voordoet.

WAARSCHUWING! **Brandgevaar!**

Wanneer u een tussenstekker of verlengsnoer gebruikt die de maximale stroomsterkte overschrijden, kan dit brand veroorzaken.

- Gebruik alleen tussenstekkers en verlengsnoeren die overeenkomen met de geldende veiligheidsvoorschriften en die de maximale stroomsterkte niet overschrijden.

WAARSCHUWING! **Gevaarlijk voor kinderen personen met verminderde lichamelijke, zintuiglijke of mentale vermogens of met gebrek aan ervaring en kennis!**

Dit apparaat kan door kinderen vanaf 8 jaar en tevens door personen met verminderde lichamelijke, zintuiglijke of mentale vermogens of een gebrek aan ervaring en/of kennis worden gebruikt, als er toezicht wordt gehouden door een persoon die verantwoordelijk is voor hun veiligheid of als ze instructies hebben gekregen met betrekking tot het veilige gebruik van het apparaat en de daaruit voortvloeiende gevaren hebben begrepen.

Kinderen mogen niet met het apparaat spelen.

Reiniging en gebruikersonderhoud mogen niet worden uitgevoerd door kinderen.

- Bewaar het apparaat buiten het bereik van kinderen.
- Houd kinderen uit de buurt van het apparaat en het aansluitsnoer.
- Laat het apparaat tijdens het gebruik niet zonder toezicht.
- Haal de stekker altijd uit het stopcontact vooraleer u het apparaat monteert, demontereert, schoonmaakt of niet onder toezicht kunt houden.
- Haal de stekker na elk gebruik uit het stopcontact.
- Laat kinderen niet spelen met de verpakkingsfolie. Ze kunnen erin verstrikt raken bij het spelen of de verpakking over het hoofd trekken en verstikken.



WAARSCHUWING!

Risico op letsels!

Het apparaat is uitgerust met bewegende apparaatonderdelen. Onjuist gebruik kan leiden tot letsels. Voor het vervangen van accessoires of extra onderdelen

die tijdens het gebruik worden bewogen, moet het apparaat worden uitgeschakeld en van het elektriciteitsnet worden losgekoppeld.

- Raak nooit bewegende onderdelen van het apparaat aan en probeer nooit bewegende delen met de hand te stoppen.
- Gebruik het apparaat niet wanneer een van de onderdelen van het apparaat beschadigd is.
- Wijs ook andere gebruikers op de gevaren.

PAS OP!

Gevaar voor schade!

Onjuiste behandeling van het apparaat kan leiden tot oververhitting en schade aan de motor eenheid **1**.

- Gebruik het apparaat nooit leeg.
- Laat het apparaat maximaal 2 minuten continu draaien. Laat het daarna afkoelen tot kamertemperatuur (ca. 15 minuten).

- Plaats het apparaat op een gemakkelijk toegankelijk, vlak, droog, hittebestendig en voldoende stabiel werkoppervlak. Zet het apparaat niet op de rand of aan de kant van het werkvlak.
- Gebruik het apparaat niet meer als de onderdelen van het apparaat scheuren, barsten, vervormingen of andere beschadigingen vertonen.
- Verplaats het apparaat niet tijdens het gebruik.
- Plaats het apparaat niet onder een hangkast of in een hoek. Let erop dat het apparaat bovenaan vrij is.
- Leg niets bovenop het apparaat.
- Plaats noch de motoreenheid noch de onderdelen van het apparaat in de magnetron.
- Leg eventueel een antislipmat onder de rubberen voetjes van het apparaat aangezien oppervlakken met de meest diverse reinigingsmiddelen worden behandeld en sommige van de bestanddelen de rubberen voetjes kunnen aantasten en verweken.

- Reinig het apparaat en de oppervlakken die met levensmiddelen in contact komen zoals beschreven in het hoofdstuk **REINIGEN EN OPBERGEN**.

AANDUIDING ONDERDELEN / OMVANG VAN DE LEVERING

- 1** motoreenheid
 - 2** aandrijfjas
 - 3** sapschaal
 - 4** sapafvoer
 - 5** zeef
 - 6** kleine perskegel
 - 7** grote perskegel
 - 8** deksel
 - 9** kabelhaspel (onderkant motoreenheid)
- Gebruiksaanwijzing en garantiebewijs

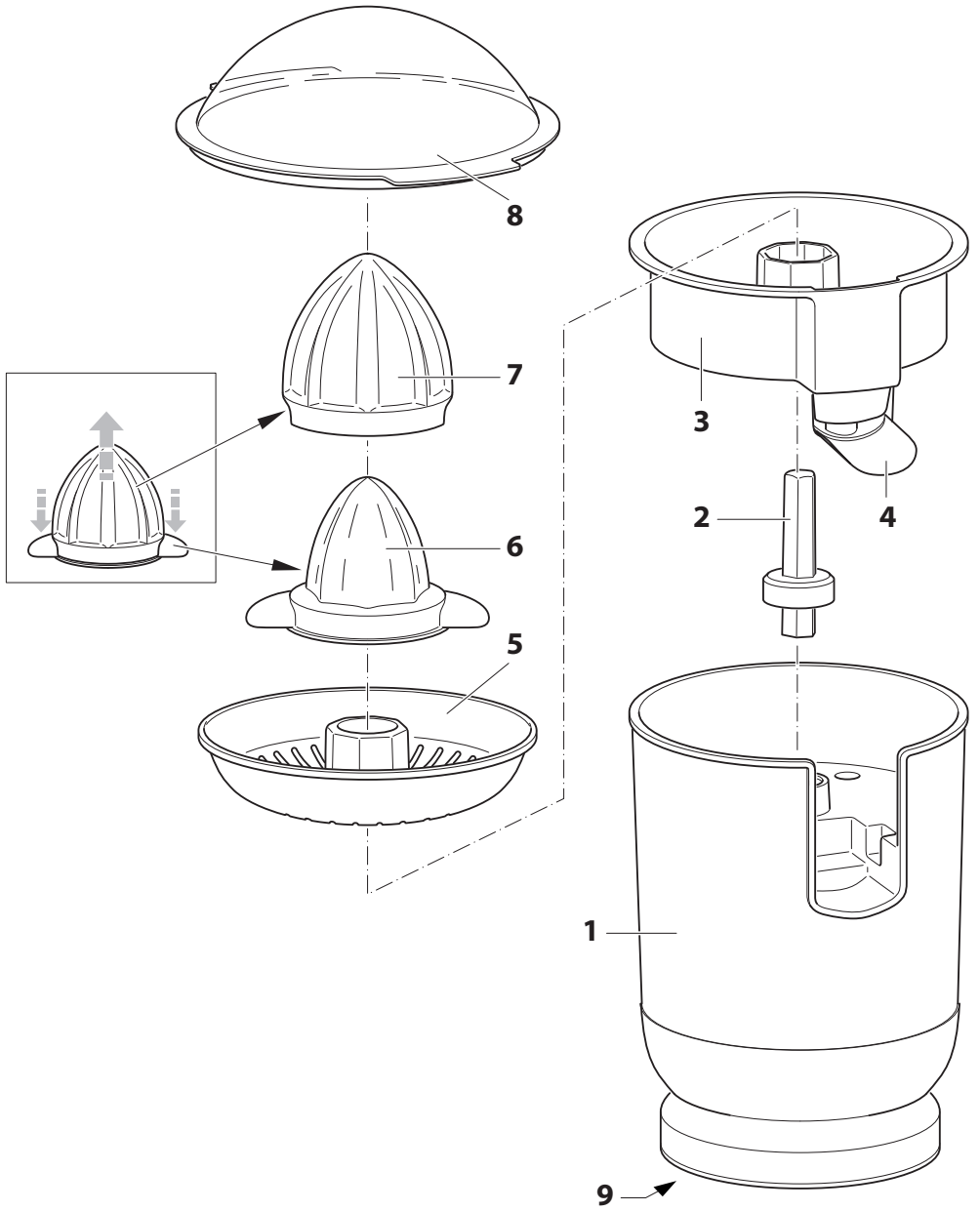

EERSTE INBEDRIJFSTELLING

Omvang van de levering controleren

PAS OP! Gevaar voor schade!

Wanneer u de verpakking onvoorzichtig met een scherp mes of een ander scherp voorwerp opent, kan het apparaat worden beschadigd.

- Ga bij het openen voorzichtig te werk.
- 1. Controleer of de levering volledig is.
- 2. Controleer of de afzonderlijke delen beschadigingen vertonen. Als dit het geval is, gebruik ze dan niet. Wend u daarvoor tot het serviceadres dat op de garantiekaart staat aangegeven.

Voor het eerste gebruik



Gevaar voor een elektrische

schok!

Dompel motoreenheid 1 nooit in water of een andere vloeistof en spoel deze nooit met water of reinigingsmiddelen!

1. Voordat u het apparaat voor het eerst gebruikt, dient u alle onderdelen, behalve motoreenheid **1**, met lauw water te spoelen en de onderdelen zorgvuldig af te drogen.

Gebruik geen schurende reinigingsmiddelen. De oppervlakken kunnen daardoor dof of bekrast worden.

Citruspers opstellen

Zet de citruspers op een vlakke, stabiele en gladde ondergrond. De rubberen voetjes aan de onderkant zorgen voor een veilige grip.

BEDIENING



Risico op letsels!
Tijdens het gebruik mag u niet met uw vingers in de sapschaal 3 grijpen of andere voorwerpen zoals lepels, messen enz. erin steken!

PAS OP!

Zorg ervoor dat de motoreenheid **1** tijdens de voorbereiding nog **NIET** op het elektriciteitsnet is aangesloten.

1. Monteer de citruspers, zie illustratie op pagina 9.



Gebruik de kleine perskegel **6** voor kleinere citrusvruchten (citroenen, limoenen, enz.) en de grote perskegel **7** voor grotere citrusvruchten (sinaasappelen, kleine grapefruits, enz.).

2. Bereid de citrusvruchten voor door ze te halveren.

3. Sluit de netstekker aan op het stroomnet en verwijder het deksel **8**.



De sapafvoer **4** heeft twee vergrendelposities:

- in de bovenste positie is de sapafvoer gesloten. Het sap verzamelt zich in de sapschaal **3**.
- in de onderste positie is de sapafvoer geopend. Het sap stroomt rechtstreeks in een glas dat eronder wordt geplaatst.

4. Plaats de gehalveerde citrusvruchten met het snijvlak in het midden op de punt van de perskegel.

5. Druk de citrusvrucht met de palm van uw hand lichtjes naar beneden zodat de perskegel begint te draaien. Oefen niet te veel druk uit, anders blokkeert de motor.

Verminder de druk tot de perskegel stopt en oefen dan opnieuw druk uit.

Hierdoor wordt de draaibeweging omgedraaid zodat u de maximale hoeveelheid aan sap uit de vrucht kunt persen.

Herhaal het proces verschillende keren.



De zeef **5** vangt grotere fruitresten en eventueel de pitten op.

Sluit de sapafvoer **4** als u het glas verwisselt door de afvoer naar boven te duwen.

U kunt de sapschaal **3** hygiënisch sluiten met het deksel **8** als u na korte tijd weer citrusvruchten wilt persen.

Gebruik het sap altijd vers na het persen. Om kort te bewaren altijd in de koelkast in glazen of kunststof recipiënten doen. Gebruik geen metalen recipiënten.

REINIGEN EN OPBERGEN



Gevaar voor een elektrische schok!

Trek de netstekker voor de reiniging uit het stopcontact.

PAS OP!

Gevaar voor schade!

Gebruik geen schuur- of oplosmiddelen of voorwerpen met scherpe randen!



Na elk gebruik reinigen zodat restanten niet aandroegen.

Schoonmaken van de motoreenheid



Gevaar voor een elektrische schok!

Dompel motoreenheid 1 nooit in water of een andere vloeistof en spoel deze nooit met water of reinigingsmiddelen!

De motoreenheid **1** met een licht bevochtigde doek na elk gebruik schoonmaken.

Schoonmaken van de opzetstukken

PAS OP!

Gevaar voor schade!

Niet geschikt voor reiniging in de vaatwasser



Als u de verwijderbare onderdelen **3** tot **8** direct na het gebruik schoonmaakt, hebt u geen afwasmiddel nodig. Het afspoelen met leidingwater is voldoende.

Als de resten toch eens zouden indrogen, laat dan de betreffende onderdelen eerst in water weken. Droog alle onderdelen grondig af voordat u het apparaat opbergt.

Opslag



Gevaar voor een elektrische

shok!

Aansluitkabel niet om het apparaat of onderdelen van het apparaat wikkelen. Indien een kabelhaspel aanwezig is, gebruik deze dan dienovereenkomstig.

Verkeerd opwickelen kan de isolatie van de kabel beschadigen en gevaar voor elektrische schokken opleveren.

Bewaar het apparaat en de toebehoren op een droge en tegen vuil beschermde plek,

buiten bereik van kinderen op.

Om plaats te sparen kunt u de stroomkabel op de kabelhaspel **9** wikkelen voor het opbergen.

FOUTOPSPORING

Motoreenheid reageert niet:

- Aangesloten op de stroomvoorziening?
- Oververhittingsbeveiliging is geactiveerd. Laat het apparaat ca. 30 minuten afkoelen.

Er komt geen sap uit de afloop of alleen maar druppels:

- zeef gesloten?
- afloop verstopt?
- afloop gesloten?

TECHNISCHE SPECIFICATIES

Revisienummer:

2022_01

Model:

GT-CJ-03

Voedingsspanning:

220-240 V~, 50 Hz

Vermogensopname:

60 W

Beschermingsklasse:

II / 

Kabellengte:

0,9 m

Omdat onze producten voortdurend verder worden ontwikkeld en verbeterd, zijn wijzigingen in het design en technische veranderingen mogelijk.

Deze gebruiksaanwijzing kan ook als pdf-bestand van onze startpagina www.gt-support.de gedownload worden.

CONFORMITEITSVERKLARING

De conformiteit van het product met de wettelijk voorgeschreven normen wordt gegarandeerd.

De volledige conformiteitsverklaring vindt u op het internet op www.gt-support.de

AFVOEREN

Afvoer van verpakking en apparaat



Gooi de verpakking soort bij soort weg.



Oude apparaten mogen niet bij het huisvuil!

■ Het symbool met de doorstreepte vuilnisbak betekent dat elektrische en elektronische apparaten niet samen met het huisvuil mogen worden weggegooid. Consumenten zijn wettelijk verplicht elektrische en elektronische apparaten aan het einde van hun levensduur gescheiden van onge sorteerd huishoudelijk afval in te leveren. Dit garandeert dat de recycling op een milieuvriendelijke en grondstofbesparende manier wordt uitgevoerd.

Batterijen en accu's die niet vast in het elektrische of elektronische apparaat zijn ingesloten en die kunnen worden verwijderd zonder te worden vernietigd dienen van de apparaten te worden gescheiden voordat u het apparaat inlevert bij een inzamelpunt en naar een aangewezen verwijderingspunt brengt. Hetzelfde geldt voor lampen die uit het apparaat kunnen worden verwijderd zonder te worden vernietigd.

Eigenaars van elektrische en elektronische apparaten van particuliere huishoudens kunnen deze inleveren bij de inzamelpunten van de overheidsinstanties voor afvalbeheer of bij de door de fabrikanten of distributeurs opgezette inzamelpunten. Het inleveren van oude apparaten is gratis.

In het algemeen zijn de distributeurs verplicht ervoor te zorgen dat oude apparaten kosteloos worden teruggenomen door geschikte terugnamefaciliteiten binnen een redelijke afstand ter beschikking te stellen.

Consumenten hebben de mogelijkheid een oud apparaat gratis terug te brengen naar een distributeur die verplicht is het terug te nemen indien u een gelijkwaardig nieuw apparaat met in wezen dezelfde functie koopt. Deze mogelijkheid bestaat ook voor leveringen aan een particulier huishouden.

TABLE DES MATIÈRES

Généralités	16
Explication des symboles	17
Sécurité	18
Description des éléments / Contenu de l'emballage	22
Première utilisation	24
Utilisation	25
Nettoyage et conservation	26
Dépannage	27
Caractéristiques techniques	28
Déclaration de conformité	28
Mise au rebut	28

GÉNÉRALITÉS

Lire et conserver le mode d'emploi



Ce mode d'emploi contient des informations importantes pour la mise en service et l'utilisation de l'appareil.

Lisez attentivement le mode d'emploi, en particulier les consignes de sécurité, avant d'utiliser l'appareil. Le non-respect de ce mode d'emploi peut entraîner des blessures et endommager l'appareil.

Conservez le mode d'emploi pour pouvoir vous y référer ultérieurement. Si vous cédez cet appareil à un tiers, ce mode d'emploi doit lui être fourni en même temps.

EXPLICATION DES SYMBOLES

Les symboles et mentions d'avertissement suivants sont utilisés dans ce mode d'emploi, sur l'appareil ou sur l'emballage.



Ce symbole / cette mention désigne un danger d'un niveau de risque modéré qui, s'il / si elle n'est pas évité(e), peut conduire à un décès ou à des blessures graves.

ATTENTION !

Ce symbole / cette mention désigne un danger d'un niveau de risque faible qui, s'il n'est pas évité, peut conduire à des blessures légères ou modérées.



Ce symbole indique des informations complémentaires utiles pour l'assemblage ou l'utilisation de l'appareil.



Adapté au contact avec des denrées alimentaires.



Classe de protection II : isolation renforcée ou double entre les pièces sous tension et les pièces avec lesquelles l'utilisateur peut entrer en contact.

Indice de protection : **IP20**. L'appareil est protégé contre la pénétration de corps étrangers solides d'un diamètre $\geq 12,5$ mm et contre l'insertion d'un doigt. Pas de protection étanche à l'eau.



Déclaration de conformité (voir chapitre « Déclaration de conformité »).



Le label « GS » (sécurité contrôlée) indique que ce produit répond aux exigences de la réglementation sur la sécurité des produits.

SÉCURITÉ

Utilisation conforme

Cet appareil est conçu pour extraire le jus des agrumes dans des quantités normales pour un ménage.

Cet appareil est exclusivement destiné à un usage privé.

Utilisez l'appareil uniquement selon les indications de ce mode d'emploi.

Toute autre utilisation est considérée comme non conforme et peut entraîner des dommages matériels ou même des blessures. Le fabricant et le revendeur déclinent toute responsabilité en cas de dommages imputables à une utilisation non conforme ou erronée.

Ne convient pas à un usage professionnel, par ex. :

- dans les cuisines d'entreprise ou dans les magasins, bureaux et autres établissements professionnels,
- dans le secteur agricole,

- pour les clients des hôtels, motels ou autres établissements d'hébergement,
- dans les gîtes et chambres d'hôtes.

Consignes de sécurité



Risque de choc électrique !

Une installation électrique défectueuse ou une tension électrique trop élevée peuvent entraîner un choc électrique.

- Branchez l'appareil uniquement si la tension électrique de la prise secteur correspond aux indications de la plaque signalétique.
- Branchez l'appareil uniquement sur une prise secteur facilement accessible, afin de pouvoir le débrancher rapidement du secteur en cas de problème.
- N'utilisez pas l'appareil s'il présente des dommages visibles, si le câble secteur ou la fiche secteur sont endommagés ou si les accessoires sont fortement encrassés.

- Si le câble secteur de l'appareil est endommagé, il doit être remplacé par le fabricant, son SAV ou une personne disposant de qualifications semblables, afin d'éviter tout risque.
- N'enroulez pas le câble d'alimentation autour de l'appareil ou de pièces de l'appareil. Si l'appareil dispose d'un système d'enroulement du câble, utilisez-le. Un mauvais enroulement du câble peut endommager son isolation et entraîner un risque d'électrocution.
- N'ouvrez pas l'appareil ; les réparations doivent être effectuées par un technicien qualifié. Adressez-vous au SAV dont l'adresse figure sur la carte de garantie.
- N'introduisez aucun objet métallique ou autre dans les ouvertures de l'appareil. Utilisez exclusivement les accessoires inclus conformément aux instructions.
- L'appareil contient des pièces électriques et mécaniques essentielles à la protection contre les risques.
- L'appareil ne doit pas être branché sur une minuterie externe ou un système de déclenchement à distance séparé.
- Tenez le bloc moteur **1**, le câble secteur et la fiche secteur à l'écart de l'eau et autres liquides, ainsi que de tout feu ouvert, source de chaleur et surface chaude.
- Ne touchez jamais la fiche secteur avec les mains mouillées.
- Ne tirez jamais sur le câble secteur pour débrancher l'appareil du secteur ; utilisez la fiche secteur.
- N'utilisez jamais le câble secteur pour transporter l'appareil.
- Posez le câble secteur de manière à éviter tout risque de trébuchement.
- Posez le câble secteur de manière à éviter qu'il ne se plie ou frotte contre des arêtes tranchantes.

- Placez l'appareil de manière à ce qu'il ne risque jamais de tomber dans un évier ou un lavabo.
- Ne touchez jamais un appareil qui vient de tomber dans l'eau. Si cela se produit, débranchez immédiatement la fiche secteur.
- Débranchez la fiche de la prise secteur lorsque :
 - vous avez fini de préparer votre boisson,
 - vous voulez retirer, remplacer ou mettre en place un accessoire ou un élément de l'appareil,
 - vous n'utilisez pas l'appareil, vous êtes en train de le nettoyer, ou
 - en cas d'orage ou de problème de fonctionnement.



Risque d'incendie !

En cas d'utilisation d'une prise intermédiaire ou d'une rallonge électrique dont l'ampérage dépasse l'ampérage maximal, il existe un risque d'incendie.

- Utilisez exclusivement des prises intermédiaires et des rallonges correspondant aux dispositions de sécurité en vigueur et qui ne dépassent pas l'ampérage maximal.



Dangereux pour les enfants et les personnes dont les capacités physiques, sensorielles ou intellectuelles sont réduites ou manquant d'expérience et de connaissances !

Cet appareil peut être utilisé par les enfants à partir de 8 ans et par les personnes dont les capacités physiques, sensorielles ou mentales sont réduites, ou par des personnes inexpérimentées et/ou n'ayant pas les connaissances requises, à condition d'être sous la surveillance d'une personne chargée de veiller à leur sécurité ou si l'usage de l'appareil en toute sécurité leur a été correctement expliqué et qu'ils ont bien compris les risques qui en découlent.

Ne laissez pas les enfants jouer avec l'appareil.

Ne laissez pas les enfants nettoyer et entretenir l'appareil.

- Gardez l'appareil hors de portée des enfants.
- Ne laissez pas les enfants s'approcher de l'appareil et du câble de branchement.
- Ne laissez pas l'appareil sans surveillance en cours d'utilisation.
- Débranchez toujours l'appareil du courant avant de l'assembler, le désassembler ou le nettoyer ou si l'appareil est laissé sans surveillance.
- Débranchez l'appareil du secteur après chaque utilisation.
- Ne laissez pas les enfants jouer avec le film d'emballage. Ils risquent de s'accrocher dedans, de le mettre sur la tête et de s'étouffer en jouant.



AVERTISSEMENT !

Risque de blessure !

Cet appareil contient des pièces mobiles. Une manipulation non conforme peut entraîner des blessures. Avant de changer un

accessoire ou une pièce additionnelle qui sont mus pendant le fonctionnement, l'appareil doit être éteint et débranché du secteur.

- Ne touchez jamais les pièces en mouvement et n'essayez jamais de les arrêter avec la main.
- N'utilisez pas l'appareil si l'une des pièces est endommagée.
- Prévenez les autres utilisateurs du danger.

ATTENTION !

Risque de dommages !

L'utilisation non conforme de l'appareil peut entraîner une surchauffe et endommager le bloc moteur **1**.

- Ne faites jamais fonctionner l'appareil à vide.
- La durée d'utilisation en continu de l'appareil est de 2 minutes maximum. Laissez ensuite refroidir l'appareil à température ambiante (15 minutes environ).
- Posez l'appareil sur une surface de travail facilement accessible, plane, sèche, résistante

à la chaleur et suffisamment stable. Ne posez pas l'appareil sur le bord de la surface de travail.

- Cessez d'utiliser l'appareil si les pièces présentent des fissures, des cassures, des déformations ou d'autres dommages.
- Ne déplacez pas l'appareil en cours d'utilisation.
- Ne placez pas l'appareil en dessous d'un placard mural ou dans un recoin. Prévoyez un espace dégagé au-dessus de l'appareil.
- Ne posez aucun objet sur l'appareil.
- Ne placez ni le bloc moteur, ni les pièces de l'appareil dans un micro-ondes.
- Si nécessaire, placez un support antidérapant sous les pieds en caoutchouc de l'appareil, car les détergents divers utilisés pour nettoyer les surfaces contiennent certains composants qui peuvent attaquer les pieds en caoutchouc et les ramollir.

- Nettoyez l'appareil ainsi que les surfaces en contact avec des aliments comme indiqué dans le chapitre **NETTOYAGE ET CONSERVATION**.

DESCRIPTION DES ÉLÉMENTS / CONTENU DE L'EMBALLAGE

- 1** Bloc moteur
 - 2** Axe d'entraînement
 - 3** Réservoir à jus
 - 4** Écoulement du jus
 - 5** Filtre
 - 6** Petit cône
 - 7** Grand cône
 - 8** Couvercle
 - 9** Enrouleur de câble
(sous du bloc moteur)
- Mode d'emploi et carte de garantie

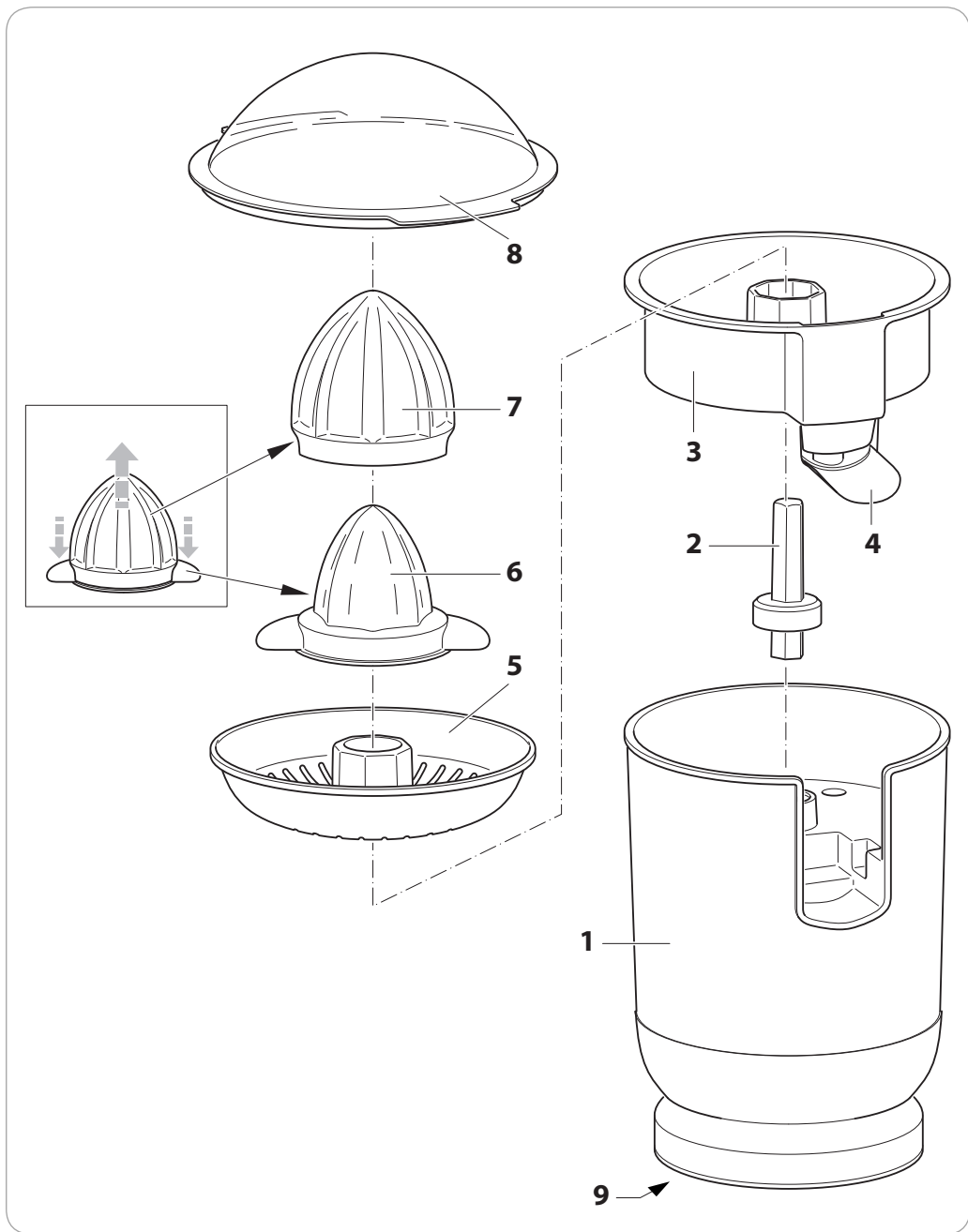

PREMIÈRE UTILISATION

Vérification du contenu de l'emballage

ATTENTION ! Risque de dommages !

Si vous utilisez un couteau tranchant ou un autre objet pointu sans faire attention, vous risquez d'endommager l'appareil.

- Soyez prudent lors du déballage.
- 1. Vérifiez si le contenu est complet.
- 2. Assurez-vous que les différentes pièces ne présentent aucun dommage. En cas de dommages, ne les utilisez pas. Adressez-vous au SAV dont l'adresse figure sur la carte de garantie.

Avant la première utilisation



Risque de choc électrique !

Ne plongez jamais le bloc moteur 1 dans l'eau ou dans un autre liquide et ne le rincez jamais à l'eau ou avec un produit de nettoyage !

1. Avant la première utilisation de l'appareil, rincez toutes les pièces à l'eau tiède, à l'exception du bloc moteur **1**, et laissez-les sécher entièrement.

N'utilisez pas d'ustensile de nettoyage abrasif. Vous risquez de ternir les surfaces ou de les rayer.

Installation du presse-agrumes

Posez le presse-agrumes sur une surface plane, stable et lisse. Les pieds en caoutchouc sous l'appareil permettent de le maintenir bien en place.

UTILISATION



Risque de blessure ! En cours d'utilisation, ne faites jamais pénétrer vos doigts ou d'autres objets comme une cuillère, un couteau, etc. dans le réservoir à jus 3.

ATTENTION !

Lorsque vous préparez l'appareil, assurez-vous que le bloc moteur **1** n'est **PAS** encore branché sur le secteur.

1. Assemblez le presse-agrumes, voir illustration page 9.



Pour les petits agrumes (citrons, citrons verts, etc.), utilisez le petit cône **6** ; placez le grand cône **7** par-dessus le petit pour les agrumes de plus grande taille (oranges, petits pamplemousses, etc.).

2. Coupez les agrumes en deux moitiés.

3. Branchez la fiche secteur sur une prise secteur et retirez le couvercle **8**.



L'écoulement du jus **4** possède deux positions d'enclenchement :

- en position supérieure, l'écoulement est fermé. Le jus s'accumule dans le réservoir **3**.
- en position inférieure, l'écoulement est ouvert. Le jus s'écoule directement dans un verre à placer en dessous.

4. Placez l'agrumes coupé en deux, surface découpée vers le bas, bien au centre sur la pointe du cône.

5. Enfoncez légèrement l'agrumes avec la paume de la main, de manière à ce que le cône se mette à tourner. N'exercez pas une pression trop forte, sinon le moteur risque de se bloquer.

Relâchez la pression jusqu'à ce que le cône s'arrête de tourner, avant d'appuyer à nouveau. Le cône tourne alors dans l'autre sens, de façon à

vous permettre d'extraire le maximum de jus du fruit. Répétez la procédure plusieurs fois.

 Le filtre **5** permet de retenir les gros restes de fruit et les pépins, le cas échéant.

Lorsque vous changez de verre, fermez l'écoulement **4** en appuyant vers le haut.

Le couvercle **8** permet de couvrir le réservoir de jus **3** de manière hygiénique si vous souhaitez presser d'autres fruits un peu plus tard.

Consommez immédiatement le jus fraîchement pressé. Vous pouvez le conserver pendant une courte durée au réfrigérateur dans un verre ou un récipient en plastique. N'utilisez pas de récipient en métal.

NETTOYAGE ET CONSERVATION



Risque de choc électrique !

Débranchez l'appareil du secteur avant de le nettoyer.

ATTENTION !

Risque de dommages !

Ne pas utiliser de produit abrasif, de solvant ni d'objets tranchants !



Nettoyez l'appareil après chaque utilisation pour éviter que les résidus ne se dessèchent.

Nettoyage du bloc moteur



Risque de choc électrique !

Ne plongez jamais le bloc moteur **1 dans l'eau ou dans un autre liquide et ne le rincez jamais à l'eau ou avec un produit de nettoyage !**

Après chaque utilisation, essayez le bloc moteur **1** avec un chiffon légèrement humide.

Nettoyage des éléments

ATTENTION ! Risque de dommages !

Ne convient pas pour un nettoyage au lave-vaisselle.

 Si vous nettoyez les pièces amovibles **3** à **8** immédiatement après utilisation, vous n'aurez pas besoin de liquide vaisselle. Il vous suffit de les rincer à l'eau courante.

En présence de résidus secs, faites d'abord tremper les pièces correspondantes dans l'eau.

Laissez bien sécher toutes les pièces avant de ranger l'appareil.

Conservation

 **AVERTISSEMENT !** Risque de choc électrique !

N'enroulez pas le câble d'alimentation autour de l'appareil ou de pièces de l'appareil. Si l'appareil dispose d'un système d'enroulement du câble, utilisez-le. Un mauvais enroulement du câble peut endommager son isolation et entraîner un risque d'électrocution.

Conservez l'appareil et ses accessoires dans un endroit sec à l'abri de la saleté, hors de portée des enfants.

Pour gagner de la place, enroulez le câble de branchement dans l'enrouleur **9** avant de le ranger.

DÉPANNAGE

Le bloc moteur ne réagit pas :

- Il n'est pas branché sur le secteur.
- La protection contre la surchauffe s'est déclenchée. Laissez refroidir l'appareil pendant 30 minutes environ.

Le jus ne sort pas, ou seulement goutte à goutte :

- Le filtre est bouché.
- L'écoulement est bouché.
- L'écoulement est fermé.

CARACTÉRISTIQUES TECHNIQUES

Numéro de version :
2021_01

Modèle :
GT-CJ-02

Tension d'alimentation :
220-240 V~, 50 Hz

Consommation électrique :
60 W

Classe de protection :
II / 

Longueur du câble :
0,9 m

Nous développons et améliorons sans cesse nos produits : des changements d'apparence et des modifications techniques sont donc possibles.

Vous pouvez également télécharger ce mode d'emploi au format PDF sur notre site Internet **www.gt-support.de**

DÉCLARATION DE CONFORMITÉ

La conformité de ce produit aux normes prescrites par la loi est garantie.

La déclaration de conformité complète est disponible sur Internet à l'adresse **www.gt-support.de**

MISE AU REBUT

Élimination de l'emballage et de l'appareil



Éliminer l'emballage et l'appareil selon leur type.



Les appareils usagés ne doivent pas être jetés avec les déchets ménagers!

Le symbole de la poubelle barrée signifie que les appareils électriques et électroniques ne doivent jamais être jetés dans la poubelle des ordures ménagères. Les consommateurs sont contraints par la loi de jeter les appareils électriques et électroniques arrivés en fin de vie, séparément des déchets ménagers non triés. Cela permettra de garantir une valorisation des déchets respectueuse de l'environnement et des ressources.

Les batteries et accumulateurs qui ne sont pas fixés dans l'appareil électrique ou électronique et qui peuvent être extraits sans dommage, doivent être retirés de l'appareil avant de l'emporter dans un point de collecte et éliminés de manière appropriée. Cela s'applique également aux ampoules qui peuvent être extraites de l'appareil sans dommage.

Les propriétaires privés d'appareils électriques et électroniques peuvent les déposer dans des déchetteries municipales ou les déposer dans les points de collecte mis en place par les fabricants ou les revendeurs. Le dépôt d'appareils usagés est gratuit.

D'une manière générale, les revendeurs sont tenus de proposer un service gratuit de reprise des appareils usagés, en mettant à disposition des points de collecte appropriés, à une distance raisonnable.

Les consommateurs ont la possibilité de déposer gratuitement un appareil usagé auprès d'un revendeur soumis à l'obligation de reprendre ces appareils, lorsqu'ils achètent un appareil neuf équivalent, offrant globalement les mêmes fonctions. Cette possibilité est aussi offerte pour les livraisons à un ménage privé.

INHALTSVERZEICHNIS

Allgemeines	30
Zeichenerklärung	31
Sicherheit	32
Teilebezeichnung/ Lieferumfang	36
Erstinbetriebnahme	38
Bedienung	39
Reinigung und Aufbewahrung	40
Fehlersuche	41
Technische Daten	42
Konformitätserklärung	42
Entsorgung	42

ALLGEMEINES

Bedienungsanleitung lesen und aufbewahren



Diese Bedienungsanleitung enthält wichtige Informationen zur Installation und Handhabung.

Lesen Sie die Bedienungsanleitung, insbesondere die Sicherheitshinweise, sorgfältig durch, bevor Sie den Artikel einsetzen. Die Nichtbeachtung dieser Bedienungsanleitung kann zu Personenschäden oder zu Schäden am Artikel führen.

Bewahren Sie die Bedienungsanleitung für die weitere Nutzung auf. Wenn Sie diesen Artikel an Dritte weitergeben, geben Sie unbedingt diese Bedienungsanleitung mit.

ZEICHENERKLÄRUNG

Die folgenden Symbole und Signalworte werden in dieser Bedienungsanleitung, auf dem Artikel oder auf der Verpackung verwendet.

WARNUNG!

Dieses Signalsymbol/-wort bezeichnet eine Gefährdung mit einem mittleren Risikograd, die, wenn sie nicht vermieden wird, den Tod oder eine schwere Verletzung zur Folge haben kann.

ACHTUNG!

Dieses Signalsymbol/-wort bezeichnet eine Gefährdung mit einem niedrigen Risikograd, die, wenn sie nicht vermieden wird, eine geringfügige oder mäßige Verletzung zur Folge haben kann.

 Dieses Symbol gibt Ihnen nützliche Zusatzinformationen zum Zusammenbau oder zum Betrieb.



Geeignet für den Kontakt mit Lebensmitteln.



Schutzklasse II: Verstärkte oder doppelte Isolierung zwischen aktiven und berührbaren Teilen.

IP20: Geschützt gegen Eindringen von festen Fremdkörpern mit einem Durchmesser >12,5 mm. Kein Schutz gegen Wasser.



Konformitätserklärung (siehe Kapitel „Konformitätserklärung“).



Das Siegel „Geprüfte Sicherheit“ (GS-Zeichen) bestätigt, dass dieser Artikel den Anforderungen des deutschen Produktsicherheitsgesetzes entspricht.

SICHERHEIT

Bestimmungsgemäßer Gebrauch

Das Gerät ist zum Entsaften von Zitrusfrüchten in haushaltsüblichen Mengen geeignet.

Das Gerät ist ausschließlich für den Privatgebrauch bestimmt.

Verwenden Sie das Gerät nur wie in dieser Bedienungsanleitung beschrieben.

Jede andere Verwendung gilt als nicht bestimmungsgemäß und kann zu Sachschäden oder sogar zu Personenschäden führen.

Der Hersteller oder Händler übernimmt keine Haftung für Schäden, die durch nicht bestimmungsgemäßen oder falschen Gebrauch entstanden sind.

Nicht für den gewerblichen Bereich geeignet, wie z. B.:

- in Küchen für Mitarbeiter oder Läden, Büros und anderen gewerblichen Bereichen,
- in landwirtschaftlichen Anwesen,

- von Kunden in Hotels, Motels oder anderen Wohneinrichtungen,
- in Frühstückspensionen.

Sicherheitshinweise

WARNUNG! Stromschlaggefahr!

Fehlerhafte Elektroinstallation oder zu hohe Netzspannung können zu elektrischen Schlägen führen.

- Schließen Sie das Gerät nur an, wenn die Netzspannung der Steckdose mit der Angabe auf dem Typenschild übereinstimmt.
- Schließen Sie das Gerät nur an eine gut zugängliche Steckdose an, damit Sie es bei einem Störfall schnell vom Stromnetz trennen können.
- Benutzen Sie das Gerät nicht, wenn es selbst, das Netzkabel oder der Netzstecker sichtbare Schäden aufweist oder das Zubehör stark verschmutzt ist.

- Wenn das Netzkabel des Gerätes beschädigt ist, muss es durch den Hersteller, seinen Kundendienst oder eine ähnlich qualifizierte Person ersetzt werden, um Gefährdungen zu vermeiden.
- Anschlusskabel nicht um das Gerät oder Teile des Gerätes wickeln. Falls eine Kabelaufwicklung vorhanden ist, diese entsprechend nutzen. Durch fehlerhaftes Aufwickeln kann die Kabelisolation beschädigt werden und es besteht Stromschlaggefahr.
- Öffnen Sie das Gehäuse nicht, sondern überlassen Sie die Reparatur Fachkräften. Wenden Sie sich dazu an die auf der Garantiekarte angegebene Serviceadresse.
- Führen Sie keine metallischen oder andere Gegenstände in die Öffnungen des Gerätes. Nur die im Zubehör enthaltenen bestimmungsgemäß benutzen.
- In diesem Gerät befinden sich elektrische und mechanische Teile, die zum Schutz gegen Gefahrenquellen unerlässlich sind.
- Das Gerät darf nicht mit einer externen Zeitschaltuhr oder einem separaten Fernwirksystem betrieben werden.
- Halten Sie die Motoreinheit **1**, das Netzkabel und den Netzstecker von Wasser und anderen Flüssigkeiten sowie von offenem Feuer, Wärmequellen und heißen Flächen fern.
- Fassen Sie den Netzstecker niemals mit feuchten Händen an.
- Ziehen Sie den Netzstecker nie am Netzkabel aus der Steckdose, sondern fassen Sie immer den Netzstecker an.
- Verwenden Sie das Netzkabel nie als Tragegriff.
- Verlegen Sie das Netzkabel so, dass es nicht zur Stolperfalle wird.
- Knicken Sie das Netzkabel nicht und legen Sie es nicht über scharfe Kanten.

- Lagern Sie das Gerät nie so, dass es in eine Wanne oder in ein Waschbecken fallen kann.
- Greifen Sie niemals nach dem Gerät, wenn es ins Wasser gefallen ist. Ziehen Sie in einem solchen Fall sofort den Netzstecker.
- Ziehen Sie den Netzstecker aus der Steckdose, wenn:
 - Sie ein Getränk zubereitet haben,
 - Sie Zubehör oder Geräteteile abnehmen, auswechseln oder aufsetzen,
 - Sie das Gerät nicht benutzen, es reinigen oder
 - bei Gewitter oder wenn eine Störung auftritt.

⚠️ WARNUNG! Brandgefahr!

Wenn Sie Zwischenstecker oder Verlängerungskabel verwenden, die die maximale Stromstärke überschreiten, kann es zum Brand kommen.

- Verwenden Sie nur Zwischenstecker und Verlängerungskabel, die den gültigen Sicherheitsbestimmungen entsprechen und die die maximale Stromstärke nicht überschreiten.

⚠️ WARNUNG! Gefahren für Kinder und Personen mit verringerten physischen, sensorischen oder mentalen Fähigkeiten oder Mangel an Erfahrung und Wissen!

Dieses Gerät kann von Kindern ab 8 Jahren sowie von Personen mit reduzierten physischen, sensorischen oder mentalen Fähigkeiten oder Mangel an Erfahrung und/oder Wissen benutzt werden, wenn sie durch eine für ihre Sicherheit zuständige Person beaufsichtigt werden oder bezüglich des sicheren Gebrauches des Gerätes unterwiesen wurden und die daraus resultierenden Gefahren verstanden haben.

Kinder dürfen nicht mit dem Gerät spielen.

Reinigung und Benutzerwartung dürfen nicht durch Kinder durchgeführt werden.

- Bewahren Sie das Gerät außerhalb der Reichweite von Kindern auf.
- Halten Sie Kinder von dem Gerät und der Anschlussleitung fern.
- Lassen Sie das Gerät während des Betriebs nicht unbeaufsichtigt.
- Trennen Sie immer den Netzstecker vom Stromnetz, bevor Sie das Gerät zusammenbauen, auseinandernehmen, reinigen oder nicht beaufsichtigen können.
- Trennen Sie nach jedem Gebrauch den Netzstecker vom Stromnetz.
- Lassen Sie Kinder nicht mit der Verpackungsfolie spielen. Sie können sich beim Spielen darin verfangen oder diese über den Kopf stülpen und ersticken.



WARNUNG! Verletzungsgefahr!

Das Gerät ist mit bewegenden Geräteteilen ausgestattet. Unsachgemäßer Umgang kann zu Verletzungen führen. Vor dem

Auswechseln von Zubehör oder Zusatzteilen, die im Betrieb bewegt werden, muss das Gerät ausgeschaltet und vom Netz getrennt werden.

- Berühren Sie niemals sich bewegende Geräteteile und versuchen Sie niemals, sich bewegende Geräteteile mit der Hand zu stoppen.
- Benutzen Sie das Gerät nicht, wenn eines der Geräteteile beschädigt ist.
- Weisen Sie auch andere Benutzer auf die Gefahren hin.

ACHTUNG! Beschädigungsgefahr!

Unsachgemäßer Umgang mit dem Gerät kann zur Überhitzung und zur Beschädigung der Motoreinheit **1** führen.

- Betreiben Sie das Gerät nie leer.
- Betreiben Sie das Gerät maximal 2 Minuten im Dauerbetrieb. Lassen Sie es danach auf Raumtemperatur (ca. 15 Minuten) abkühlen.

- Stellen Sie das Gerät auf einer gut zugänglichen, ebenen, trockenen, hitzebeständigen und ausreichend stabilen Arbeitsfläche auf. Stellen Sie das Gerät nicht an den Rand oder an die Kante der Arbeitsfläche.
- Verwenden Sie das Gerät nicht mehr, wenn die Geräteteile Risse, Sprünge, Verformungen oder andere Beschädigungen aufweisen.
- Stellen Sie das Gerät während des Betriebs nicht um.
- Platzieren Sie das Gerät nicht unter einem Hängeschränk oder in eine Ecke. Achten Sie darauf, dass das Gerät nach oben hin frei steht.
- Legen Sie keine Gegenstände auf das Gerät.
- Stellen Sie weder die Motoreinheit noch die Geräteteile in die Mikrowelle.
- Legen Sie gegebenenfalls eine rutschfeste Unterlage unter die Gummifüße des Gerätes, da Oberflächen mit den un-

terschiedlichsten Reinigungsmitteln behandelt werden und manche der Inhaltsstoffe die Gummifüße angreifen und aufweichen können.

- Reinigen Sie das Gerät und Oberflächen mit Lebensmittelkontakt wie im Kapitel **REINIGUNG UND AUFBEWAHRUNG** beschrieben.

TEILEBEZEICHNUNG/ LIEFERUMFANG

- 1** Motoreinheit
- 2** Antriebswelle
- 3** Saftschale
- 4** Saftablauf
- 5** Sieb
- 6** Kleiner Presskegel
- 7** Großer Presskegel
- 8** Deckel
- 9** Kabelaufwicklung (Unterseite Motoreinheit)

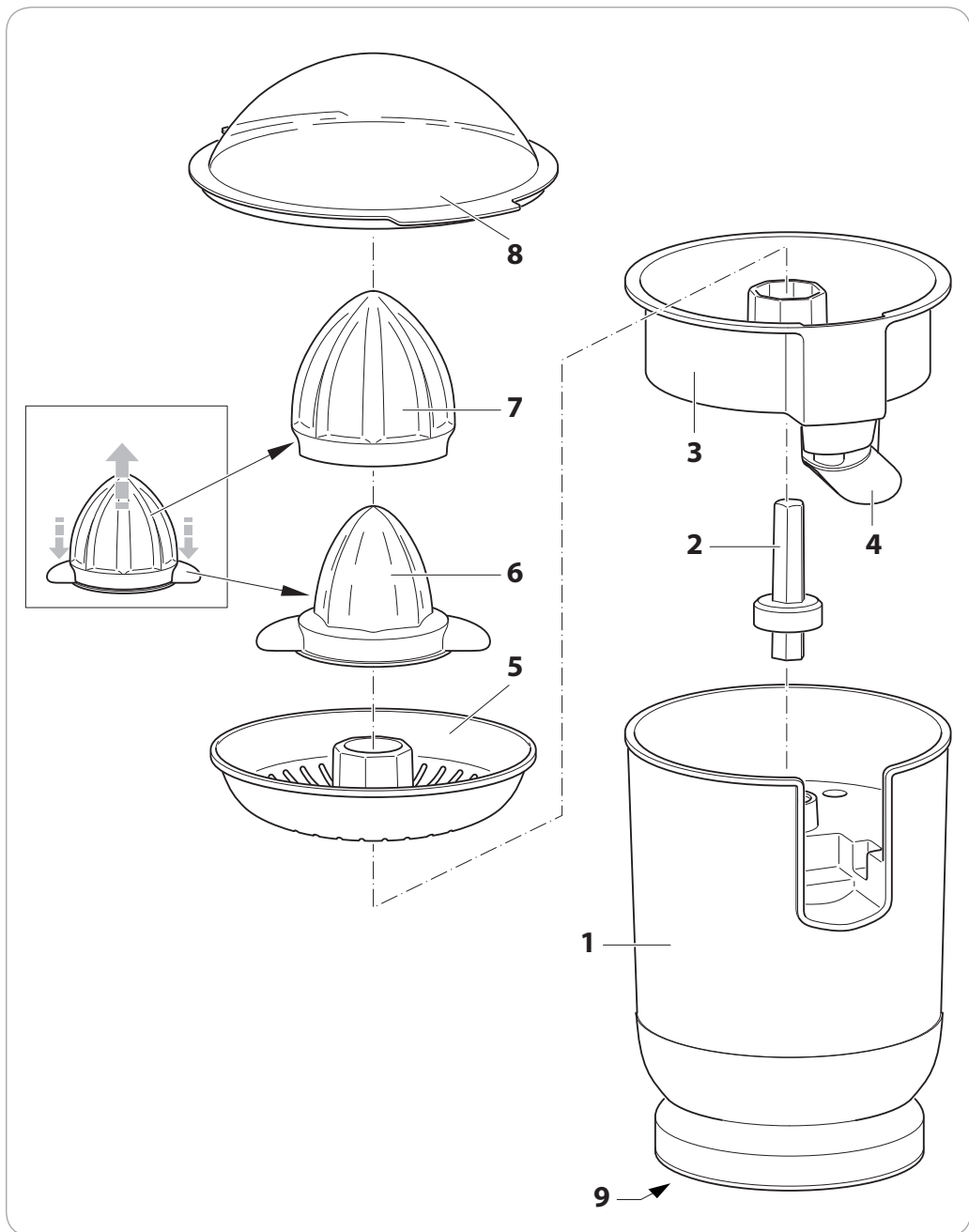

- Bedienungsanleitung und Garantiekarte

ERSTINBETRIEBNAHME

Lieferumfang prüfen

ACHTUNG! Beschädigungs-
gefahr!

Wenn Sie die Verpackung unvorsichtig mit einem scharfen Messer oder anderen spitzen Gegenständen öffnen, kann das Gerät beschädigt werden.

- Gehen Sie beim Öffnen vorsichtig vor.
1. Prüfen Sie, ob die Lieferung vollständig ist.
 2. Kontrollieren Sie, ob die Einzelteile Schäden aufweisen. Ist dies der Fall, benutzen Sie sie nicht. Wenden Sie sich dazu

an die auf der Garantiekarte angegebene Serviceadresse.

Vor dem ersten Gebrauch



Stromschlaggefahr!

Motoreinheit 1 niemals ins Wasser oder eine andere Flüssigkeit tauchen und niemals mit Wasser oder Reinigungsmitteln spülen!

1. Spülen Sie vor dem ersten Gebrauch des Gerätes alle Teile, außer die Motoreinheit **1**, mit lauwarmen Wasser und trocknen Sie die Teile sorgfältig ab. Benutzen Sie keine scharfen Reiniger. Die Oberflächen könnten dabei matt oder zerkratzt werden.

Zitruspresse aufstellen

Stellen Sie die Zitruspresse auf eine ebene, stabile und glatte Oberfläche. Die Gummifüße an

der Unterseite sorgen hier für einen sicheren Halt.

BEDIENUNG

⚠️ WARNUNG! **Verletzungsgefahr! Während des Betriebes nicht mit den Fingern in die Saftschale 3 greifen oder andere Gegenstände z. B. Löffel, Messer usw. hineinstecken!**

ACHTUNG! Sicherstellen, dass die Motoreinheit 1 bei der Vorbereitung noch **NICHT** an das Stromnetz angeschlossen ist.

1. Setzen Sie die Zitruspresse zusammen, siehe Abbildung auf Seite 9.

i Benutzen Sie für kleinere Zitrusfrüchte (Zitronen, Limetten, etc.) den kleinen Presskegel 6 und den großen Presskegel 7 über dem kleinen für größere Zitrusfrüchte (Orangen, kleine Grapefruits, etc.).

2. Bereiten Sie die Zitrusfrüchte vor, indem Sie sie halbieren.

3. Schließen Sie den Netzstecker an das Stromnetz an und nehmen Sie den Deckel 8 ab.

i Der Saftablauf 4 hat zwei Rastpositionen:

- In der oberen Position ist der Saftablauf geschlossen. Der Saft sammelt sich in der Saftschale 3.
- In der unteren Position ist der Saftablauf geöffnet. Der Saft fließt direkt in ein untergestelltes Glas.

4. Setzen Sie die halbierte Zitrusfrucht mit der Schnittfläche mittig auf die Presskegelspitze.

5. Drücken Sie die Zitrusfrucht mit der Handfläche leicht herunter, so dass sich der Presskegel in Drehbewegung setzt. Üben Sie nicht zu viel Druck aus, da sonst der Motor blockiert.

Verringern Sie den Druck, bis der Presskegel stoppt, um dann erneuten Druck auszuüben. Dabei wird die Drehbewegung umgekehrt, so dass Sie die maximale Menge an Saft aus der

Frucht pressen können.

Wiederholen Sie den Vorgang mehrere Male.



Das Sieb **5** fängt dabei größere Fruchtrückstände und ggf. die Kerne ab.

Verschließen Sie den Saftablauf **4** wenn Sie das Glas wechseln, indem Sie ihn nach oben drücken.

Mit dem Deckel **8** können Sie die Saftschale **3** hygienisch verschließen, falls Sie nach kurzer Zeit erneut Zitrusfrüchte auspressen wollen.

Verbrauchen Sie den Saft immer frisch nach dem Pressen. Für kürzere Lagerung, stets im Kühl-

schränk, eignen sich Glas- oder Kunststoffgefäße. Benutzen Sie keine Metallgefäße.

REINIGUNG UND AUFBEWAHRUNG



Stromschlaggefahr!

Vor der Reinigung den Netzstecker aus der Steckdose ziehen.



Beschädigungsgefahr!

Keine Scheuer- und Lösungsmittel oder scharfkantige Gegenstände verwenden!



Nach jedem Gebrauch reinigen, damit Rückstände nicht eintrocknen.

Reinigung der Motoreinheit



Stromschlaggefahr!

Motoreinheit 1 niemals ins Wasser oder eine andere Flüssigkeit tauchen und niemals mit Wasser oder Reinigungsmitteln spülen!

Die Motoreinheit **1** mit einem leicht feuchten Tuch nach jedem Gebrauch reinigen.

Reinigung der Aufsatzteile

ACHTUNG! Beschädigungs-
gefahr!

Nicht zum Reinigen in der Geschirrspülmaschine geeignet.

 Wenn Sie die abnehmbaren Teile **3** bis **8** unmittelbar nach dem Gebrauch reinigen, benötigen Sie kein Spülmittel. Das Abspülen mit Leitungswasser ist ausreichend.

Falls Reste doch einmal eintrocknen, weichen Sie die entsprechenden Teile in Wasser zunächst auf. Trocknen Sie alle Teile gründlich ab, bevor Sie das Gerät aufbewahren.

Aufbewahrung

 **WARNUNG!** Stromschlag-
gefahr!

Anschlusskabel nicht um das Gerät oder Teile des Gerätes wickeln. Falls eine Kabelaufwicklung vorhanden ist, diese entsprechend nutzen. Durch

fehlerhaftes Aufwickeln kann die Kabelisolation beschädigt werden und es besteht Stromschlaggefahr.

Bewahren Sie das Gerät und das Zubehör an einem trockenen und vor Schmutz geschützten Ort außerhalb der Reichweite von Kindern auf.

Sie können das Stromkabel platzsparend auf die Kabelaufwicklung **9** vor der Aufbewahrung wickeln.

FEHLERSUCHE

Motoreinheit reagiert nicht:

- An das Stromnetz angeschlossen?
- Überhitzungsschutz ist ausgelöst. Lassen Sie das Gerät ca. 30 Minuten abkühlen.

Kein Saftaustritt oder nur tropfenweise:

- Sieb zugesetzt?
- Ablauf verstopft?
- Ablauf verschlossen?

TECHNISCHE DATEN

Rev.-Nummer:

2022_01

Modell:

GT-CJ-03

Versorgungsspannung:

220-240 V~, 50 Hz

Leistungsaufnahme:

60 W

Schutzklasse:

II / 

Kabellänge:

0,9 m

Da unsere Produkte ständig weiterentwickelt und verbessert werden, sind Design- und technische Änderungen möglich.

Diese Bedienungsanleitung kann auch als pdf-Datei von unserer Homepage www.gt-support.de heruntergeladen werden.

KONFORMITÄTSERKLÄRUNG

Die Konformität des Produktes mit den gesetzlich vorgeschriebenen Standards wird gewährleistet.

Die vollständige Konformitätserklärung finden Sie im Internet unter www.gt-support.de

ENTSORGUNG

Verpackung und Gerät entsorgen



Entsorgen Sie die Verpackung und das Gerät sortenrein.



Altgeräte gehören nicht in den Hausmüll!

Das Symbol mit der durchgestrichenen Mülltonne bedeutet, dass Elektro- und Elektronikgeräte nicht zusammen mit dem Hausmüll entsorgt werden dürfen. Verbraucher sind gesetzlich dazu verpflichtet, Elektro- und Elektronikgeräte am Ende ihrer Lebensdauer einer vom unsortierten Siedlungsabfall getrennten Erfassung zuzuführen.

Auf diese Weise wird eine umwelt- und ressourcenschonende Verwertung sichergestellt.

Batterien und Akkus, die nicht fest vom Elektro- oder Elektronikgerät umschlossen sind und zerstörungsfrei entnommen werden können, sind vor der Abgabe des Geräts an einer Erfassungsstelle von diesem zu trennen und einer vorgesehenen Entsorgung zuzuführen. Das Gleiche gilt für Lampen, die zerstörungsfrei aus dem Gerät entnommen werden können.

Elektro- und Elektronikgerätebesitzer aus privaten Haushalten können diese bei den Sammelstellen der öffentlich-rechtlichen Entsorgungsträger oder bei den von den Herstellern bzw. Vertreibern eingerichteten Sammelstellen abgeben. Die Abgabe von Altgeräten ist unentgeltlich.

Generell haben Vertreter die Pflicht, die unentgeltliche Rücknahme von Altgeräten durch geeignete Rücknahmemöglichkeiten in zumutbarer Entfernung zu gewährleisten.

Verbraucher haben die Möglichkeit zur unentgeltlichen Abgabe eines Altgeräts bei einem rücknahmepflichtigen Vertreter, wenn sie ein gleichwertiges Neugerät mit einer im Wesentlichen gleichen Funktion erwerben. Diese Möglichkeit besteht auch bei Lieferungen an einen privaten Haushalt.

KLANTENSERVICE • SERVICE CLIENTS • KUNDENSERVICE

 **NL FR DE 03 707 14 49**

 **gt-support@teknihall.be**

ART.-NR.: 1259 AA 08/23 C

Globaltronics Service Center

c/o teknihall Benelux bvba

Brusselstraat 33

2321 Meer

België / Belgique / Belgien

Verkocht door (Geen serviceadres):

Distribution par (Pas l'adresse du SAV) :

Vertrieben durch (Keine Serviceadresse!):

Globaltronics GmbH & Co. KG

Bei den Mühren 5

20457 Hamburg, Duitsland/Allemagne/Deutschland